

تعلیم میں داخلہ

(اسکول کی پیشگی تیاری کا پروگرام - پہلی جماعت)

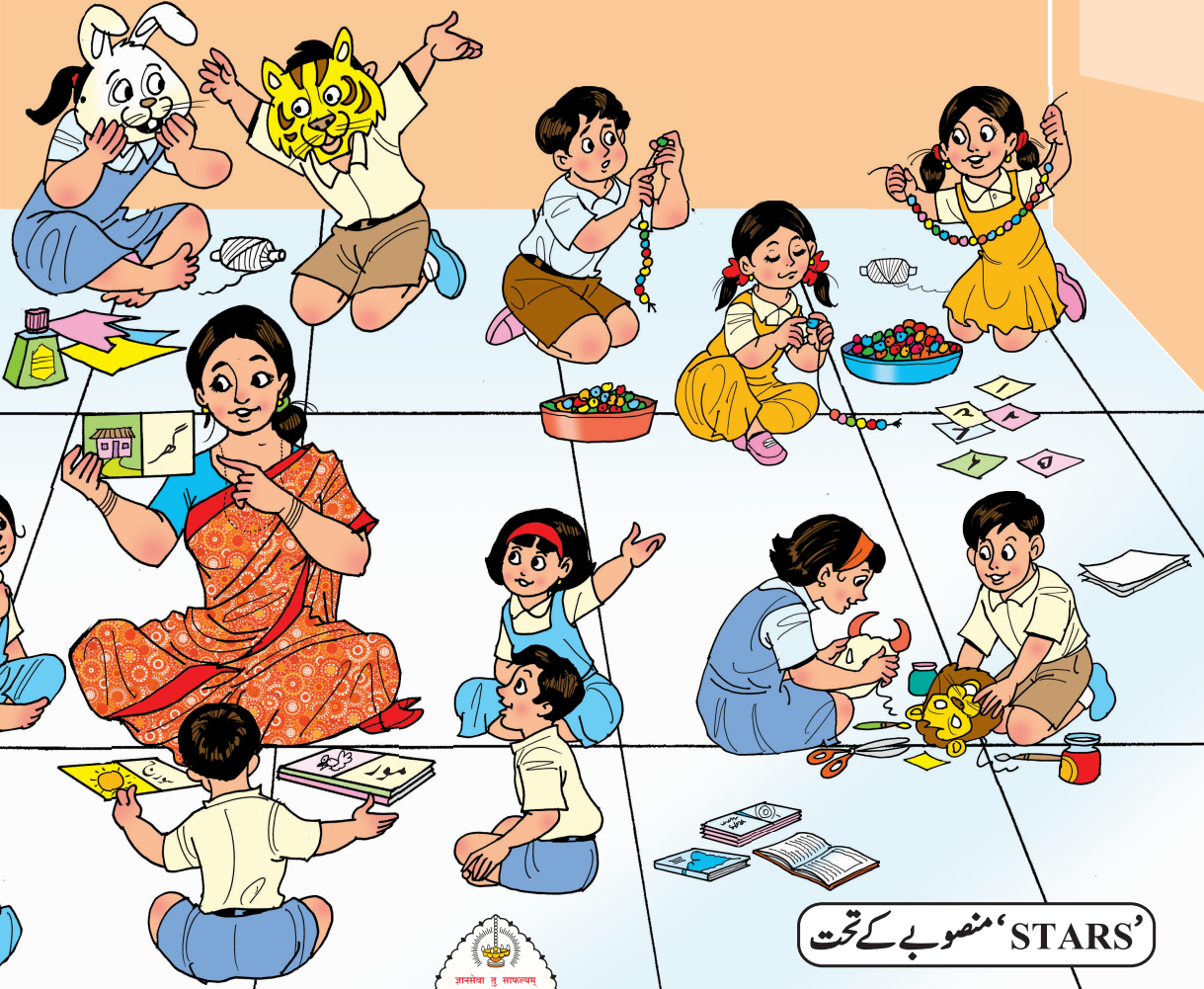

'STARS' منصوبے کے تحت



راجیہ شیکشن سنشودھن و پریکشن پریشد، مہاراشٹر، پونے

تعلیم میں داخلہ

(اسکول کی پیشگی تیاری کا پروگرام - پہلی جماعت)

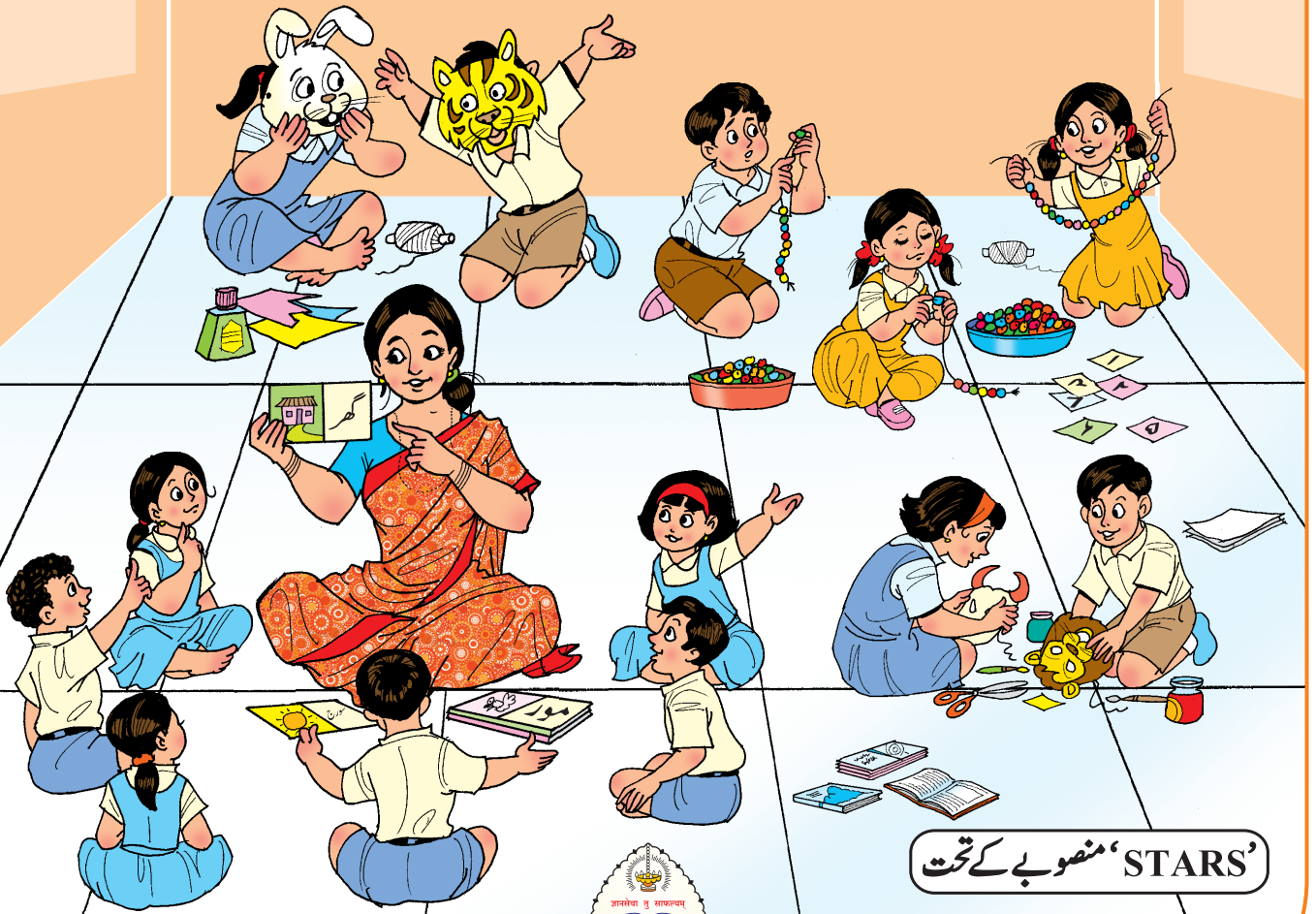

'STARS' منصوبے کے تحت



راجیہ شیکشنل سنشودھن و پرنٹیشن پریشڈ، مہاراشٹر، پونے

تعلیم میں داخلہ (اسکول کی پیشگی تیاری کا پروگرام - پہلی جماعت): طلبہ کی عملی بیاض

- ❖ **محرک** : شالیہ شکشن و کریڈا و بھاگ، ریاست مہاراشٹر
- ❖ **ناشر** : راجیہ شیکشن سنشودھن و پشکشن پریشند، مہاراشٹر، پونے
- ❖ **ترغیب** : محترمہ آئی۔ اے۔ کنڈن (آئی۔ اے۔ ایس.)
چیف سکریٹری، شالیہ شکشن و کریڈا و بھاگ، ریاست مہاراشٹر
- ❖ **رہنمائی** : محترم سورج مانڈھرے (آئی۔ اے۔ ایس.)
کمشنر (تعلیم)، ریاست مہاراشٹر، پونے
- ❖ **مدیر** : محترم پردیپ کمار ڈانگے (آئی۔ اے۔ ایس.)
راجیہ پرکلب ڈائریکٹر، مہاراشٹر پرائیمری سکول، پونے
- ❖ **معاون مدیر** : محترم رابل ریکھاوار (آئی۔ اے۔ ایس.)
ڈائریکٹر، راجیہ شیکشن سنشودھن و پشکشن پریشند، مہاراشٹر، پونے
- ❖ **کارگزار مدیر** : محترمہ ڈاکٹر شو بھا کھنڈارے، اسٹنٹ ڈائریکٹر، راجیہ شیکشن سنشودھن و پشکشن پریشند، مہاراشٹر، پونے
- ❖ **کارگزار معاون مدیر** : محترمہ جیوتی شندے، ڈپٹی ڈائریکٹر، شعبہ زبان دانی، راجیہ شیکشن سنشودھن و پشکشن پریشند، مہاراشٹر، پونے
- ❖ **مدیر** : محترم بھارت بورنارے، و بھاگ پرکھ، شعبہ مراٹھی، راجیہ شیکشن سنشودھن و پشکشن پریشند، مہاراشٹر، پونے
- ❖ **مدیر** : محترم ارون سانگولکر، و بھاگ پرکھ، شعبہ اُردو، راجیہ شیکشن سنشودھن و پشکشن پریشند، مہاراشٹر، پونے
- ❖ **مدیر** : محترمہ ڈاکٹر نینتا جادھو، لیکچرار، شعبہ مراٹھی، راجیہ شیکشن سنشودھن و پشکشن پریشند، مہاراشٹر، پونے
- ❖ **مدیر** : محترمہ ڈاکٹر بال منی مندلا، لیکچرار، شعبہ اُردو، راجیہ شیکشن سنشودھن و پشکشن پریشند، مہاراشٹر، پونے
- ❖ **مدیر** : محترمہ وٹری سون کسے
سجیکٹ اسٹنٹ، شعبہ مراٹھی، راجیہ شیکشن سنشودھن و پشکشن پریشند، مہاراشٹر، پونے
- ❖ **رابطہ کار اُردو** : توصیف پرویز محمد مظفر، شعبہ اُردو و قدریہائی، راجیہ شیکشن سنشودھن و پشکشن پریشند، مہاراشٹر، پونے
- ❖ **طبع جدید** : مئی ۲۰۲۲ء
- ❖ **مالی تعاون** : مہاراشٹر پرائیمری سکول، ممبئی (‘STARS’، منصوبے کے تحت)
- ❖ **اُردو کمپوزنگ** : یسٹی گرافکس، ۳۰۵، سوموار پیٹھ، پونے - ۱۱
- ❖ **طباعت** : رونا گرافکس، سینہ گڑھ روڈ، پونے

اظہارِ خیال

قومی تعلیمی پالیسی ۲۰۲۰ء کے مطابق ملک کے تمام بچوں کو سنہ ۲۰۲۶ء تک تھانوی سطح پر بنیادی خواندگی اور عددی مہارتیں حاصل کرنا یہ اسکولی نظام کی اولین ترجیح ہے۔ اس کے لیے مرکزی وزارت کے شعبہ تعلیم کی جانب سے بنیادی خواندگی اور اعداد شناسی کے حصول کے لیے NIPUN BHARAT مہم کا آغاز کیا گیا ہے۔ اس کے تحت پہلی جماعت میں داخل تمام بچوں کے لیے تعلیمی سال کے آغاز پر پہلے بارہ ہفتے یعنی تین مہینے بچوں کی اسکول کی پیشگی تیاری کے لیے تعلیم میں داخلہ پروگرام منعقد کرنے کا فیصلہ کیا گیا ہے۔ اس سال یعنی ۲۰۲۳-۲۴ء میں بھی اس پروگرام پر عمل کیا جائے گا۔

مرکزی حکومت کے رہنما اصولوں اور ہدایات کے مطابق اس پروگرام کی کامیاب عمل بجا آوری کے لیے جماعت اول کے اساتذہ کے لیے تعلیم میں داخلہ (اسکول کی پیشگی تیاری پروگرام): رہنمائے معلم، کوراجیہ شیکسٹنک سنشو دھن و پرنشکشن پریشڈ، مہاراشٹر، پونے نے تیار کیا تھا۔ اس سال اس کی اصلاح شدہ کاپی بھی اساتذہ تک پہنچائی جائے گی۔ اس رہنمائے معلم کی منصوبہ بندی کے مطابق ایسے ورک شیٹ تیار کیے گئے ہیں جو اساتذہ کی مدد سے طلبہ کو ہفتہ واری عمل کے ذریعے مکمل کروایا جائے گا۔ یہ ورک شیٹ طلبہ کے عملی کام میں مفید ثابت ہوں گی۔ ان ورک شیٹ کو ایک عملی بیاض میں شامل کیا گیا ہے۔ یہ عملی بیاض تمام طلبہ کو دی جائے گی۔ اس لیے ہر طالب علم اپنے طور پر ورک شیٹ کا استعمال کر سکے گا۔ ان پر لطف اعمال / سرگرمیوں کی وجہ سے بچوں کو بلا ناغہ اسکول آنے اور سیکھنے کی ترغیب حاصل ہوگی۔

بعض اوقات معلم بچوں کو اس عملی بیاض کی سرگرمیوں کو مکان سے مکمل کرنے کی ہدایت دے گا۔ اس موقع پر سرپرستوں سے گزارش ہے کہ طلبہ کی مدد کریں۔ ہم اس کے لیے جس قدر بچوں کو وقت دیں گے وہ اسی قدر خوشی کا اظہار کریں گے۔ تو آئیے، ہم سب مل کر بچوں کی تھانوی تعلیم کو کامیاب بنانے کا عزم کریں۔ اس کے لیے آپ تمام کو دلی مبارکباد!

راہل ریکھا وار (آئی. اے. ایس)

ڈائریکٹر

راجیہ شیکسٹنک سنشو دھن و پرنشکشن پریشڈ، مہاراشٹر، پونے

- عملی بیاض قدر پیمائی کے لیے نہیں ہے بلکہ طلبہ کی پر لطف تدریس کے لیے ہے۔
- اساتذہ کو چاہیے کہ اسکول کی پیشگی تیاری رہنمائے معلم کے اصولوں کے مطابق بروقت عملی بیاض کی مدد سے جماعت میں مکمل کریں۔
- اسکول کی پیشگی تیاری کے رہنمائے معلم میں دی گئی ہفتہ واری منصوبہ بندی کے مطابق طلبہ کی عملی بیاض میں مذکور سرگرمی/عمل کو اسی لحاظ سے مکمل کریں جس طرح اسے مکمل کرنے کی ہدایت دی گئی ہے۔
- یہ توقع کی جاتی ہے کہ عملی بیاض میں دی گئی سرگرمیاں طالب علم از خود کریں۔ اس کے علاوہ سرگرمی سے متعلق دی ہوئی ہدایات پڑھنا یہ طالب علم سے متوقع نہیں ہے۔ اساتذہ کو چاہیے کہ اچھی طرح سمجھائیں۔
- ہر طالب علم کے سیکھنے کی رفتار مختلف ہوتی ہے اس لیے اساتذہ اس بات کی طرف خصوصی توجہ دیں تاکہ تمام طلبہ تمام سرگرمیاں مکمل کریں۔ اس لیے ان سرگرمیوں میں مناسب آسانیاں پیدا کریں۔
- اس بات کا خیال رکھیں کہ جن سرگرمیوں میں کاٹنے کا کام ہے، اس وقت معلم یا سرپرست کو چاہیے کہ ان کی مدد کریں تاکہ انہیں کوئی تکلیف نہ پہنچے۔
- جن سرگرمیوں میں رنگ بھرنا ہے اس موقع پر ممکن ہو تو رنگین پنسل، تیلی قلم یا رنگین اسکیچ پین کا استعمال کریں۔
- عملی بیاض میں یا کسی اور سرگرمی کو مکمل کرتے وقت اس بات کا خیال رکھیں کہ طلبہ پر کوئی ذہنی دباؤ نہ ہو اور ان سرگرمیوں کو آسان فہم انداز میں سمجھا کر اسے مکمل کروائیں۔
- رہنمائے معلم میں مذکور سرگرمی کا صفحہ نمبر طلبہ کی عملی بیاض کے صفحہ کے آخر میں دیا گیا ہے۔

فہرست

نمبر شمار	ورک شیٹ نمبر	صفحہ نمبر
۱-	ورک شیٹ نمبر ۱	1
۲-	ورک شیٹ نمبر ۲	2
۳-	ورک شیٹ نمبر ۳	3
۴-	ورک شیٹ نمبر ۴	4
۵-	ورک شیٹ نمبر ۵	5
۶-	ورک شیٹ نمبر ۶	6
۷-	ورک شیٹ نمبر ۷	7
۸-	ورک شیٹ نمبر ۸	9
۹-	ورک شیٹ نمبر ۹	11
۱۰-	ورک شیٹ نمبر ۱۰	12
۱۱-	ورک شیٹ نمبر ۱۱	13
۱۲-	ورک شیٹ نمبر ۱۲	14
۱۳-	ورک شیٹ نمبر ۱۳	15
۱۴-	ورک شیٹ نمبر ۱۴	16
۱۵-	ورک شیٹ نمبر ۱۵	17
۱۶-	ورک شیٹ نمبر ۱۶	18
۱۷-	ورک شیٹ نمبر ۱۷	19
۱۸-	ورک شیٹ نمبر ۱۸	20
۱۹-	ورک شیٹ نمبر ۱۹	21
۲۰-	ورک شیٹ نمبر ۲۰	22
۲۱-	ورک شیٹ نمبر ۲۱	23
۲۲-	ورک شیٹ نمبر ۲۲	24
۲۳-	ورک شیٹ نمبر ۲۳	25
۲۴-	ورک شیٹ نمبر ۲۴	26
۲۵-	ورک شیٹ نمبر ۲۵	27

صفحہ نمبر	ورک شیٹ نمبر	نمبر شمار
28	ورک شیٹ نمبر ۲۶	-۲۶
29	ورک شیٹ نمبر ۲۷	-۲۷
31	ورک شیٹ نمبر ۲۸	-۲۸
33	ورک شیٹ نمبر ۲۸ (الف)	-۲۹
34	ورک شیٹ نمبر ۲۹	-۳۰
35	ورک شیٹ نمبر ۳۰	-۳۱
36	ورک شیٹ نمبر ۳۱	-۳۲
37	ورک شیٹ نمبر ۳۲	-۳۳
38	ورک شیٹ نمبر ۳۳	-۳۴
39	ورک شیٹ نمبر ۳۴	-۳۵
40	ورک شیٹ نمبر ۳۵	-۳۶
41	ورک شیٹ نمبر ۳۶	-۳۷
42	ورک شیٹ نمبر ۳۷	-۳۸
43	ورک شیٹ نمبر ۳۸	-۳۹
44	ورک شیٹ نمبر ۳۹	-۴۰
45	ورک شیٹ نمبر ۴۰	-۴۱
46	ورک شیٹ نمبر ۴۱	-۴۲
47	ورک شیٹ نمبر ۴۲	-۴۳
48	ورک شیٹ نمبر ۴۳	-۴۴
49	ورک شیٹ نمبر ۴۴	-۴۵
50	ورک شیٹ نمبر ۴۵	-۴۶
51	ورک شیٹ نمبر ۴۵ (الف)	-۴۷
53	ورک شیٹ نمبر ۴۶	-۴۸
55	ورک شیٹ نمبر ۴۶ (الف)	-۴۹
57	ورک شیٹ نمبر ۴۷	-۵۰

ورک شیٹ
۱

○ پھول میں لال رنگ، پھول کے پتوں میں ہر رنگ، ٹوپی میں نارنگی،
غبارے میں نیلا اور سورج میں پیلا رنگ بھرو۔

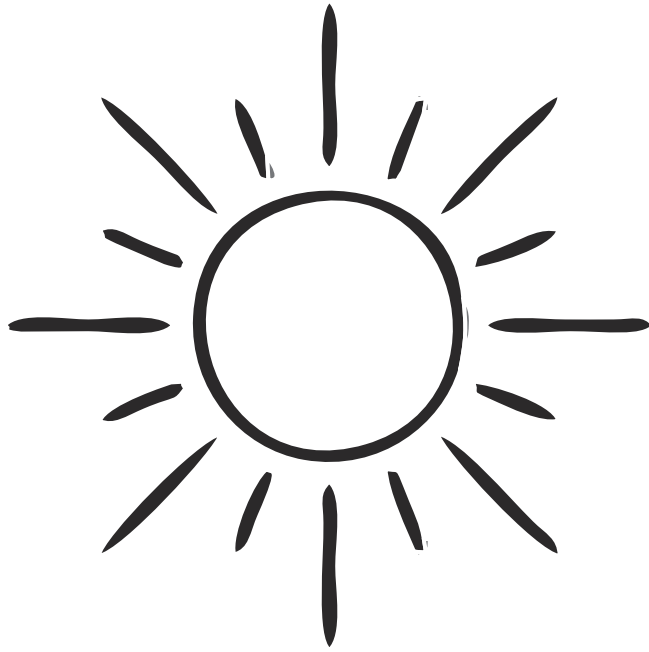
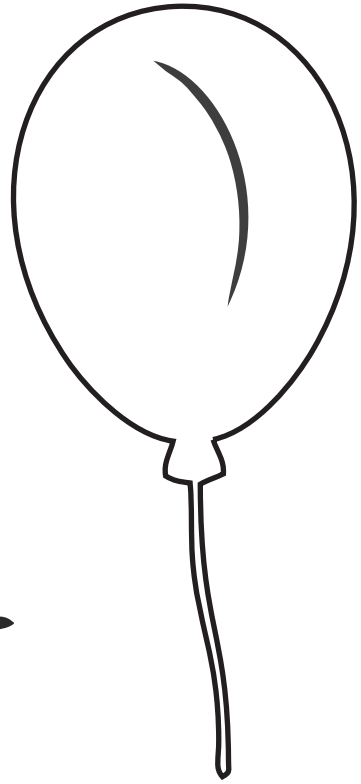
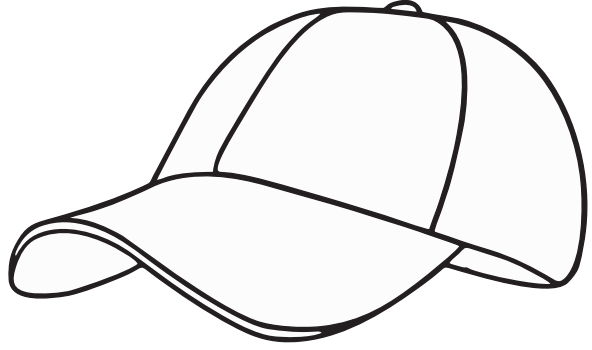
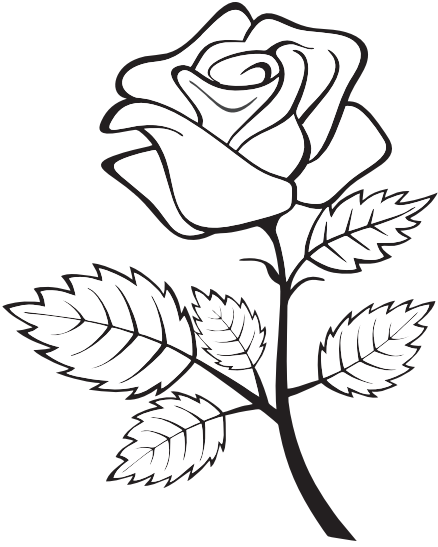

IL-6: رہنمائے معلم، صفحہ نمبر 27

ورک شیٹ
۲

○ ذیل میں چند پھل اور سبزیوں کی تصویریں دی ہوئی ہیں۔ اس میں سبزیوں کے اطراف دائرہ (○) بناؤ اور پھلوں کے سامنے (✓) کا نشان لگاؤ۔

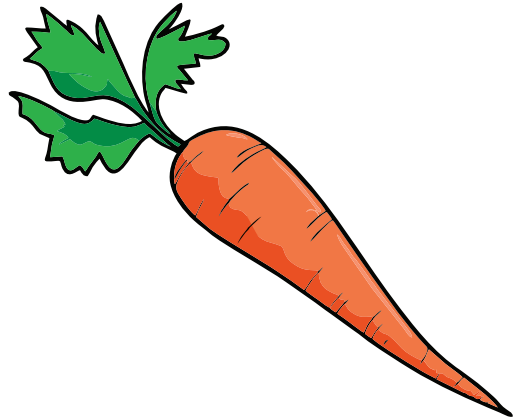
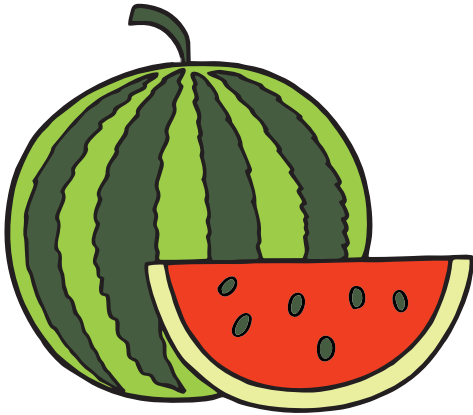
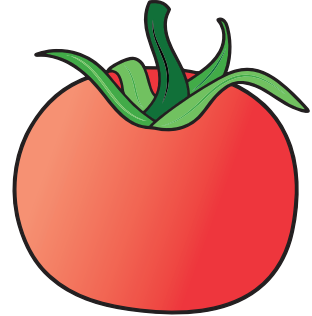
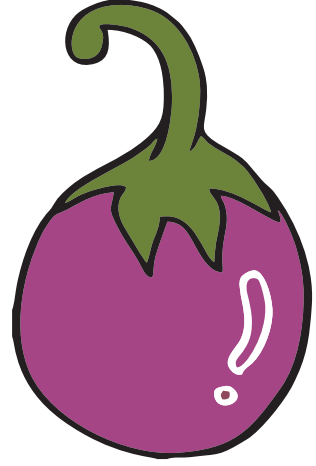
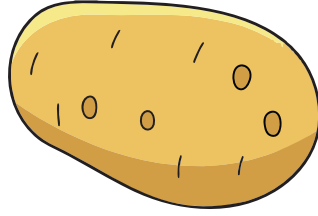
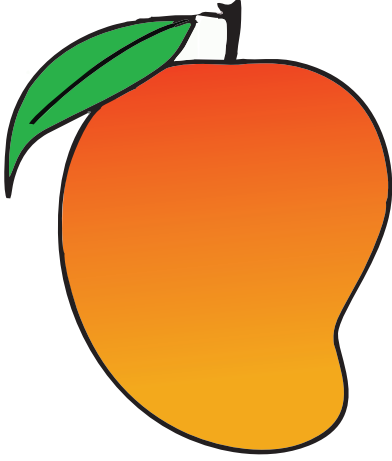

IL-6: رہنمائے معلم، صفحہ نمبر 90

ورک شیٹ
۳

○ تمہارے دوست کی تصویر بناؤ۔ دی ہوئی سرگرمیوں میں سے اس کی پسند کی سرگرمی کے سامنے (✓) نشان لگاؤ۔

آم کھانا۔

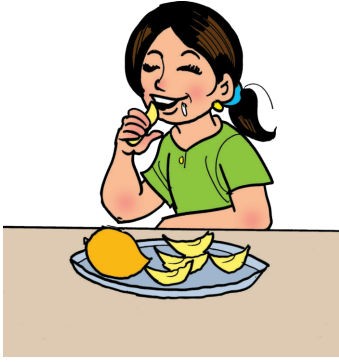

رستی کھیلنا۔



دوست کی تصویر

روزانہ اسکول جانا۔



اتنی کے کاموں میں مدد کرنا۔



والد کے کام میں مدد کرنا۔



HW-4: رہنمائے معلم، صفحہ نمبر 44

ورک شیٹ
۴

○ نیچے چند چیزوں کی تصویریں دی ہوئی ہیں۔ اس میں سے جو صرف باورچی خانے میں استعمال ہوتی ہیں ان میں رنگ بھرو۔

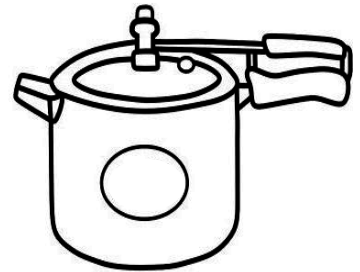
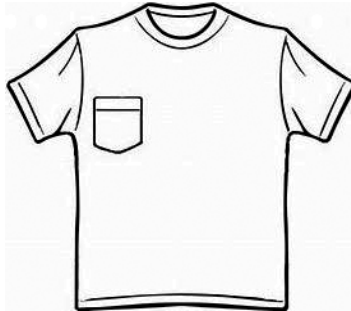
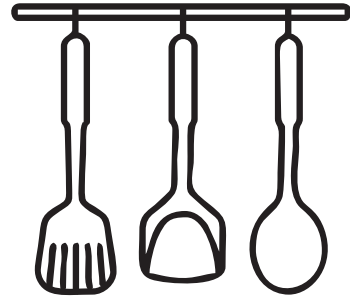
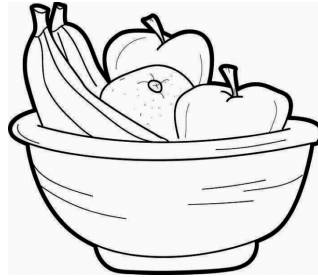
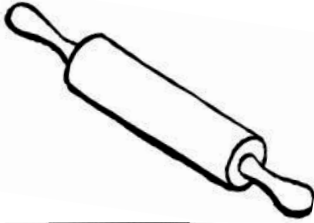
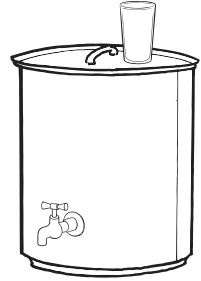
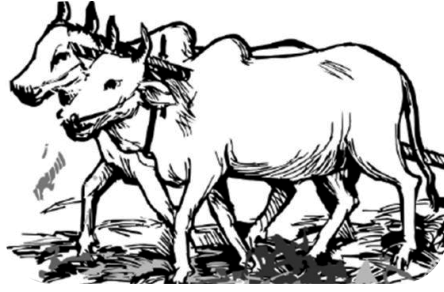
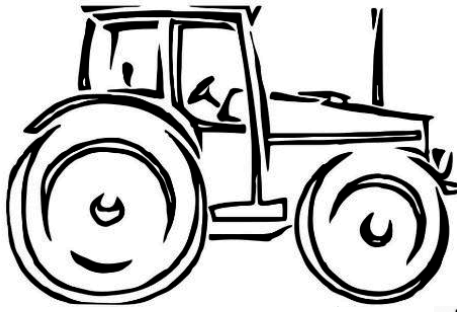
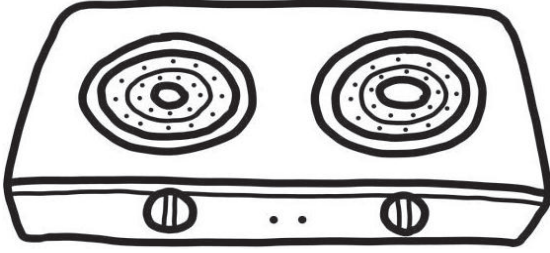

EC-4: رہنمائے معلم، صفحہ نمبر 67

ورک شیٹ
۵

○ فرق پہچانو: نیچے دی ہوئی تصویریں بالکل ایک جیسی نظر آ رہی ہیں لیکن ان میں فرق ہے۔ باریک بینی سے دیکھو اور کم از کم سات فرق تلاش کرو اور جہاں فرق نظر آئے وہاں (✓) اس طرح کا نشان لگاؤ۔



IL-15: رہنمائے معلم، صفحہ نمبر 94

○ فرق پہچانو : نیچے دی ہوئی تصویریں بالکل ایک جیسی نظر آ رہی ہیں لیکن ان میں فرق ہے۔ باریک بینی سے دیکھو اور ان میں موجود آٹھ فرق تلاش کرو اور جہاں فرق نظر آئے وہاں (✓) اس طرح کا نشان لگاؤ۔

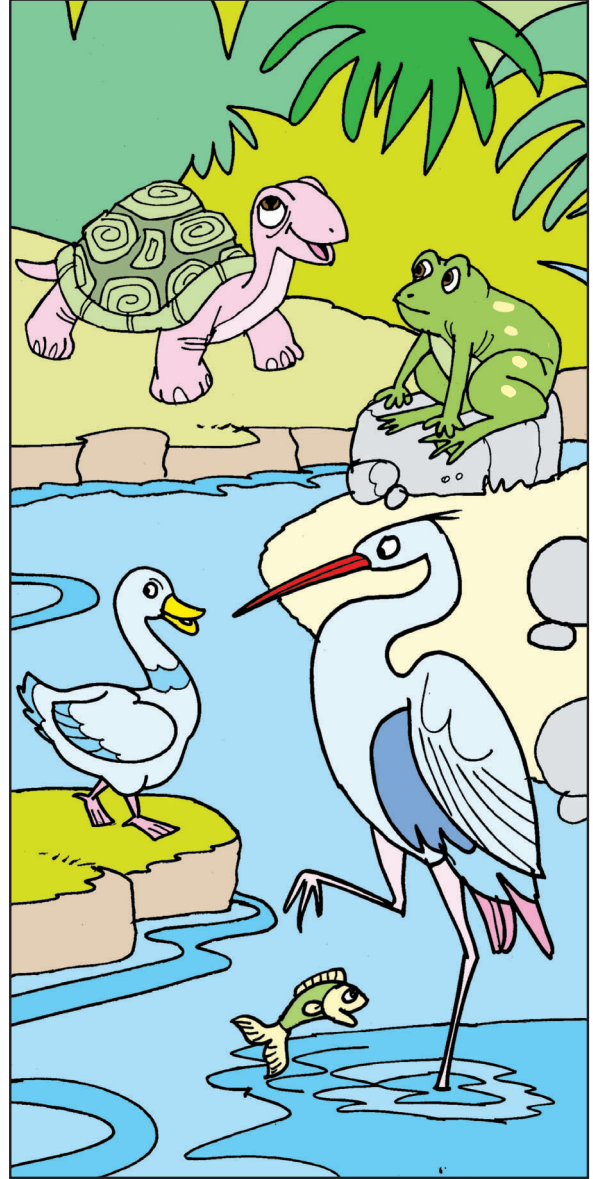

ورک شیٹ
۷

○ نیچے دیے ہوئے چوکون میں تمہارے افرادِ خاندان کی تصویر بناؤ۔
تصویں جیسی آتی ہے ویسی بناؤ۔

میرا خاندان

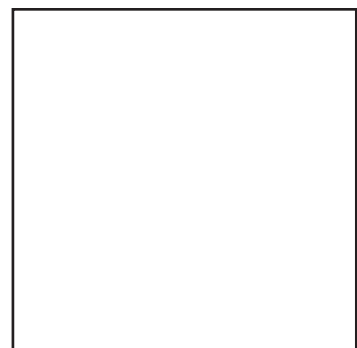
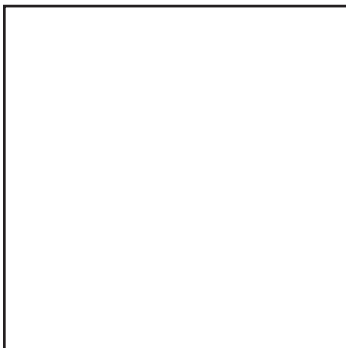
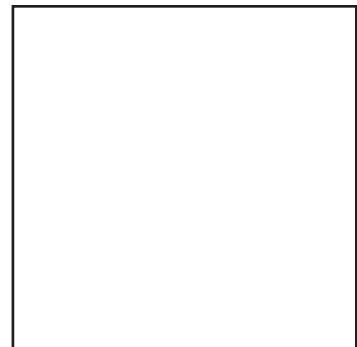
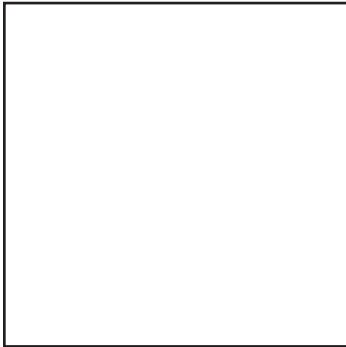
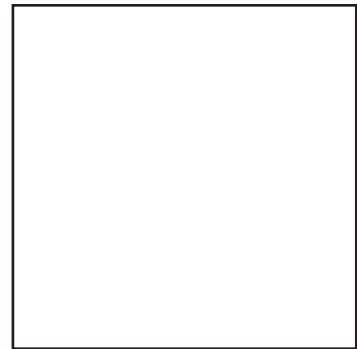
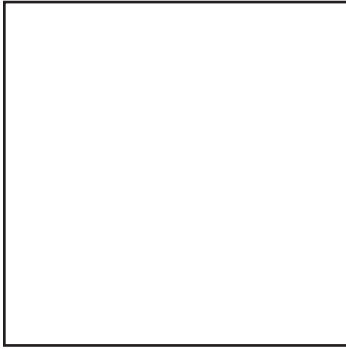
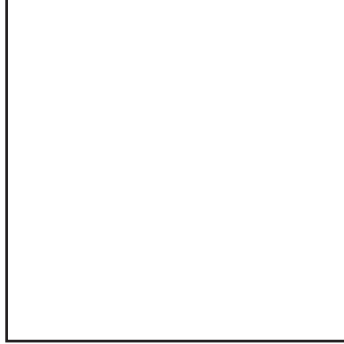

HW-6 : رہنمائے معلم، صفحہ نمبر 45

مزاحیہ صفحہ

○ بندر کون سا پھل کھائے گا؟ راستہ تلاش کرو۔

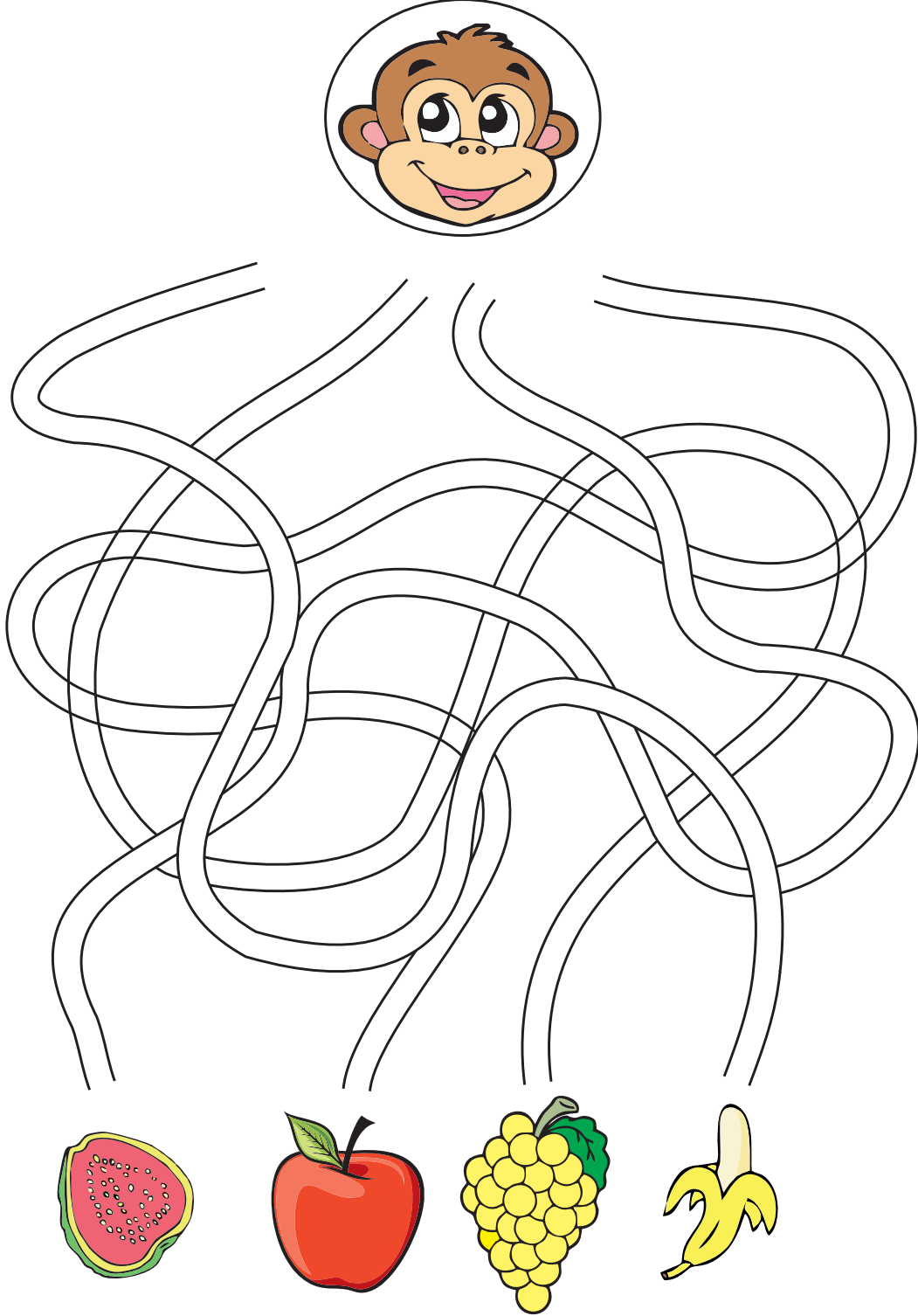

ورک شیٹ
۸

○ ذیل کی تصویروں میں پالتو جانور کون سے ہیں اور جنگلی جانور کون سے ہیں، پہچانو۔ ان جانوروں کی تصویریں کاٹ کر ورک شیٹ نمبر ۹، ۱۰ کے مناسب مقام پر چسپاں کرو۔

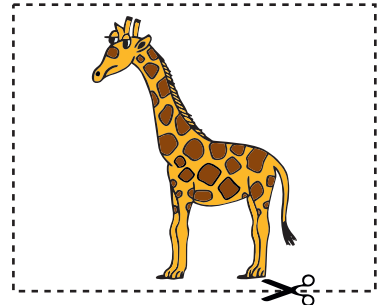
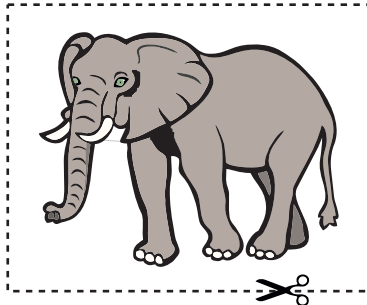
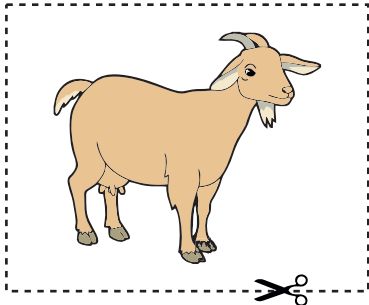
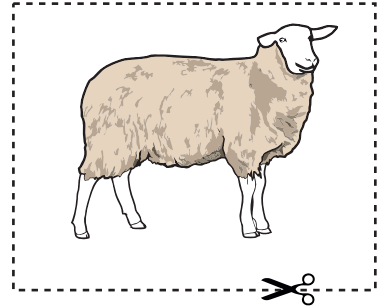
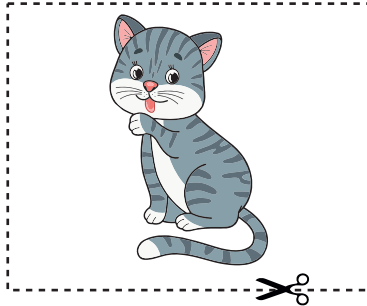
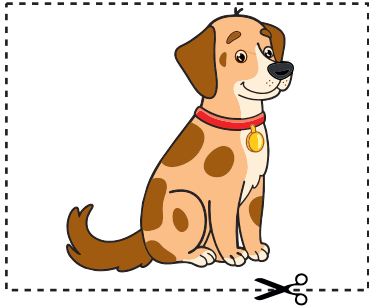
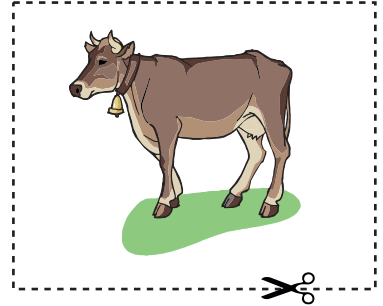
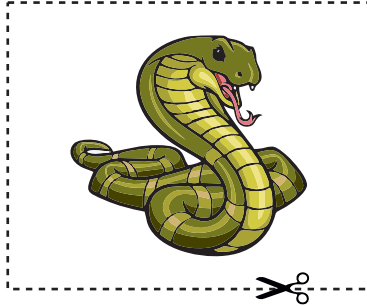
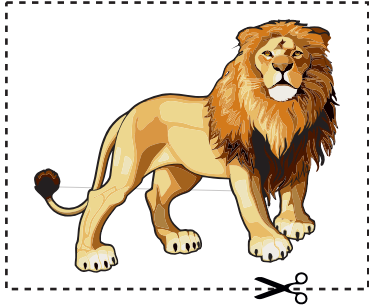
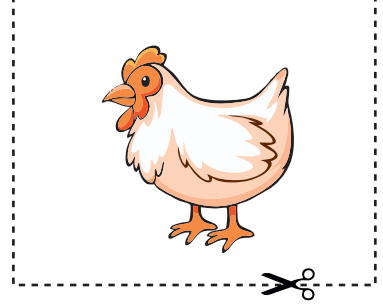
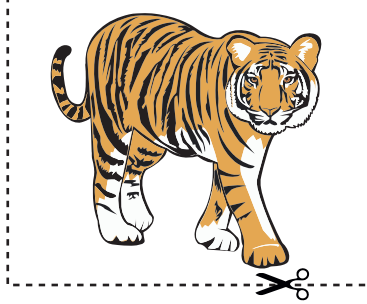
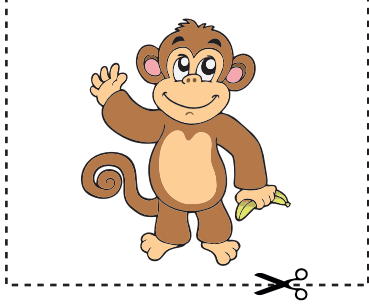

IL-11: رہنمائے معلم، صفحہ نمبر 92

ورک شیٹ
۹

ذیل کی تصویر میں ورک شیٹ نمبر ۸ سے کاٹی گئی جانوروں کی تصویریں چسپاں کرو۔ جانوروں کی تصویریں چسپاں کرتے وقت ان میں مناسب فاصلہ رکھو۔

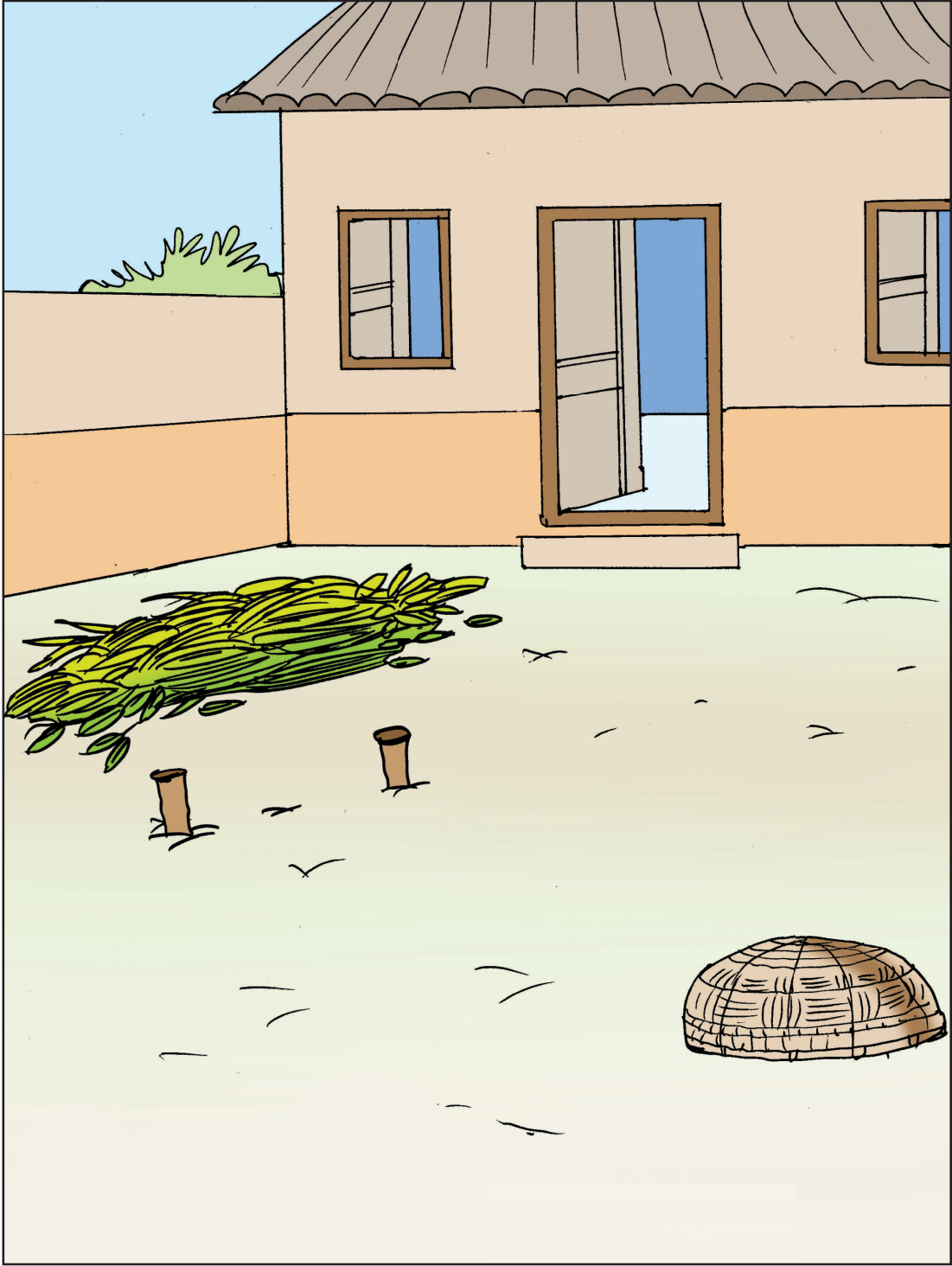

(ورک شیٹ نمبر ۸ کی تصویریں یہاں چسپاں کرنی ہیں)

IL-11 : رہنمائے معلم، صفحہ نمبر 92

ورک شیٹ
۱۰

ذیل کی تصویر پہچانو اور اس کے اطراف میں رہنے والے (ورک شیٹ
نمبر ۸) سے کاٹی ہوئی جانوروں کی تصویریں یہاں چسپاں کرو۔



(ورک شیٹ نمبر ۸ کی تصویریں یہاں چسپاں کرنی ہیں)

IL-11 : رہنمائے معلم، صفحہ نمبر 92

○ دی ہوئی تصویروں کے مختلف جذبات کو پہچاننا اور دیے ہوئے چہروں میں اسے بناؤ۔

ورک شیٹ
۱۱

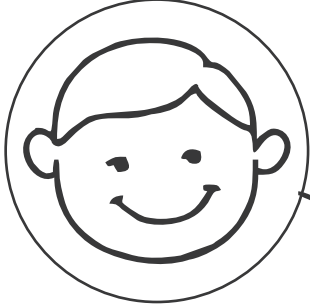

خوش



اُداس

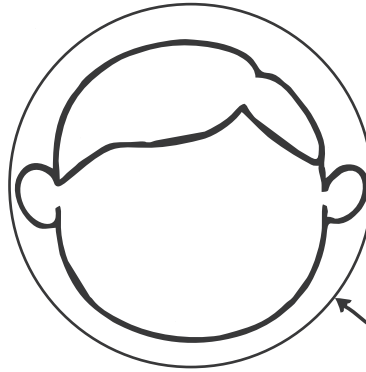
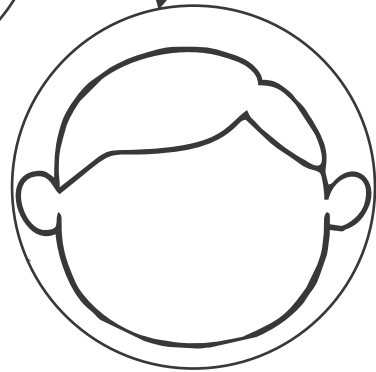
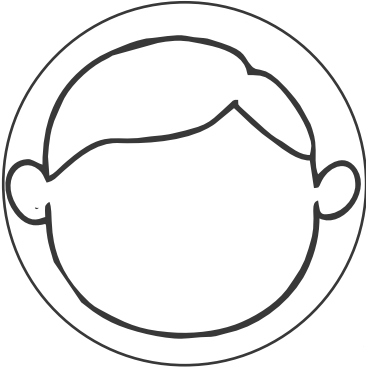
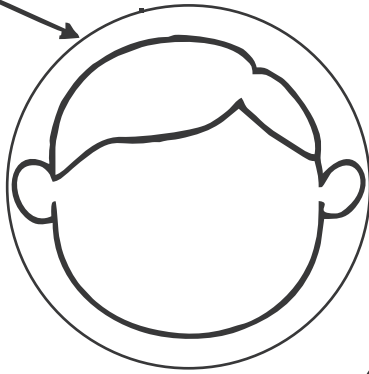

تھکا ہوا

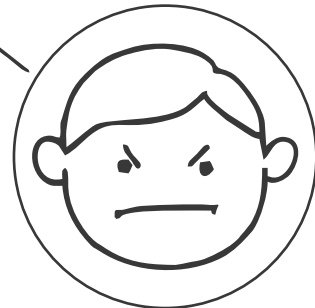

غصے میں

HW-17: رہنمائے معلم، صفحہ نمبر 50

○ ذیل کی تصویر کو غور سے دیکھو۔ اس میں چند سبزی ترکاریاں چھپی ہوئی ہیں۔
انہیں تلاش کرو اور ان کے اطراف دائرہ بناؤ۔



ورک شیٹ
۱۳

○ ذیل کی تصویر کو غور سے دیکھو۔ اس میں چند جانور چھپے ہوئے ہیں۔ ان کے اطراف دائرہ بناؤ۔

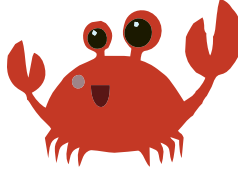
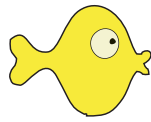
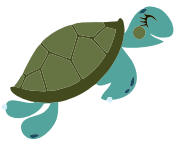

IL-16 : رہنمائے معلم، صفحہ نمبر 95

○ تصویر میں چھپی ہوئی تصویریں تلاش کرو اور ان کے اطراف دائرہ بناؤ۔

ورک شیٹ
۱۴

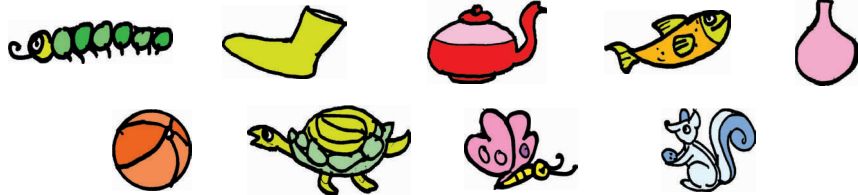

IL-16 : رہنمائے معلم، صفحہ نمبر 95

تعلیم میں داخلہ (اسکول کی پیشگی تیاری کا پروگرام - پہلی جماعت) : طلبہ کی عملی بیاض : (16)

تصویر میں چھپی ہوئی تصویریں تلاش کرو اور ان کے اطراف دائرہ بناؤ۔

ورک شیٹ
۱۵

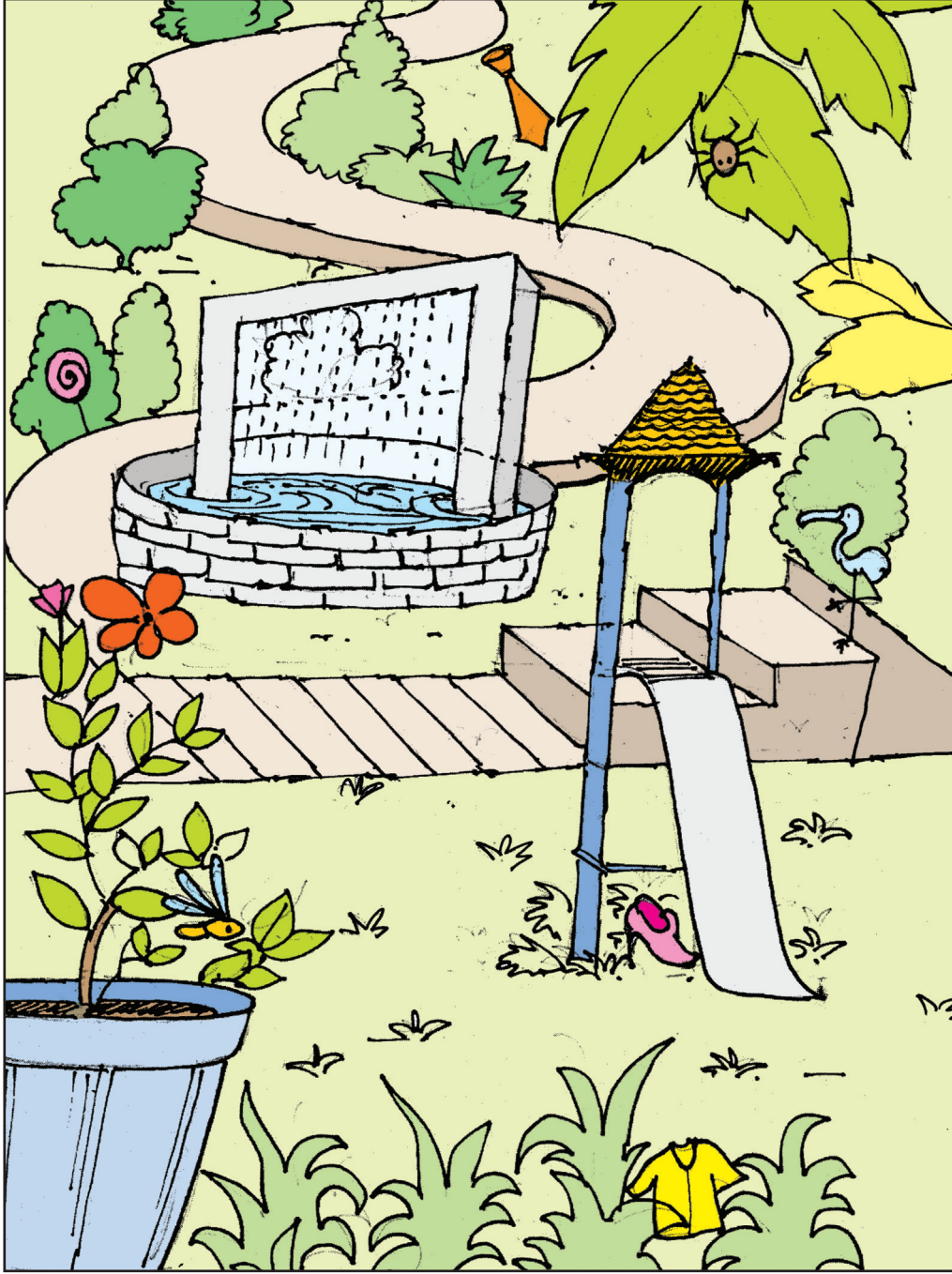

IL-16: رہنمائے معلم، صفحہ نمبر 95

○ ہدایت کے مطابق عمل کرو۔

ورک شیٹ
۱۶

کم قد والے
کے اطراف
دائرہ بناؤ۔

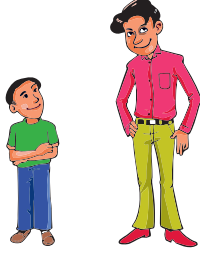

اونچی عمارت
کے اطراف
دائرہ بناؤ۔

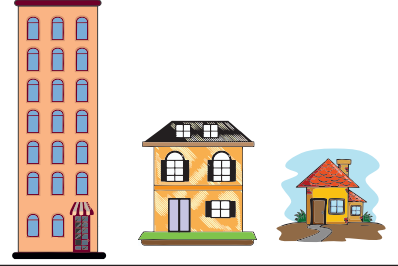

لمبی ڈوری
کے اطراف
دائرہ بناؤ۔

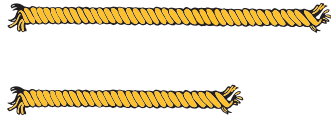

سب سے چھوٹی پینسل
کے اطراف
دائرہ بناؤ۔

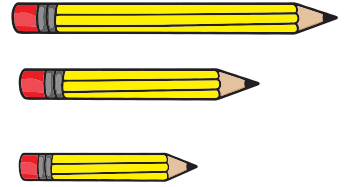

بڑی گیند
کے اطراف
دائرہ بناؤ۔

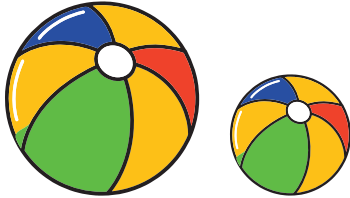

چھوٹے ٹیڈی
بیر کے اطراف
دائرہ بناؤ۔

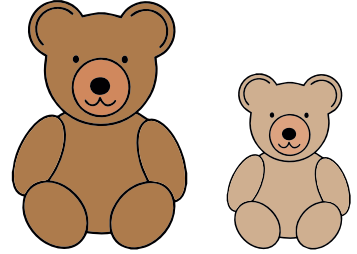

چھوٹے ٹرک
کے اطراف
دائرہ بناؤ۔



بڑی پتنگ
کے اطراف
دائرہ بناؤ۔

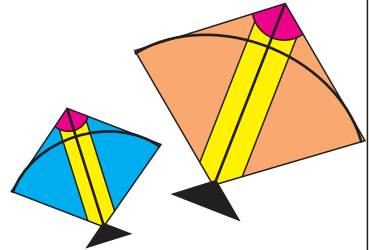

IL-54 : رہنمائے معلم، صفحہ نمبر 109

ورک شیٹ
۱۷

○ نامکمل تصویر کو مکمل کرو۔
نیچے کی تصویریں دیکھو۔ اس میں کچھ حصہ ادھورا ہے۔
اسے بنا کر تصویر مکمل کرو۔

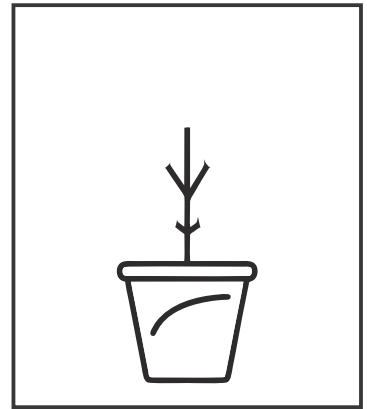
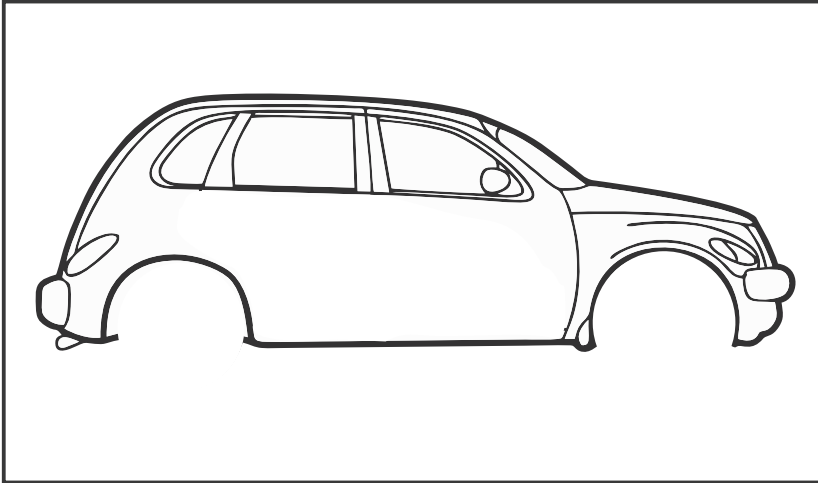
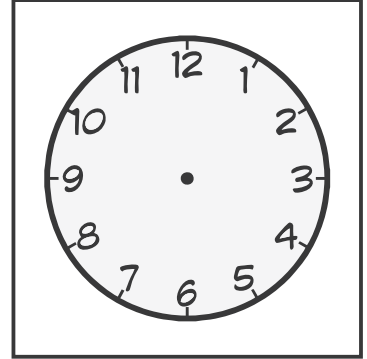
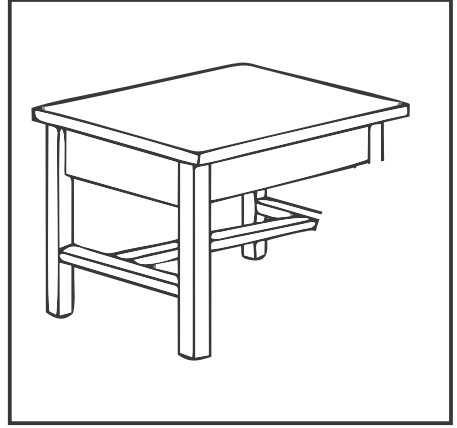
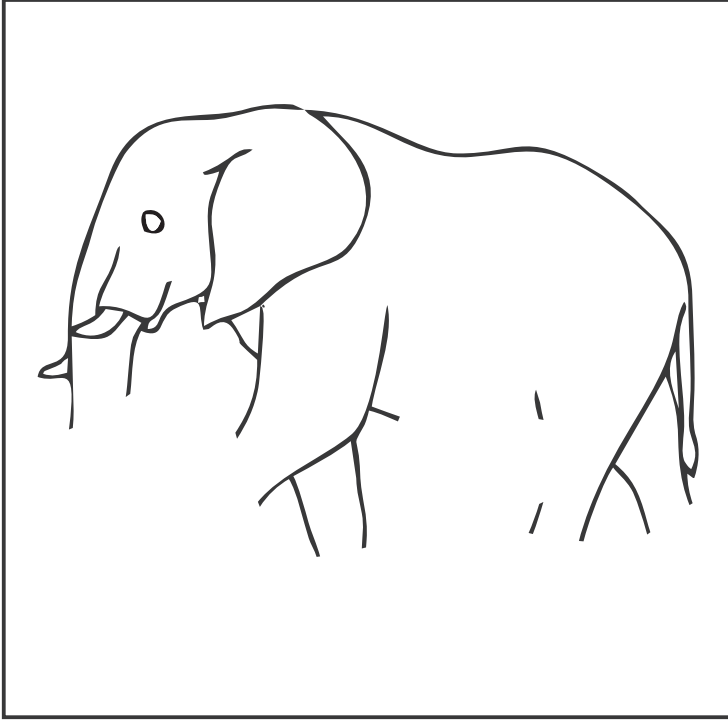

IL-17: رہنمائے معلم، صفحہ نمبر 95

○ دی ہوئی تصویر کو غور سے دیکھو۔ اس میں کچھ معاملات مزاحیہ ہو گئے ہیں۔ اس میں تمہیں جو کچھ مزاحیہ محسوس ہو اس کے اطراف (✓) اس طرح کا نشان بناؤ۔



○ ذیل کی تصویریں دیکھو۔ پودا کس طرح نشوونما پاتا ہے یہ تصویر میں بتایا گیا ہے۔ آپ ایک بیج بوکر پودا اُگاؤ۔ اس کا مشاہدہ کرو اور تمہارا پودا تصویر کے جس مرحلے تک پہنچا ہے، اس تصویر کے نیچے (✓) کا نشان لگاؤ اور نیچے دیے گئے باکس میں ان کی تصویریں بناؤ۔

بیج سے پھل تک



پھل



پھول



کونپل













بیج





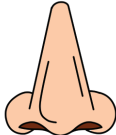
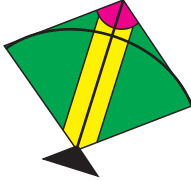
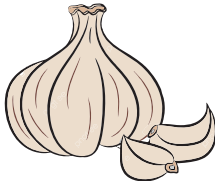



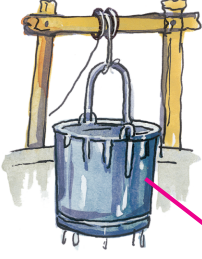

مٹی

یہاں آپ کے لگائے ہوئے پودے کی مرحلہ وار تصویریں بناؤ۔

○ ایک جیسی آواز سے شروع ہونے والی تصویروں کی جوڑیاں لگاؤ۔
مثال کے طور پر ایک جوڑی لگائی ہوئی ہے، اسے دیکھو۔

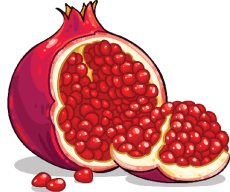
○ ایک جیسی آواز پر ختم ہونے والی تصویروں کی جوڑیاں لگاؤ۔ مثال کے طور پر ایک جوڑی دی گئی ہے۔ اسے دیکھو۔

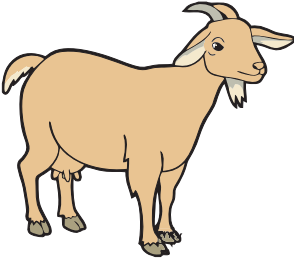

○ ذیل میں بیج سے پودے تک کے مراحل بتائے گئے ہیں۔ دیے ہوئے چوکون میں پہلے مرحلے کے لیے [•] اس طرح کا نشان لگاؤ۔ دوسرے مرحلے کے لیے [••] اس طرح کا نشان، اس کے آگے کے مرحلے کے لیے [•••] اس طرح کے نشانات بنا کر مرحلوں کو مناسب ترتیب دو۔

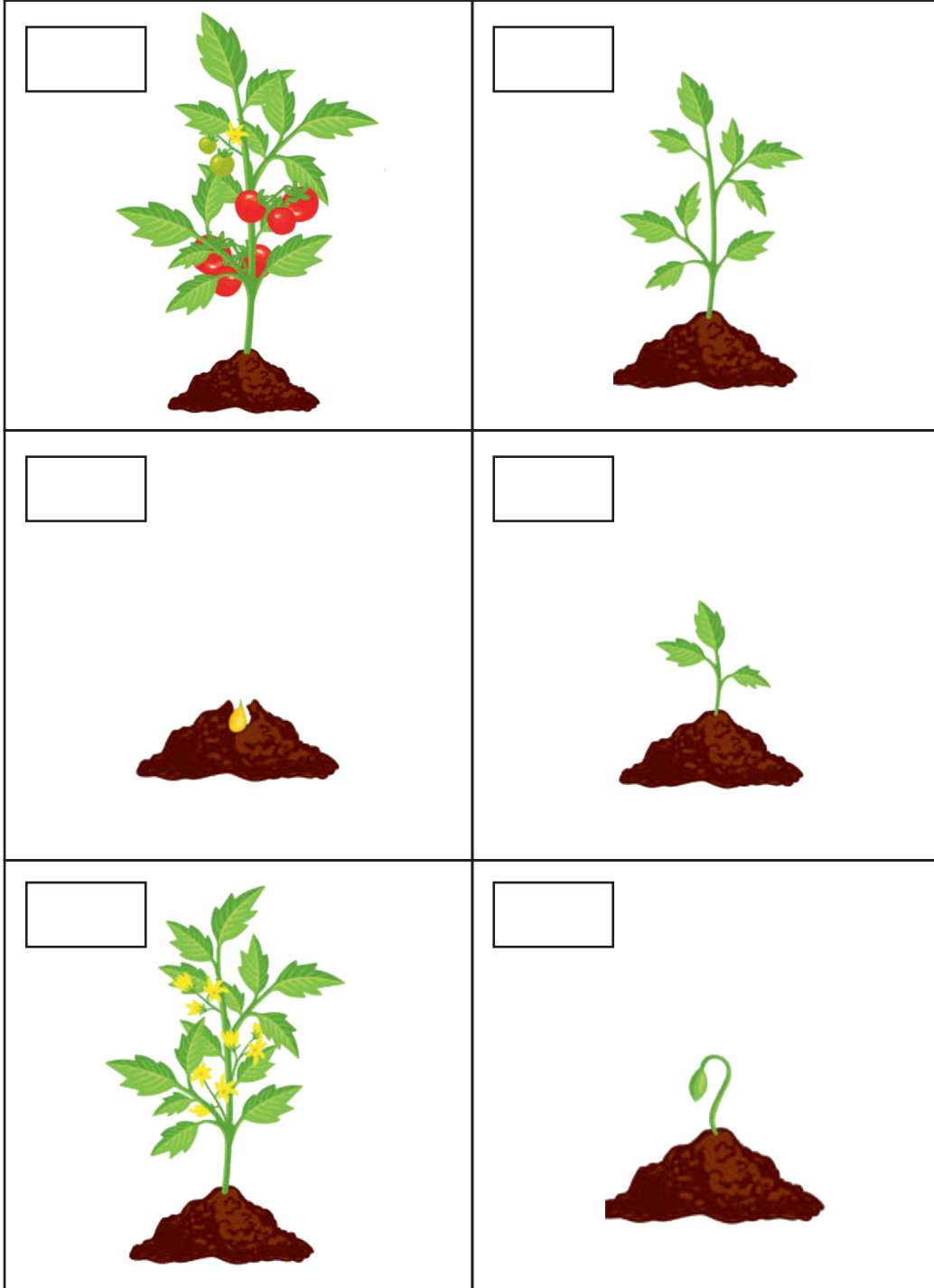

ورک شیٹ
۲۳

○ ذیل کی تصویریں دیکھو۔ سب سے پہلا عمل کیا ہوگا اور اس کے بعد کا عمل کیا ہوگا اور سب سے آخر میں کون سا عمل ہوگا، اس پر غور کرو۔ تصویروں کو ترتیب میں رکھنے کے لیے دی گئی بیضوی شکل میں (پہلی تصویر) کے لیے ○ اسی طرح ○ ○ اس طرح کے نشانات بنا کر تصویروں کو مناسب ترتیب میں رکھو۔ ○ ○ ○

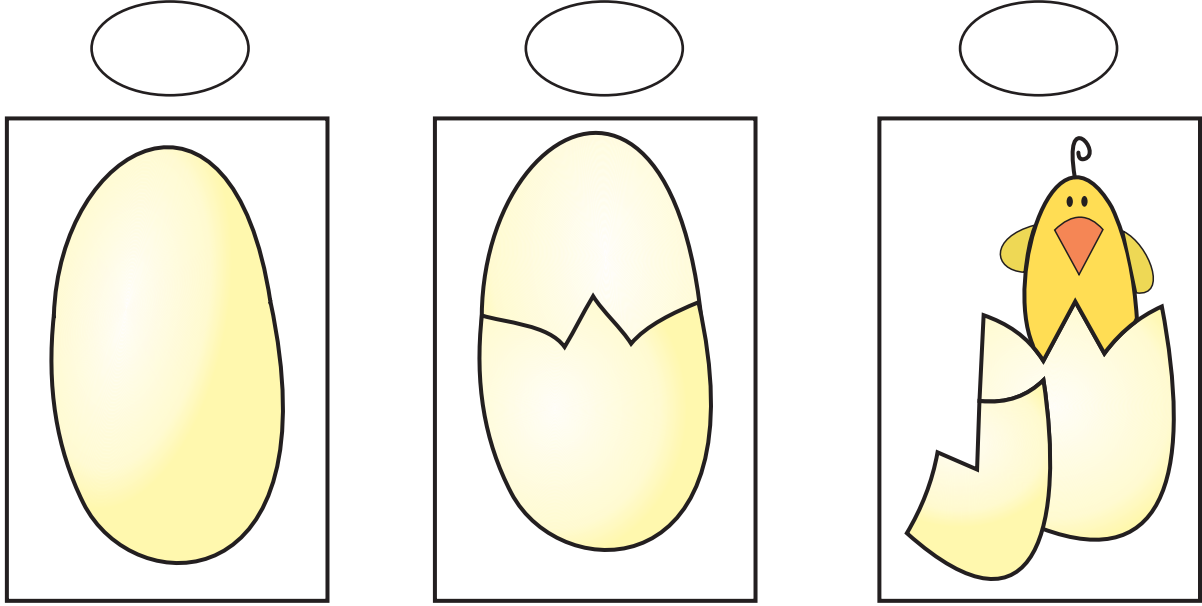

IL-34 : رہنمائے معلم، صفحہ نمبر 101

○ ذیل کی تصویریں دیکھو۔ تصویروں میں کیا تبدیلی ہو رہی ہے اسے مناسب ترتیب میں بتاؤ۔

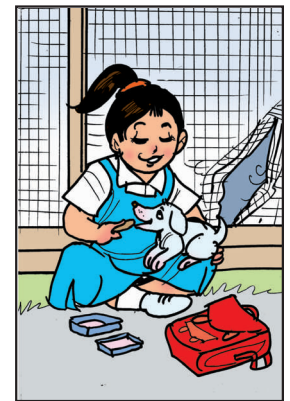
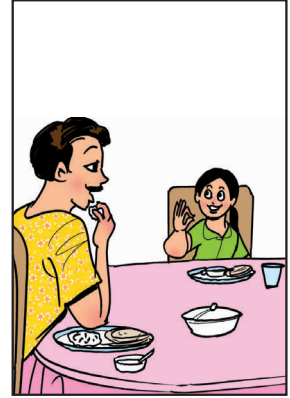
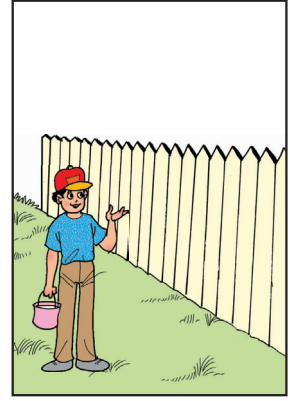

ذیل کے واقعات کو صبح سے رات تک کی ترتیب دو۔ ترتیب ظاہر کرنے کے لیے
اس طرح کے نشانات والی ترتیب کا استعمال کرو۔

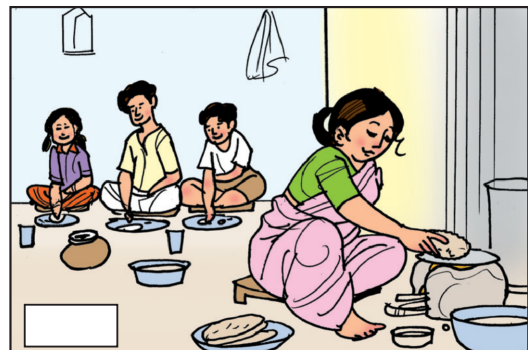
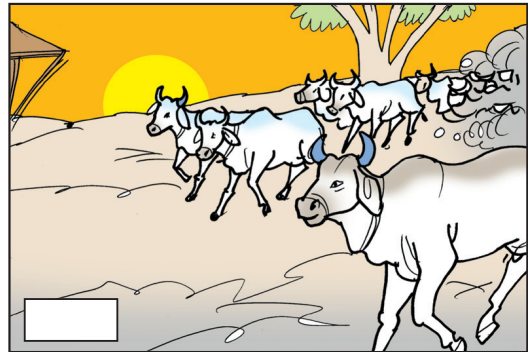
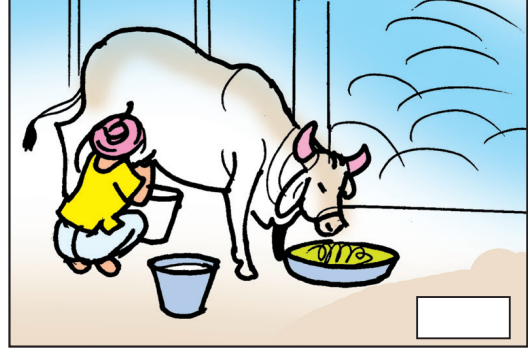

ورک شیٹ
۲۶

یہ سانپ سیڑھی کی طرح کھیل ہے۔ جہاں جہاں اچھا عمل ہوگا وہاں سے تم سیڑھی چڑھ کر آگے کی طرف جاسکتے ہو۔ جہاں نامناسب عمل ہے وہاں پہنچنے کے بعد تم سانپ کے منہ کے ذریعے پیچھے / نیچے آ جاؤ گے۔ کھیل کر دیکھو۔ پسند آنے پر اپنے گھر میں سرپرستوں کے ساتھ بھی کھیل سکتے ہو۔

(معلم کو چاہیے کہ بچوں کو پانسہ بنا کر دیں یا چھ کھلی ہوئی اٹلی کے آدھے بیج، پستے کے چھلکے وغیرہ سے بھی پانسہ ڈالا جاسکتا ہے)

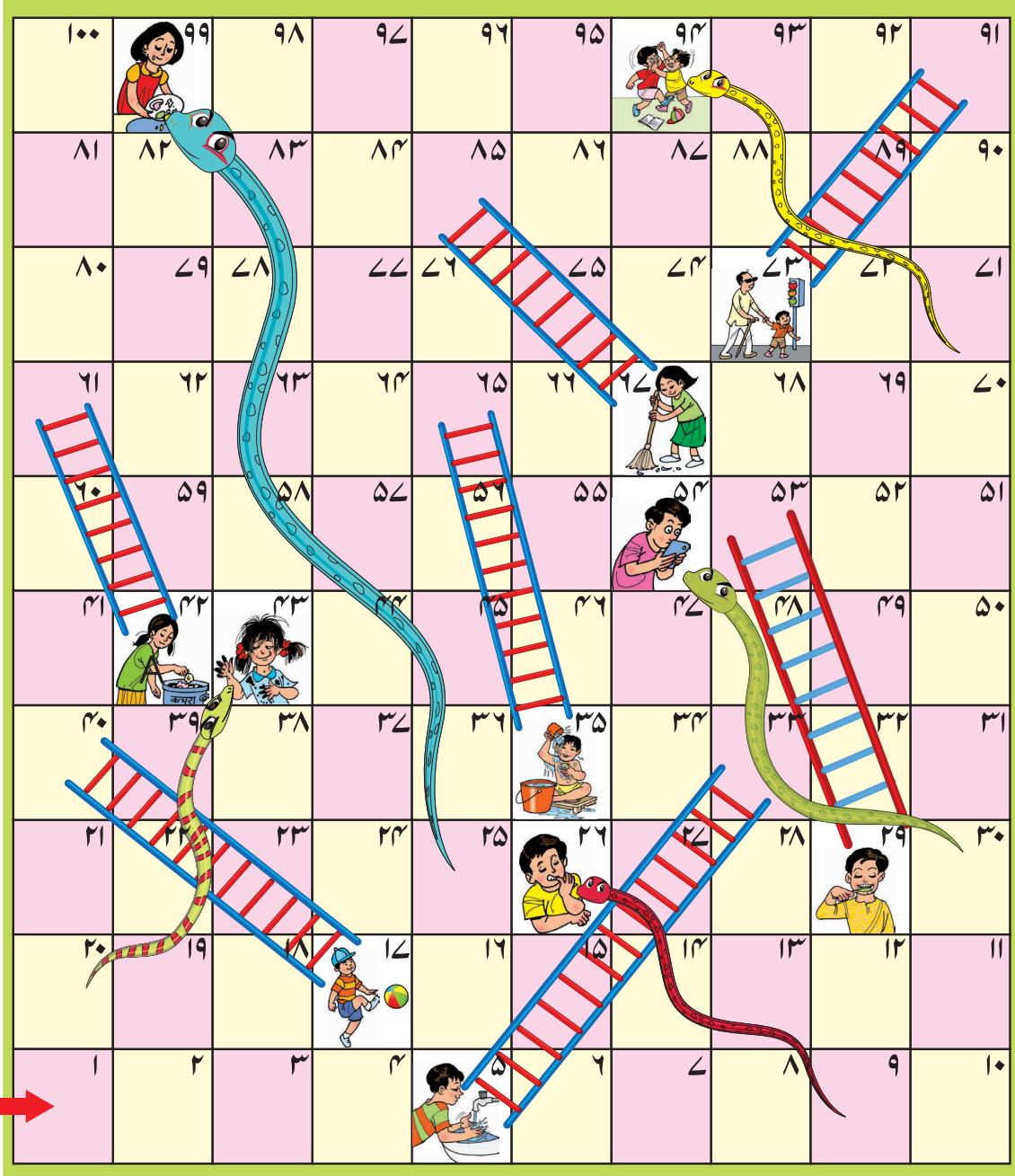

HW-31: رہنمائے معلم، صفحہ نمبر 54

○ ذیل کا منظر دیکھو اور نامناسب عمل کے اطراف دائرہ بناؤ۔

ورک شیٹ
۲۷



IL-37 : رہنمائے معلم، صفحہ نمبر 102

تعلیم میں داخلہ (اسکول کی پیشگی تیاری کا پروگرام - پہلی جماعت): طلبہ کی عملی بیاض: (29)

مزاحیہ صفحہ

○ اس کچھوے کو اس کے دوست کچھوے کے پاس پہنچاؤ۔

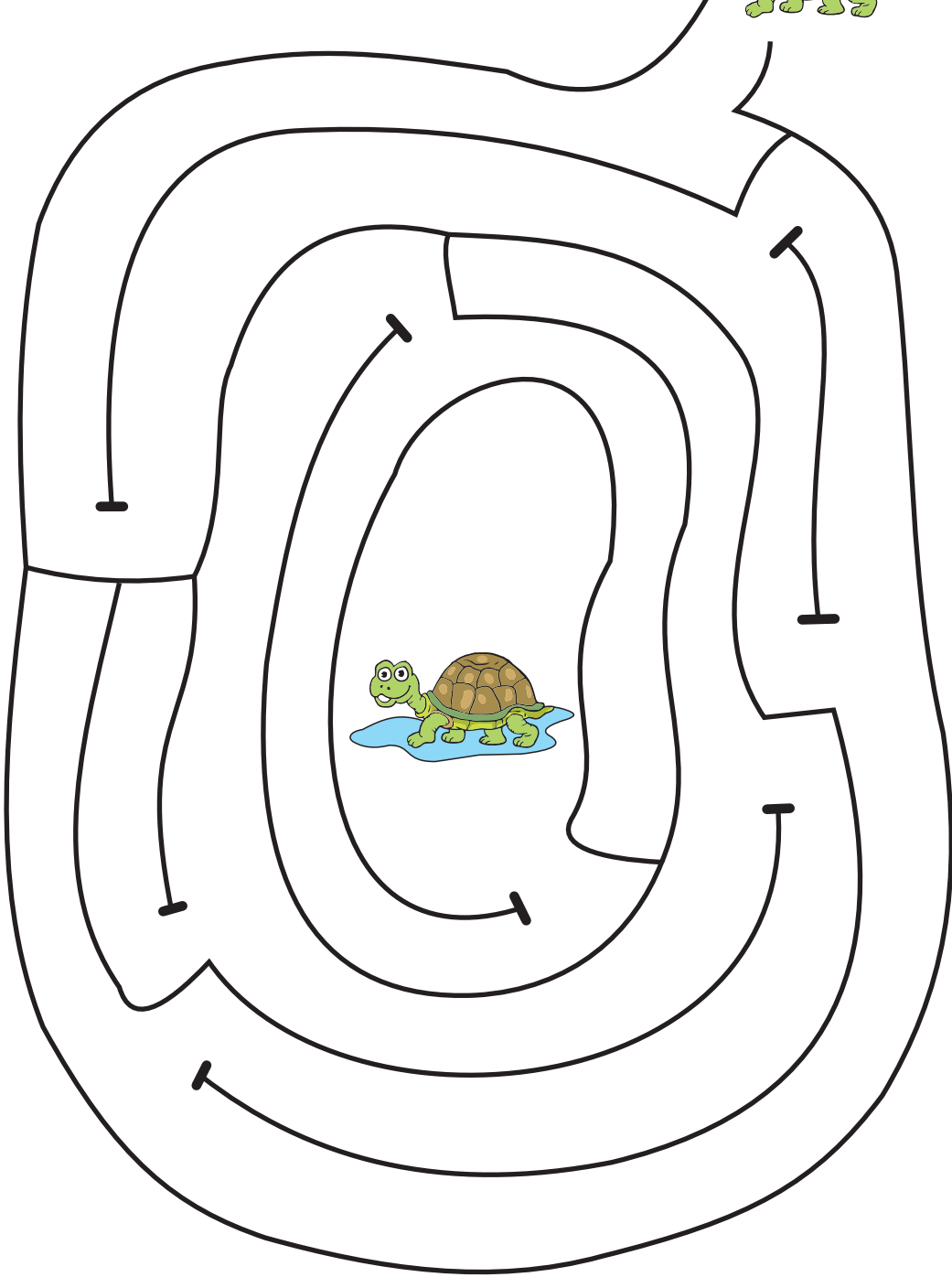

ورک شیٹ
۲۸

○ آؤ، جو کر بنائیں : ذیل کی شکلوں میں رنگ بھرو۔ رنگ زدہ شکلوں کو کاٹ لیں اور آگے دی گئی ورک شیٹ نمبر ۲۸- الف پر چسپاں کر کے بتائے گئے طریقے سے جو کر تیار کرو۔ (اگر آپ اپنی شکلوں کا استعمال کر کے کوئی اور تصویر بنانا چاہتے ہوں تو تمہیں اختیار ہے)

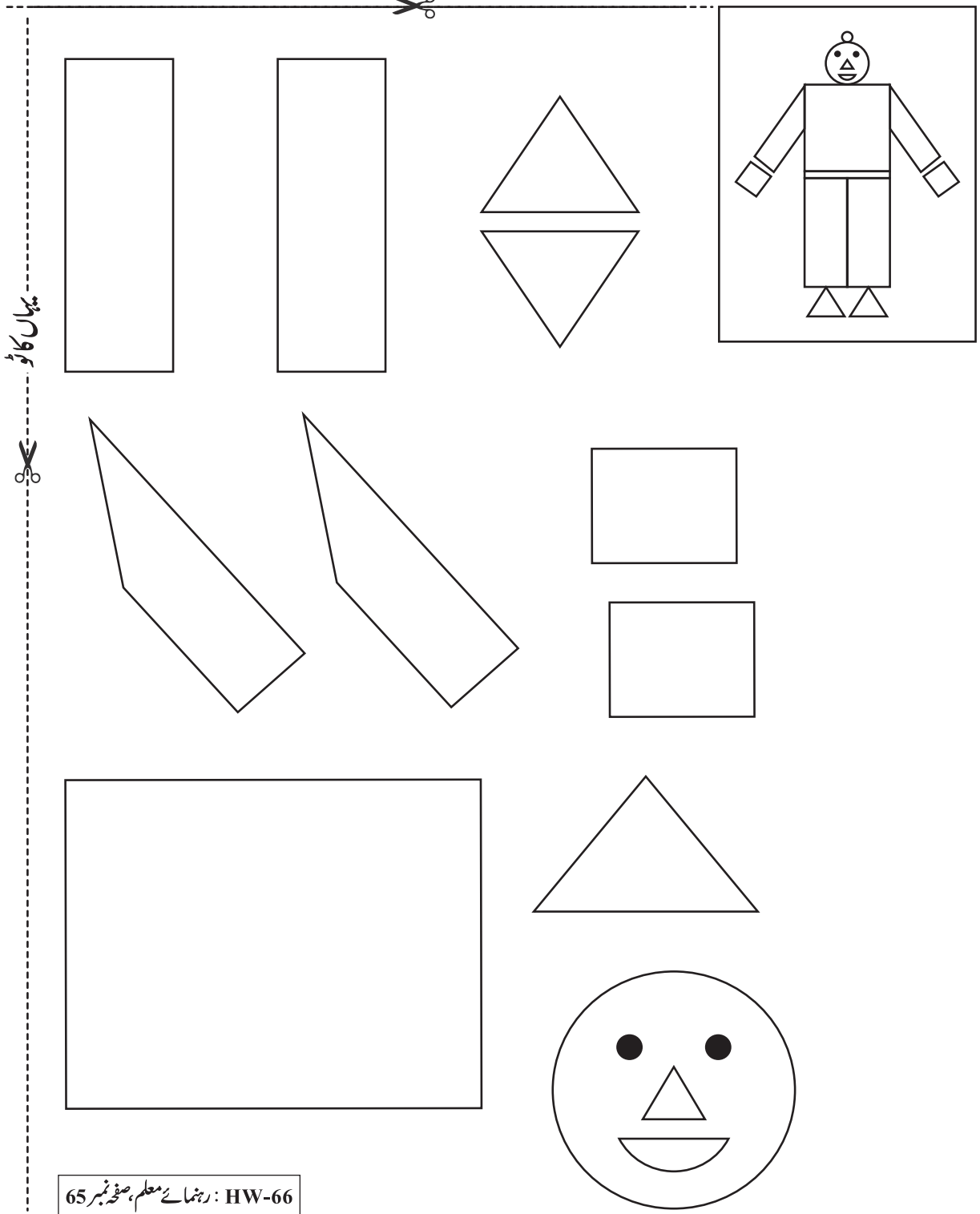

HW-66 : رہنمائے معلم، صفحہ نمبر 65

ورک شیٹ
۲۸ - الف

○ آؤ، جو کر بنائیں (چسپاں کر کے)
کاٹی ہوئی شکلیں چسپاں کر کے جو کر بناؤ۔

HW-66 : رہنمائے معلم، صفحہ نمبر 65

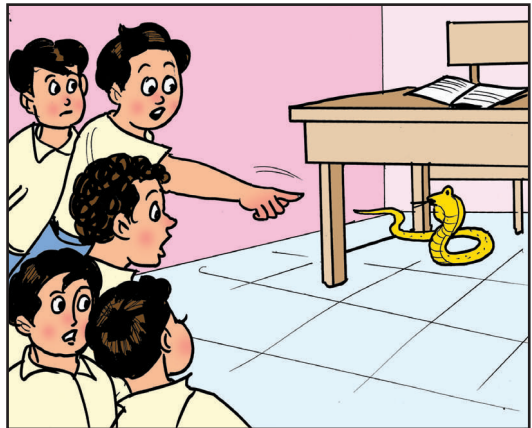
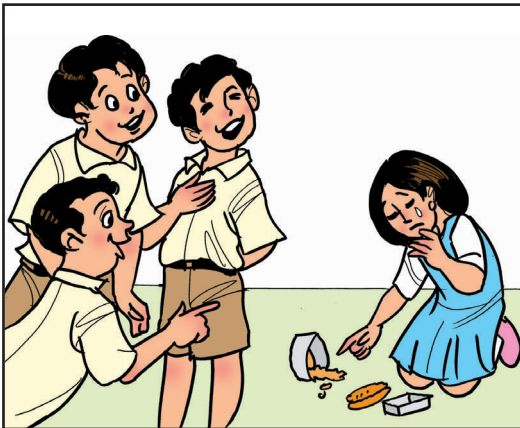
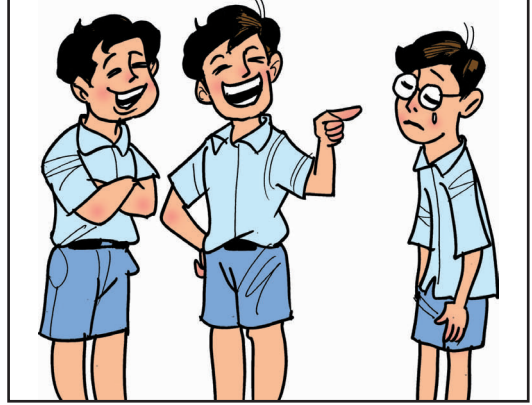

○ آؤ، مسئلہ حل کریں۔ ذیل کی تصویریں غور سے دیکھو۔ ہر تصویر میں کوئی واقعہ رونما ہو رہا ہے۔ اس واقعے پر بحث کرو اور اس کا مناسب حل تلاش کرو۔



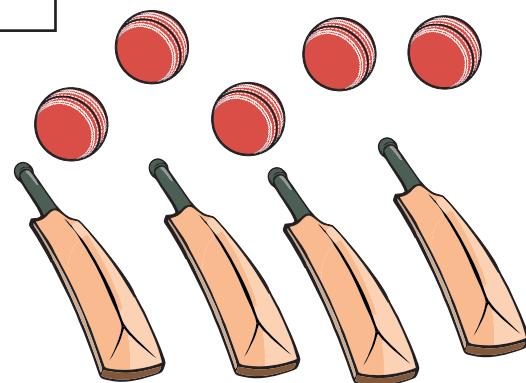
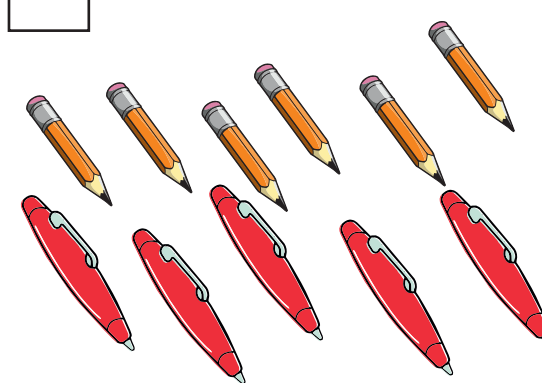

HW-22: رہنمائے معلم، صفحہ نمبر 51

ورک شیٹ
۳۰

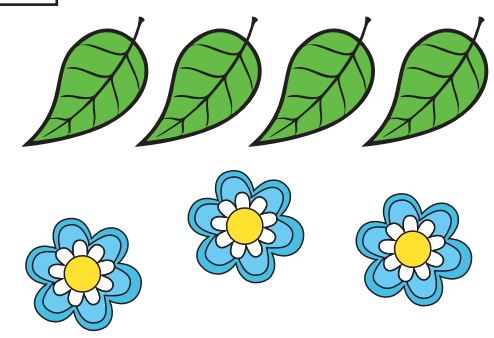
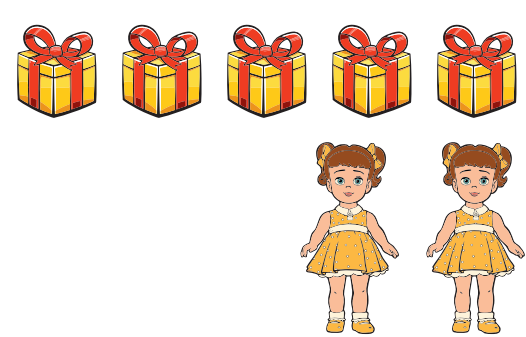
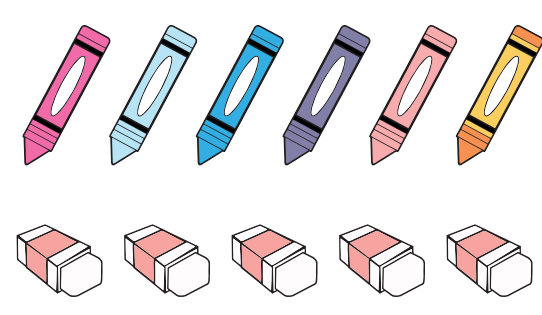
ذیل کی تصویروں کی جوڑیاں لگاؤ اور دیا گیا بیان صحیح ہے یا غلط، طے کرو۔ صحیح ہو تو (✓) کا نشان لگاؤ اور غلط ہو تو (x) کا نشان لگاؤ۔

<p><input type="checkbox"/></p> <p>بلے سے گیندیں کم ہیں۔</p> 	<p><input type="checkbox"/></p> <p>پین سے زیادہ پینسلین ہیں۔</p> 
<p><input type="checkbox"/></p> <p>چمچوں سے زیادہ گلاس ہیں۔</p> 	<p><input type="checkbox"/></p> <p>پھول سے پتے کم ہیں۔</p> 
<p><input type="checkbox"/></p> <p>گڑیوں سے تحفے کم ہیں۔</p> 	<p><input type="checkbox"/></p> <p>ربر سے مومی قلم زیادہ ہیں۔</p> 

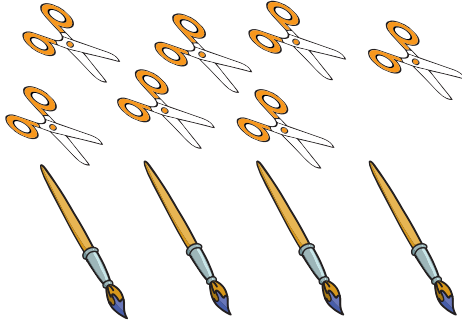
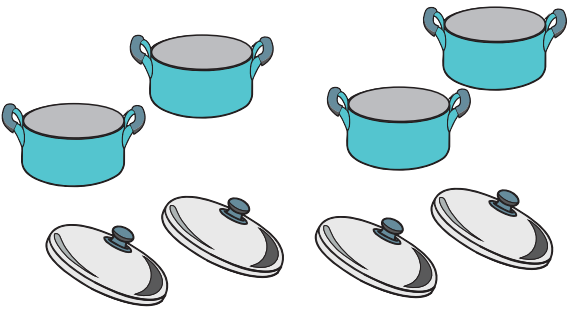
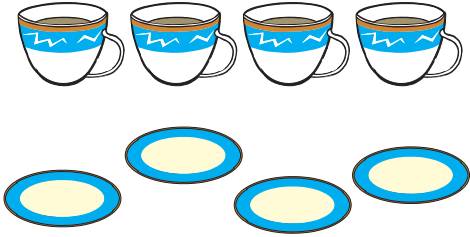
ذیل کی تصویروں کی جوڑیاں لگاؤ اور دیا گیا بیان صحیح ہے یا غلط، طے کرو۔ اگر صحیح ہو تو (✓) کا نشان لگاؤ اور غلط ہو تو (x) کا نشان لگاؤ۔

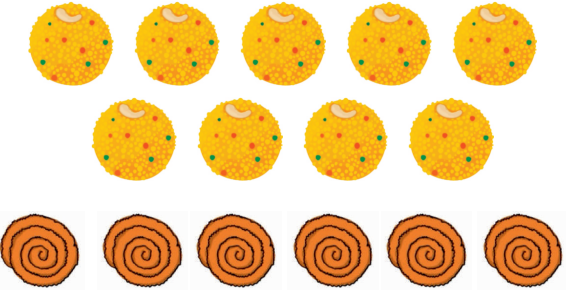
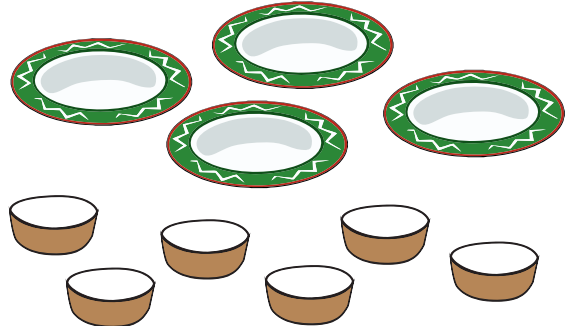
<p><input type="checkbox"/> قینچیوں سے برش زیادہ ہیں۔</p> 	<p><input type="checkbox"/> جتنی کڑھائیاں ہیں، اتنے ہی ڈھکن ہیں۔</p> 
<p><input type="checkbox"/> جتنے کپ ہیں اتنی ہی طشتریاں ہیں۔</p> 	<p><input type="checkbox"/> بالٹیوں سے لوٹے زیادہ ہیں۔</p> 
<p><input type="checkbox"/> جتنے لڈو ہیں اتنی ہی چکلیاں ہیں۔</p> 	<p><input type="checkbox"/> جتنی رکابیاں ہیں اتنی ہی کٹوریاں ہیں۔</p> 

○ ذیل کی تصویریں دیکھو۔ اچھی عادتوں کے چوکون میں صحیح (✓) کا نشان اور غلط عادت کے چوکون میں غلط (×) کا نشان لگاؤ۔



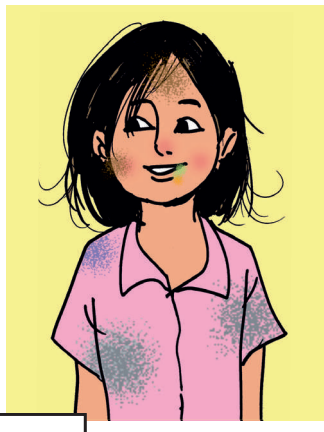















ورک شیٹ
۳۳۳

○ ذیل میں بہت ساری خوردنی اشیاء کی تصویریں دی گئی ہیں۔ اس میں صحت کے لیے مفید اشیاء کے اطراف دائرہ بناؤ۔

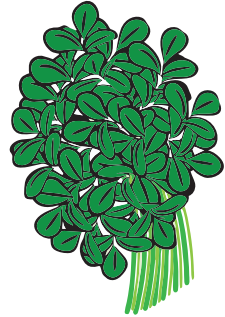
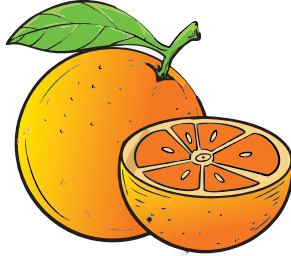
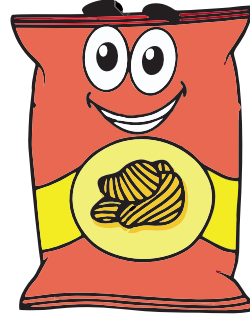
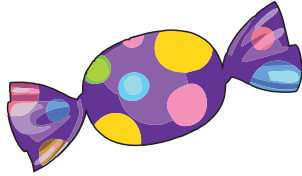
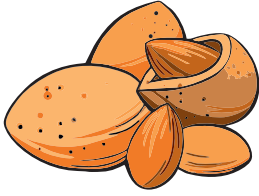
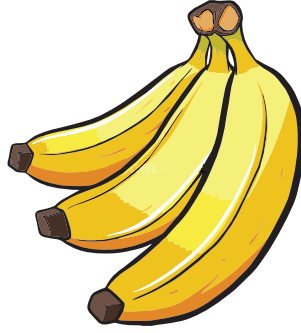
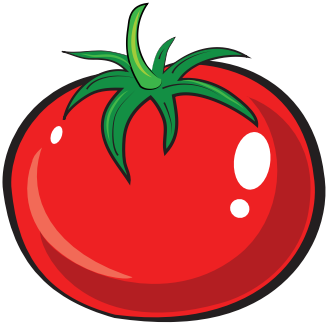
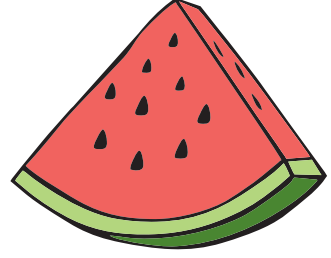
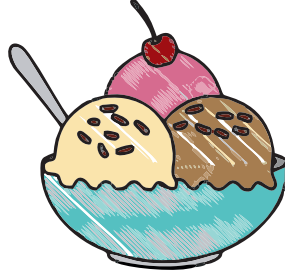
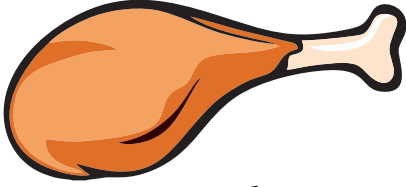

HW-29: رہنمائے معلم، صفحہ نمبر 54

ورک شیٹ
۳۳

○ ذیل میں خوردنی اشیاء کی تصویریں دی گئی ہیں۔ اس میں صحت کے لیے مفید اشیاء کے اطراف دائرہ (○) بناؤ اور صحت کے لیے نقصان دہ اشیاء کے اطراف (×) کا نشان لگاؤ۔

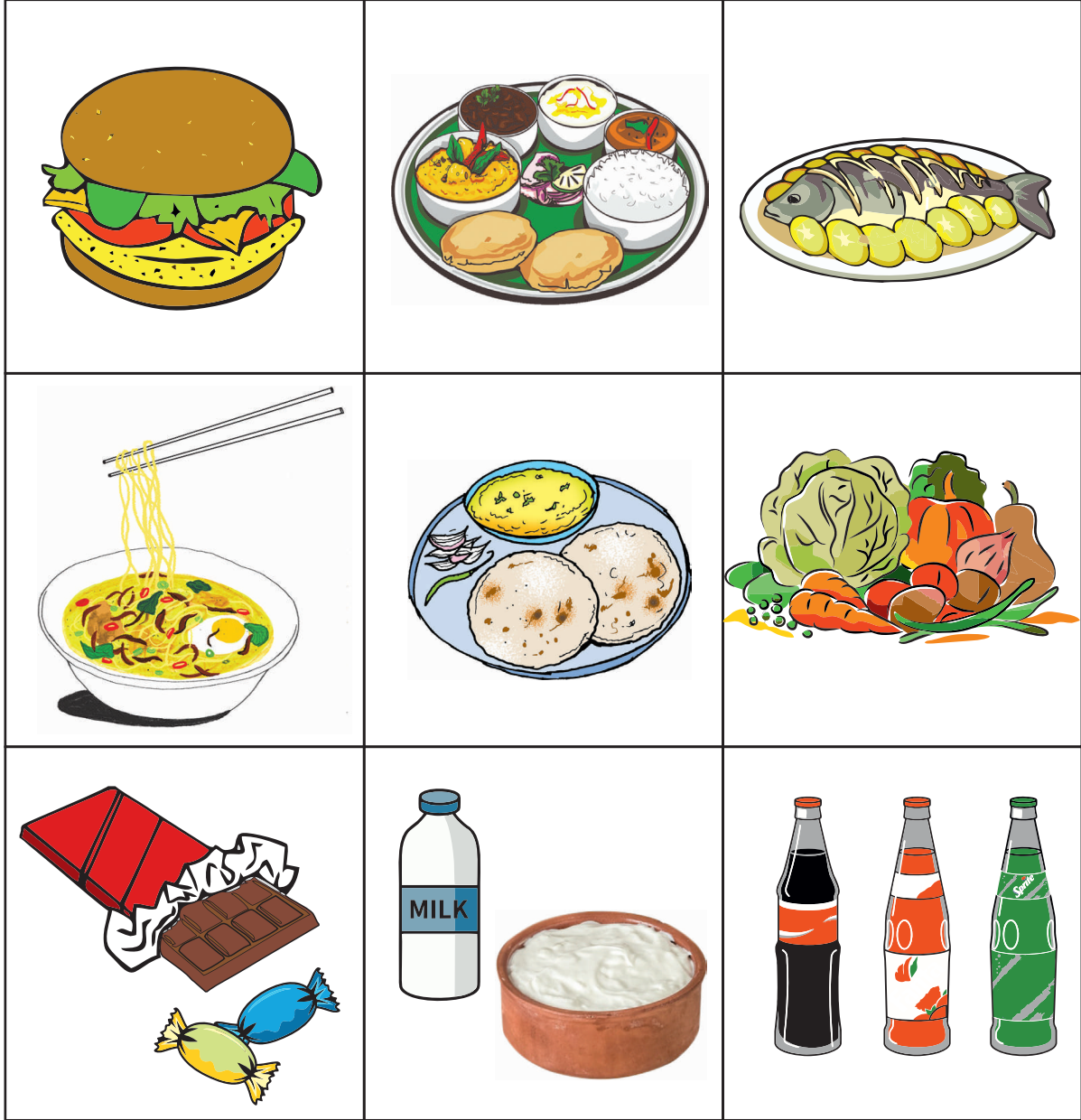

HW-22: رہنمائے معلم، صفحہ نمبر 54

ورک شیٹ
۳۵

○ متشکل تصویر کو مکمل کرو۔ ذیل کی تصویریں دیکھو۔ یہ نامکمل ہے۔ اسے مکمل کرو اور اس میں رنگ بھرو۔

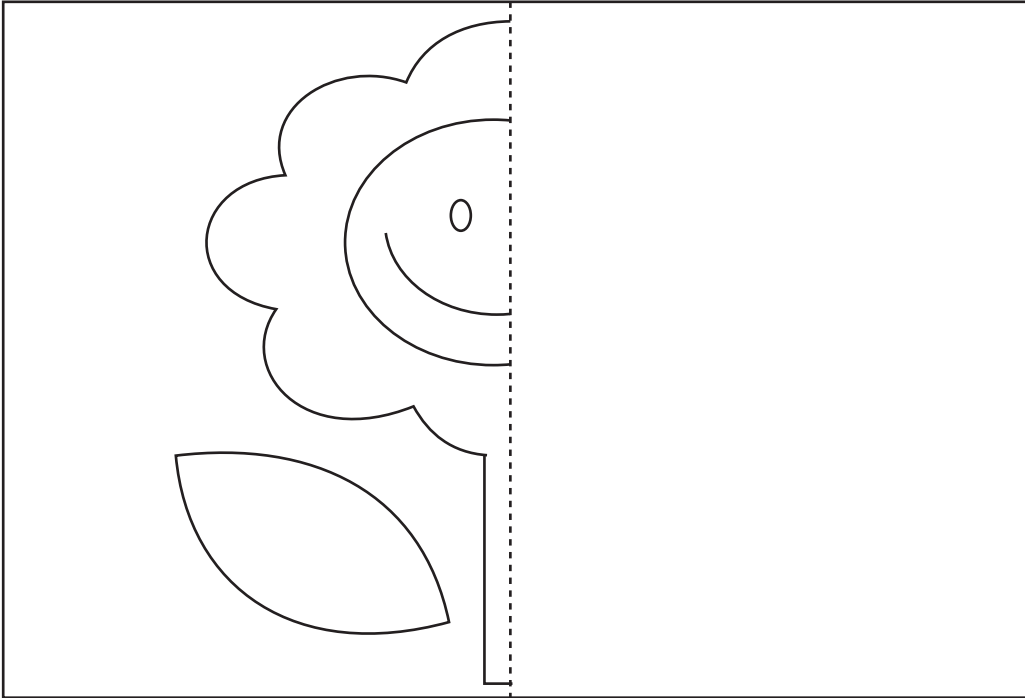
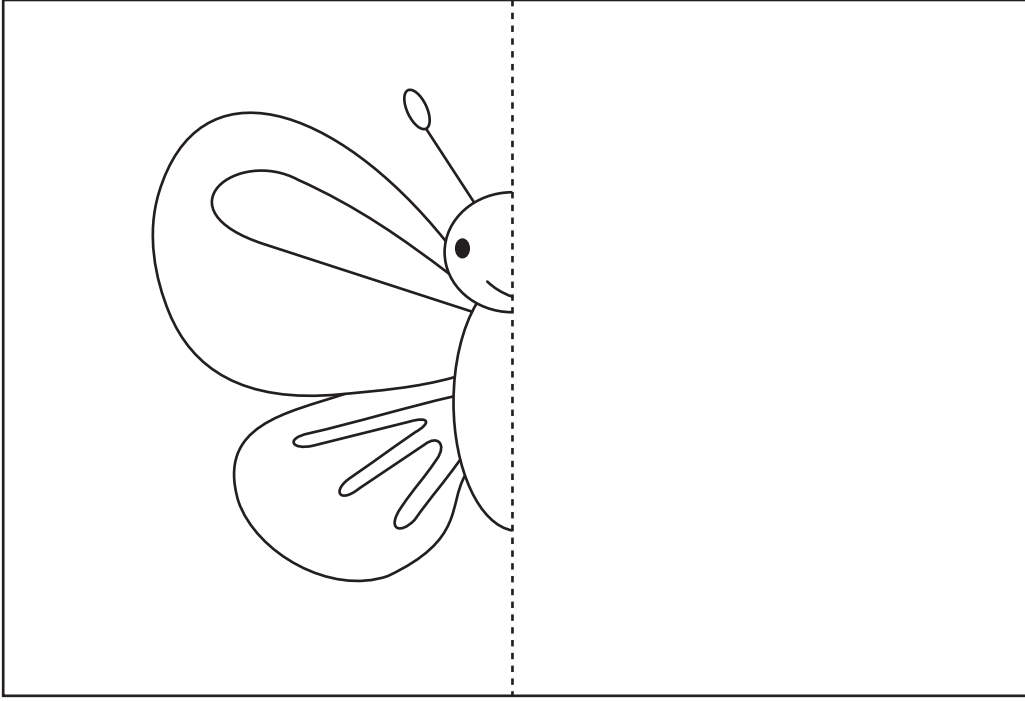

HW-67 : رہنمائے معلم، صفحہ نمبر 65

○ استاد کی مدد سے دی گئی تصویر کے نام کے ساتھ جملہ بناؤ اور سناؤ۔

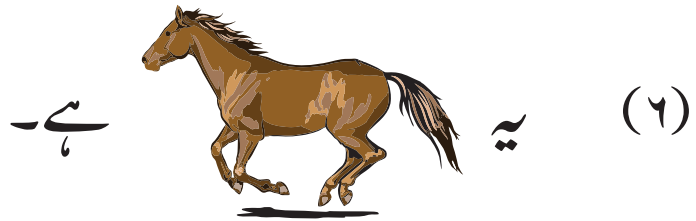
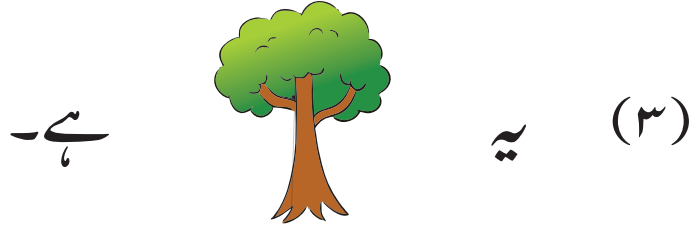



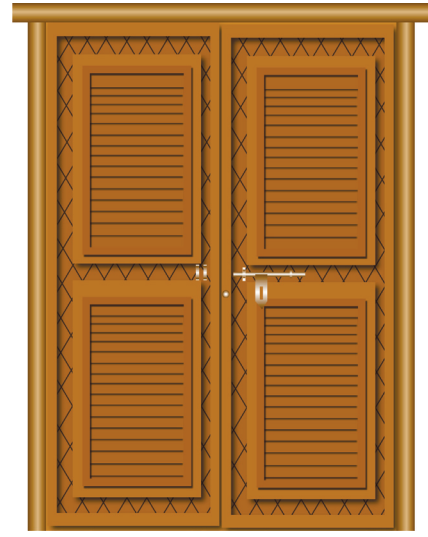
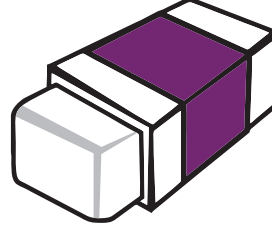

○ جس کے نام میں 'ر' حرف شامل ہے اس کے اطراف دائرہ (O) بناؤ۔

ورک شیٹ
۳۷

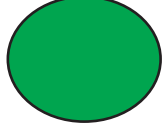
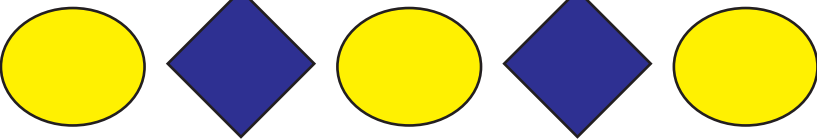

EC-73 : رہنمائے معلم، صفحہ نمبر 85

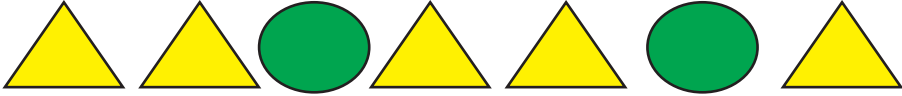
○ دی ہوئی شکلوں کا مشاہدہ کرو اور اس میں موجود تواتر کو پہچانو۔ آگے دیے گئے
چوکون میں تواتر تکمل کرنے کے لیے مناسب شکل بناؤ۔
جیسے:

	
	
	
	
	
	

ورک شیٹ
۳۹

○ ذیل کی تصویروں کا مشاہدہ کرو اور ان میں موجود تواتر کو پہچانو۔ دی ہوئی خالی جگہ میں تواتر کے لحاظ سے مناسب تصویر بناؤ۔

جیسے :

→

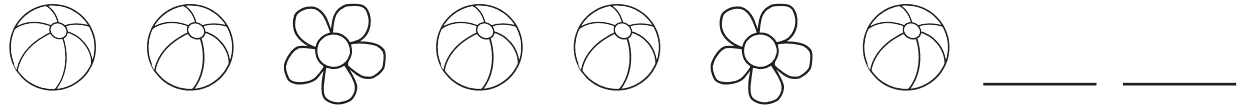
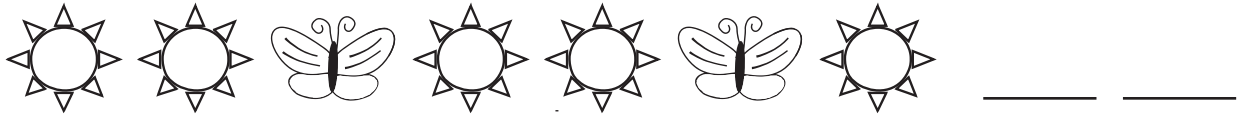

ورک شیٹ
۴۰

○ ذیل میں ایک جانب چیز کی مکمل شکل اور دوسری جانب اسی کا آدھا حصہ ظاہر کیا گیا ہے۔ مکمل اور آدھے کی جوڑیاں لگاؤ۔

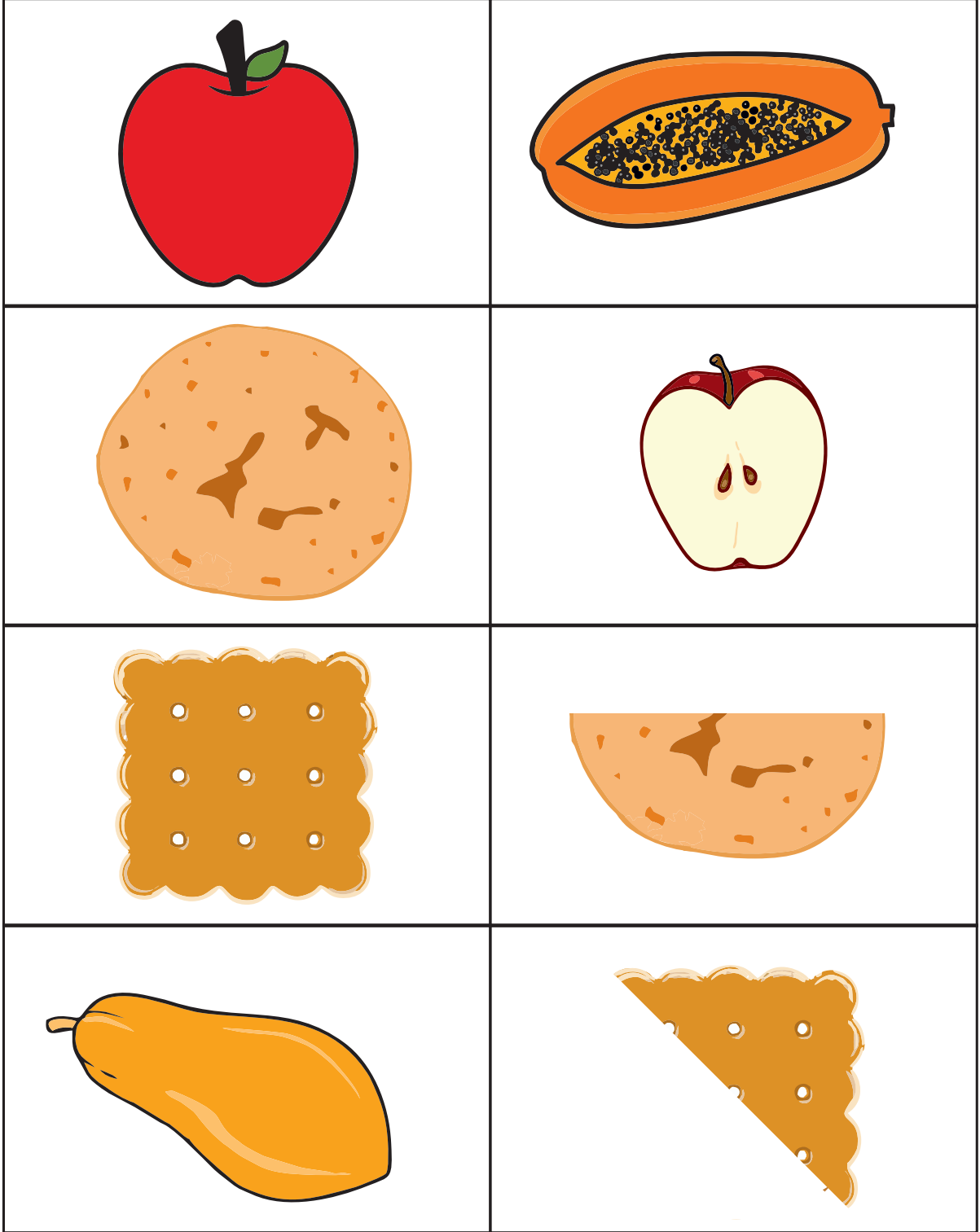

IL-61 : رہنمائے معلم، صفحہ نمبر 112

○ جس کے نام میں 'م' یہ آواز ہے اس کے اطراف دائرہ (○) بناؤ۔

ورک شیٹ
۴۱

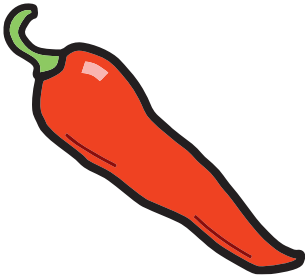
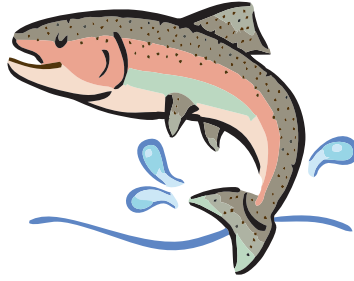

EC-71 : رہنمائے معلم، صفحہ نمبر 85

ورک شیٹ
۴۲

- یہاں کھلونوں کی گاڑی کی تصویر دی ہوئی ہے۔ اس میں کون سے کھلونے زیادہ اور کون سے کم ہیں، اس کی معلومات حاصل کریں گے۔ دیے گئے چوکون والی جدول میں کھلونوں کے لحاظ سے رنگ بھرا اور یہ طے کرو کہ کون سے کھلونے زیادہ ہیں۔ (گڑیا تین ہیں اس لیے گڑیوں کے اوپر تین خانوں میں رنگ بھرا ہوا ہے۔ اسی طرح دیگر کھلونوں کے لیے رنگ بھرو)

- ذیل کی ٹوکری میں پھلوں کی تصویریں دی ہوئی ہیں۔ جتنے پھل ہیں اتنے خانوں میں رنگ بھرو۔



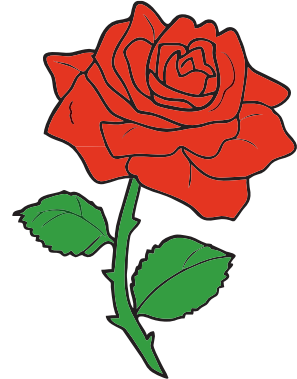
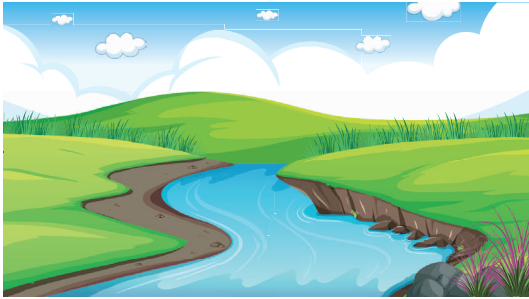
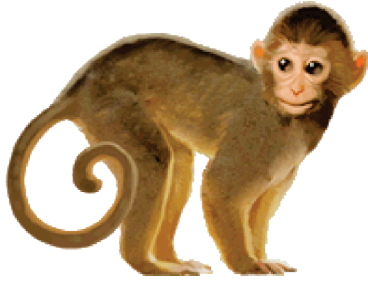
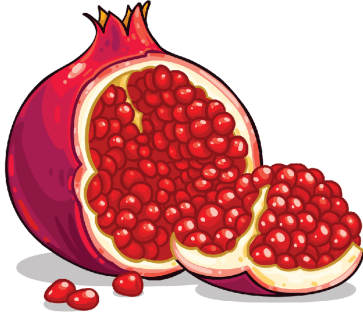
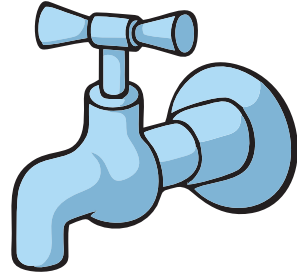
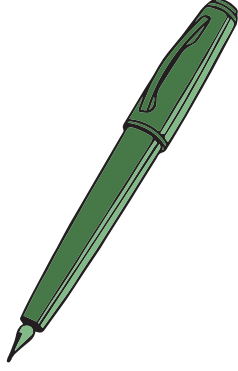

○ جس چیز کے نام میں 'ن' کی آواز ہو اس کے اطراف دائرہ (○) بناؤ۔

ورک شیٹ
۴۳



EC-71 : رہنمائے معلم، صفحہ نمبر 85

○ ذیل کی تصویر میں سبزی ترکاریاں نظر آرہی ہیں۔ کون سی سبزی کم اور کون سی زیادہ ہے، جدول کے خانوں میں رنگ بھر کر بتاؤ اور دیے ہوئے سوالوں کے جواب تلاش کرو۔

○ اوپر والے خانے دیکھ کر ذیل کے سوالوں کے جواب دو۔ صحیح جواب کے سامنے (✓) کا نشان لگاؤ۔

(استاد سوال پڑھ کر سنائے گا)

(۱) ٹھیلے پر کون سی ترکاری سب سے زیادہ ہے؟







(۲) ٹھیلے پر سب سے کم سبزی کون سی ہے؟







(۳) ٹھیلے پر مکی سے کم کون سی سبزی ہے؟





ورک شیٹ
۴۵

الف) ورک شیٹ ۴۶- الف کی تصویریں کاٹ کر مناسب مقام پر چسپاں کرو۔ نمونے کے طور پر ایک کارڈ چسپاں کر کے بتایا گیا ہے۔

ب) ورک شیٹ ۴۶- ب کی مناسب تصویریں کاٹ کر چسپاں کرو۔ جیسے: پہلے مقام گلابی رنگ، تاروں بھرا دائرہ تلاش کر کے چسپاں کرو۔

IL-30: رہنمائے معلم، صفحہ نمبر 99





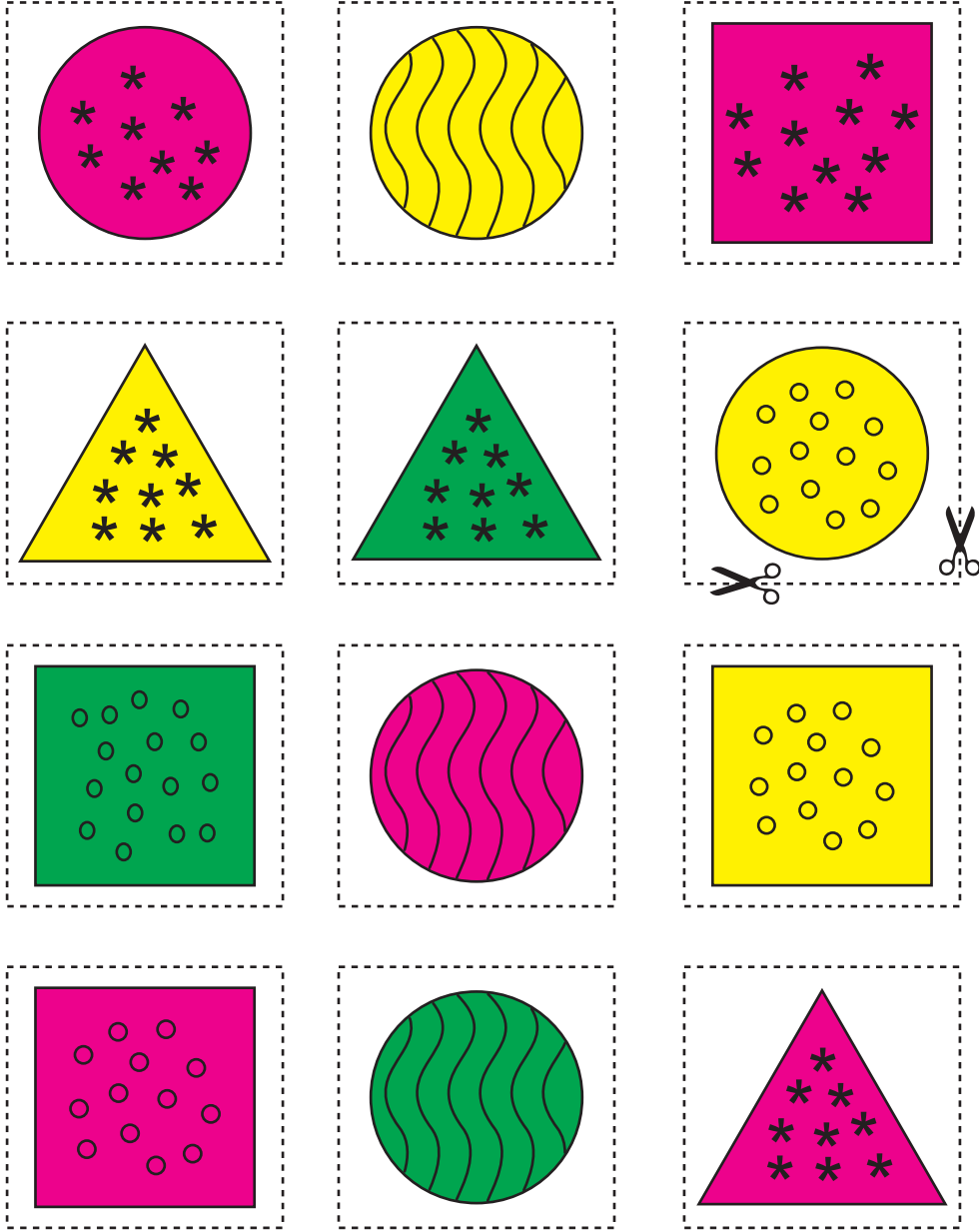

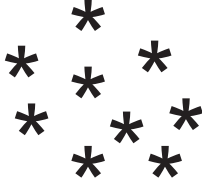
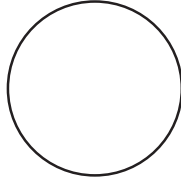

ورک شیٹ
(۴۵) الف

ورک شیٹ ۴۵ میں اس شیٹ کے کارڈ کاٹ کر مناسب خانے میں چسپاں کرنا ہے۔ نمونے کے طور پر ایک کارڈ چسپاں کر کے بتایا گیا ہے۔

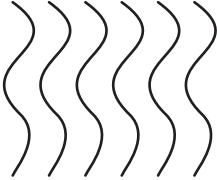
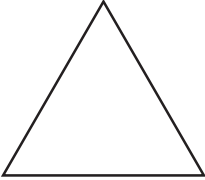

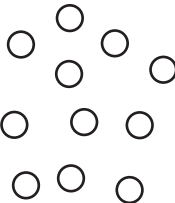
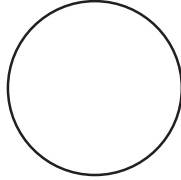
ورک شیٹ
۴۶

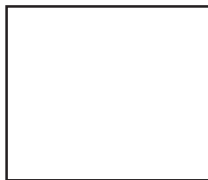
ورک شیٹ ۴۶ (الف) کے مناسب کارڈ (تصویریں) کاٹ کر چسپاں کرو۔
جیسے پہلے مقام پر گلابی رنگ کا دائرہ جس میں تاروں کے نشان بنے ہوں تلاش
کر کے چسپاں کرو۔

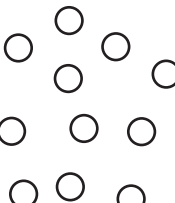
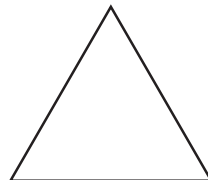
ورک شیٹ
۴۶ (الف)

ورک شیٹ ۴۶ میں اس شیٹ کے کارڈ کاٹ کر مناسب خانے میں چسپاں کرنا ہے۔ نمونے کے طور پر ایک کارڈ چسپاں کر کے بتایا گیا ہے۔

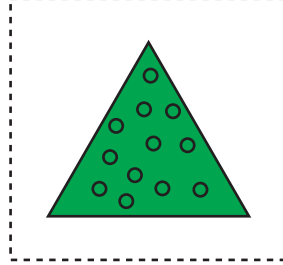
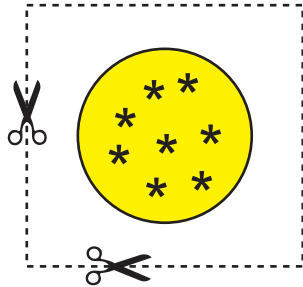
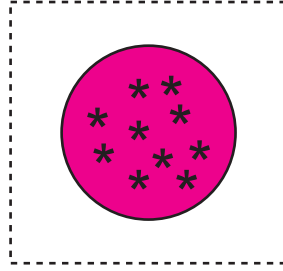
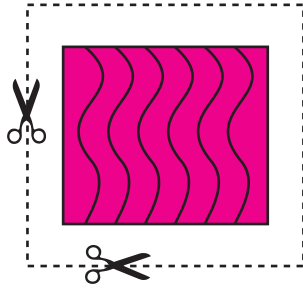
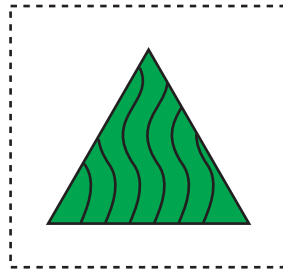
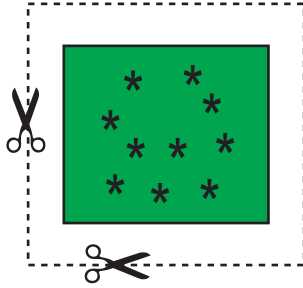
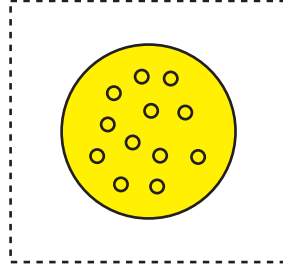
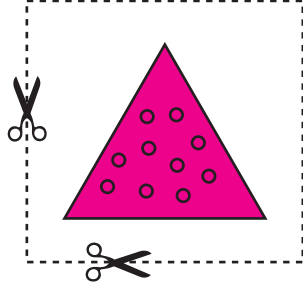

ورک شیٹ
۴۷

چیزوں کی مناسب قیمت کے ساتھ جوڑی لگاؤ۔

EC-64: رہنمائے معلم، صفحہ نمبر 82

تشکر نامہ - تعلیم میں داخلہ (اسکول کی پیشگی تیاری کا پروگرام - پہلی جماعت) اسمائے مہربان و مترجمین

نمبر شمار	ماہر ارکان کے نام	عہدہ	دفتر
۱-	شری مہتی سرسوتی سور یہ وٹی	نائب صدر شعبہ	راجیہ شیکھنک سنشو دھن و پرنشکشن پریشدر، مہاراشٹر، پونے
۲-	شری مہتی ورشالی گانیکوڑ	لیکچرار	راجیہ شیکھنک سنشو دھن و پرنشکشن پریشدر، مہاراشٹر، پونے
۳-	شری مہتی وڈیا کدم	لیکچرار	ضلع شکشن و پرنشکشن سنسٹھا، ستارا
۴-	شری رام داس ٹونے	لیکچرار	ضلع شکشن و پرنشکشن سنسٹھا بنویل، ضلع رائے گڑھ
۵-	شری مہتی ویدیکا مانڈکلکر	سبجیکٹ ریسورس پرن	گٹ سادھن کیندر کڈال، ضلع سندھودرگ
۶-	شری مہتی سندھیاناگرکر	بال وکاس پروجیکٹ آفیسر	ایکاتمک بال وکاس پروجیکٹ آفس، پونے
۷-	شری مہتی ویشالی گاڑھوے	سبجیکٹ اسٹنٹ	راجیہ شیکھنک سنشو دھن و پرنشکشن پریشدر، مہاراشٹر، پونے
۸-	شری مہتی شیوانی پراشر	یونیسف نمائندہ	دہلی
۹-	شری تچن واڈکر	معاون معلم	پونے کار پوریشن اسکول نمبر ۱۰۵، (برائے ذکور)، سندیش نگر، پونے
۱۰-	شری مہتی سونالی بھاجوت	معاون معلم	ضلع پریشدر پرائمری اسکول، بوری پاروچی، دودھ، پونے
۱۱-	شری مہتی نیہا کورے	معاون معلم	متر منڈل ایجوکیشن سوسائٹی، سرینتا وڈیا لہ، پونے
۱۲-	شری مہتی وڈیا گاڑھوے	معاون معلم	ضلع پریشدر پرائمری اسکول، گھاسے واڑی، پائٹ، ستارا
۱۳-	شری الطاف شیخ	معاون معلم	ضلع پریشدر پرائمری اسکول، آندوشی، تعلقہ روہا، رائے گڑھ
۱۴-	شری مہتی سوورنا ویشاپٹنڈے	معاون معلم	نیو انکلس اسکول، ستارا
۱۵-	شری نارائن شندے	معاون معلم	ضلع پریشدر پرائمری اسکول، واٹھا ویسراڑ، تعلقہ سنگمیشور، رتناگری
۱۶-	شری مہتی پتھرا پینڈھارکر	معاون معلم	کار پوریشن اسکول نمبر ۴، (برائے اناث)، پونے
۱۷-	شری مہتی جیوتی دراڑے	معاون معلم	ضلع پریشدر پرائمری اسکول، جھرنی تانڈا، تعلقہ امیر، جالندہ
۱۸-	شری مہتی پرتی دیوکر	معاون معلم	پریم لیلا وٹھل داس گرلز اسکول، کروے روڈ، پونے
۱۹-	شری کار بھاری دیوکر	معاون معلم	سادھنا گرلز ہائی اسکول، پونے
۲۰-	شری مہتی آشا وانکھیوے	معاون معلم	ضلع پریشدر پرائمری اسکول، موکر واڑی، تعلقہ حویلی، پونے
۲۱-	شری اے جی جیرا پورے	معاون معلم	SFL ہائی اسکول و جونیئر کالج، دھامن گاؤں ریلوے، امرادتی
۲۲-	شری مہتی اجیتا گانگلے	معاون معلم	ضلع پریشدر پرائمری اسکول، ٹلیکر واڑی، تعلقہ حویلی، پونے
۲۳-	شری مہتی کلپنا کامبلے	معاون معلم	سوگیہ نانا پالکر پرائمری اسکول، ناندیڑ
۲۴-	شری مہتی دینا کالے	آنگن واڑی نگران کار	ایکاتمک بال وکاس پروجیکٹ آفس، ستارا
۲۵-	شری مہتی اردو دھتی گروڈ	آنگن واڑی نگران کار	ایکاتمک بال وکاس پروجیکٹ آفس، ستارا
۲۶-	شری مہتی یوگیتا بھامرے	آنگن واڑی نگران کار	ایکاتمک بال وکاس پروجیکٹ آفس، پونے
۲۷-	شری مہتی شوبھتا مہتری آنگل	آنگن واڑی نگران کار	ایکاتمک بال وکاس پروجیکٹ آفس، ستارا
۲۸-	شری مہتی ویشالی ڈیرے	معاون معلم	ماما صاحب موہول وڈیا مندر، کار پوریشن اسکول نمبر ۹۴-بی، پونے
۲۹-	ڈاکٹر شیلاکوٹکر	سبکدوش معلم	پونے
۳۰-	جناب عبدالملک عبدالقادر نظامی	سبکدوش معلم	ناندیڑ
۳۱-	جناب شیخ فیاض الدین	سبکدوش معلم	جالندہ
۳۲-	ڈاکٹر عبدالرافع	معاون معلم	مدینۃ العلوم پرائمری اسکول برائے ذکور، ناندیڑ
۳۳-	محترمہ شیخ فروزان	معلم	انجمن اسلام اُردو پرائمری اسکول، بنڈگا رڈ ن روڈ، پونے
۳۴-	محترمہ عرب شہانہ رضوان	معلم	بی ایم سی کلیم اچھل خان اُردو اسکول، ایروڈا، پونے
۳۵-	جناب الیاس احمد	سابق صدر مدس	اورنگ آباد
۳۶-	جناب سرتاج الدین	سابق ڈپٹی ای او	اورنگ آباد
۳۷-	محترمہ ریشما پروین	معلم	بیڑ
۳۸-	محترمہ قاضی سمیرہ	معلم	احمد نگر
۳۹-	جناب خان عبداللہ	سابق صدر مدس	ممبئی
۴۰-	جناب سلیم الدین	معلم	دھولیہ
۴۱-	شیخ نجم اسحر	سابق صدر مدس	احمد نگر



تیسری جماعت

دوسری جماعت

پہلی جماعت

بال واٹرکا

