

تعلیم میں داخلہ

(اسکول کی پیشگی تیاری کا پروگرام - پہلی جماعت)

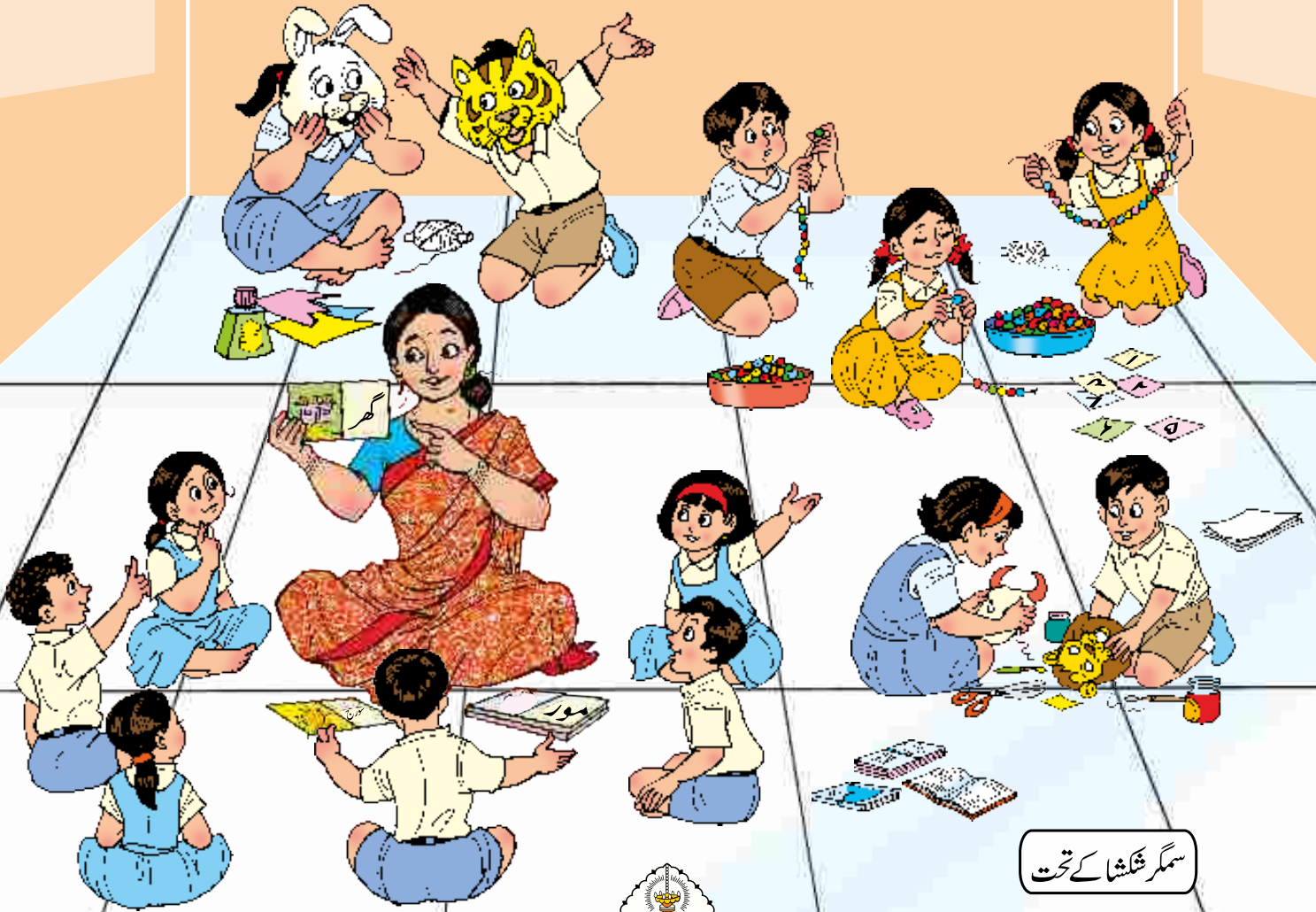

طلبہ کی عملی بیاض



سمگر شیکشا کے تحت



راجیہ شیکشا سنشودھن و پرنشکشن پرنشید، مہاراشٹر، پونے

تعلیم میں داخلہ (اسکول کی پیشگی تیاری کا پروگرام - پہلی جماعت) : طلبہ کی عملی بیاض

- ❖ **محرک** : شالیہ شکشن و کریڈاؤ بھاگ، ریاست مہاراشٹر
- ❖ **ناشر** : راجیہ شیکشن سنشودھن و پرنٹیشن پریشڈ، مہاراشٹر، پونے
- ❖ **ترغیب** : محترم رنجیت سینہ دیول (آئی. اے. ایس.)
سکرٹری، شالیہ شکشن و کریڈاؤ بھاگ، ریاست مہاراشٹر
- ❖ **رہنمائی** : محترم سورج مانڈھرے (آئی. اے. ایس.)
کمشنر (تعلیم)، ریاست مہاراشٹر، پونے
- ❖ **مدیر** : محترم کیلاس پگارے (آئی. اے. ایس.)
راجیہ پرنٹیشن ڈائریکٹر، مہاراشٹر پرائیمری شیکشن پریشڈ، ممبئی
- ❖ **مدیر** : محترم ایم. ڈی. سینہ (آئی. اے. ایس.)
ڈائریکٹر، راجیہ شیکشن سنشودھن و پرنٹیشن پریشڈ، مہاراشٹر، پونے
- ❖ **معاون مدیر** : محترم رما کانت کاٹھمورے، اسٹنٹ ڈائریکٹر، راجیہ شیکشن سنشودھن و پرنٹیشن پریشڈ، مہاراشٹر، پونے
- ❖ **کارگزار مدیر** : ڈاکٹر کملاد پوی آوٹے، ڈپٹی ڈائریکٹر، شعبہ زبان دانی، راجیہ شیکشن سنشودھن و پرنٹیشن پریشڈ، مہاراشٹر، پونے
- ❖ **محرّم راجیش بنگر**، معاون صدر، شعبہ مراٹھی، راجیہ شیکشن سنشودھن و پرنٹیشن پریشڈ، مہاراشٹر، پونے
- ❖ **محرّم ارون سانگولکر**، سینئر لیکچرار، شعبہ اُردو، راجیہ شیکشن سنشودھن و پرنٹیشن پریشڈ، مہاراشٹر، پونے
- ❖ **محرّم منیشا تاطھے**، لیکچرار، شعبہ مراٹھی، راجیہ شیکشن سنشودھن و پرنٹیشن پریشڈ، مہاراشٹر، پونے
- ❖ **محرّم نینتا جادھو**، لیکچرار، شعبہ مراٹھی، راجیہ شیکشن سنشودھن و پرنٹیشن پریشڈ، مہاراشٹر، پونے
- ❖ **ادارتی تعاون** : منیشا راجپوت اور ڈاکٹر نندا بھورے
معاونین مضمون، شعبہ زبان دانی، راجیہ شیکشن سنشودھن و پرنٹیشن پریشڈ، مہاراشٹر، پونے
- ❖ **رابطہ کار اُردو** : توصیف پرویز محمد مظفر، راجیہ شیکشن سنشودھن و پرنٹیشن پریشڈ، مہاراشٹر، پونے - ۳۰
- ❖ **طبع اول** : مارچ - اپریل ۲۰۲۲ء
- ❖ **مالی تعاون** : مہاراشٹر پرائیمری شیکشن پریشڈ، ممبئی
- ❖ **اُردو کمپوزنگ** : یسری گرافکس، ۳۰۵، سوموار پیٹھ، پونے - ۱۱
- ❖ **طباعت** : رونا گرافکس، سینہ گڑھ روڈ، پونے

تعلیم میں داخلہ

(اسکول کی پیشگی تیاری کا پروگرام - پہلی جماعت)

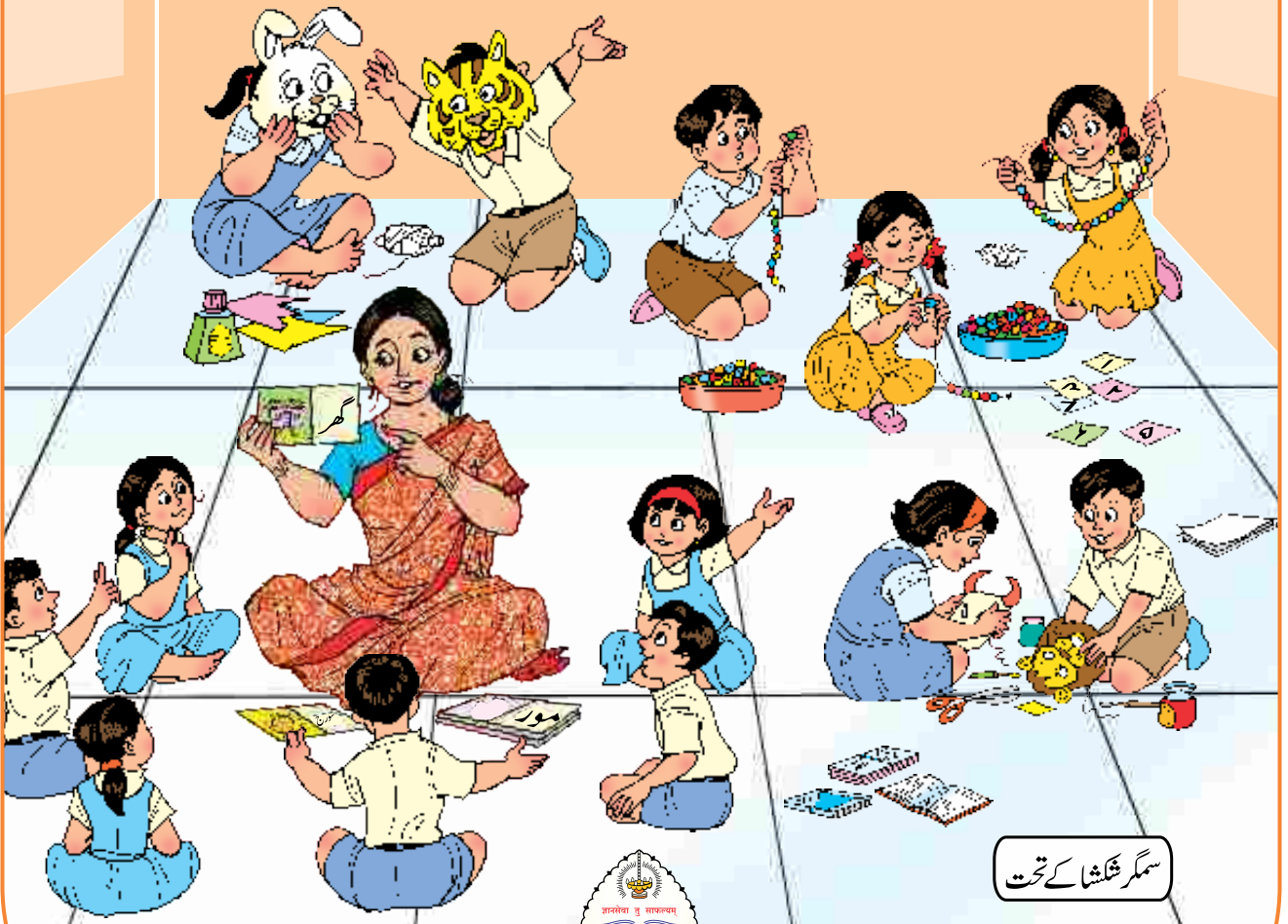

سمگر شکشا کے تحت



راجیہ شیکشنک سنشودھن و پرنشکن پرنشده، مہاراشٹر، پونے

عملی بیاض کے استعمال سے قبل ان نکات کو سمجھ لیں ...

- عملی بیاض قدر پیمائی کے لیے نہیں ہے بلکہ طلبہ کی پرلطف تدریس کے لیے ہے۔
- اساتذہ کو چاہیے کہ اسکول کی پیشگی تیاری رہنمائے معلم کے اصولوں کے مطابق بروقت عملی بیاض کی مدد سے جماعت میں مکمل کریں۔
- یہ توقع کی جاتی ہے کہ عملی بیاض میں دی گئی سرگرمیاں طالب علم از خود کریں۔ اس کے علاوہ سرگرمی سے متعلق دی ہوئی ہدایات پڑھنا یہ طالب علم سے متوقع نہیں ہے۔ اساتذہ کو چاہیے کہ اچھی طرح سمجھائیں۔
- ہر طالب علم کے سیکھنے کی رفتار مختلف ہوتی ہے اس لیے اساتذہ اس بات کی طرف خصوصی توجہ دیں تاکہ تمام طلبہ تمام سرگرمیاں مکمل کریں۔ اس لیے ان سرگرمیوں میں مناسب آسانیاں پیدا کریں۔
- اس بات کا خیال رکھیں کہ جن سرگرمیوں میں کاٹنے کا کام ہے، اس وقت معلم یا سرپرست کو چاہیے کہ ان کی مدد کریں تاکہ انھیں کوئی تکلیف نہ پہنچے۔
- جن سرگرمیوں میں رنگ بھرنا ہے اس موقع پر ممکن ہو تو رنگین پنسل، تیلی قلم یا رنگین اسکیچ پین کا استعمال کریں۔
- عملی بیاض میں یا کسی اور سرگرمی کو مکمل کرتے وقت اس بات کا خیال رکھیں کہ طلبہ پر کوئی ذہنی دباؤ نہ ہو اور ان سرگرمیوں کو آسان فہم انداز میں سمجھا کر اسے مکمل کروائیں۔

اظہارِ خیال

قومی تعلیمی پالیسی ۲۰۲۰ء کے مطابق ملک کے تمام بچوں کو سنہ 2026-27 تک تحتانوی سطح پر بنیادی خواندگی اور عددی مہارتیں حاصل کرنا یہ اسکولی نظام کی اولین ترجیح ہے۔ اس کے لیے مرکزی وزارت کے شعبہ تعلیم کی جانب سے بنیادی خواندگی اور اعداد شناسی کے حصول کے لیے NIPUN BHARAT مہم کا آغاز کیا گیا ہے۔ اس کے تحت پہلی جماعت میں داخل تمام بچوں کے لیے تعلیمی سال کے آغاز پر پہلے بارہ ہفتے یعنی تین مہینے بچوں کی اسکول کی پیشگی تیاری کے لیے 'تعلیم میں داخلہ' پروگرام منعقد کرنے کا فیصلہ کیا گیا ہے۔

پری پرائمری تعلیم حاصل کر کے پہلی جماعت میں داخل ہونے والے بچے اب رسمی تعلیم کے عمل میں ایک اہم مرحلے میں بہت سارے نئے مضامین سیکھنے والے ہیں اور اسی کے ساتھ نئی مہارتیں حاصل کرنے والے ہیں۔ رسمی تعلیم سے قبل بچوں کی بہت سارے معاملات میں پیشگی تیاری کی ضرورت ہوتی ہے۔ اس لحاظ سے رسمی تعلیم کے عمل میں پڑھنا، لکھنا اور ریاضی سیکھنے سے قبل پیشگی تیاری کی سخت ضرورت ہوتی ہے۔ عام طور پر یہ پیشگی تیاری آنگن واڑی یا بال واڑی (بال واڑیکا) میں مکمل کی جاتی ہے۔ جبکہ پہلی جماعت میں داخل ہونے والے بعض بچے بال واڑی سے پہلی جماعت میں داخل ہوتے ہیں اور بعض بچے براہ راست پہلی جماعت میں داخل ہوتے ہیں جنہیں کسی قسم کا تجربہ نہیں ہوتا۔ اسی طرح آنگن واڑی میں داخل شدہ ہر بچے کا تعلیمی معیار یعنی اکتسابی تجربات مختلف ہو سکتے ہیں۔ اس لیے ہر بچے کی پیشگی تیاری کی سطح الگ الگ ہو سکتی ہے۔ اس موقع پر تمام بچوں کی یکساں پیشگی تیاری مکمل کریں تو بچوں کی مستقبل کی تعلیمی بنیادیں مضبوط ہو جاتی ہیں اس لیے پیشگی تیاری بہت اہمیت کی حامل ہوتی ہے۔

مرکزی حکومت کے رہنما اصولوں اور ہدایات کے مطابق اس پروگرام کے لیے جماعت اول کی تعلیم کے لیے 'تعلیم میں داخلہ' اسکول کی پیشگی تیاری پروگرام: رہنمائے معلم، کوراجیہ شیکٹنک سنشودھن و پرنشکشن پریشند، مہاراشٹر، پونے نے تیار کیا ہے۔ اس رہنمائے معلم کی منصوبہ بندی کے مطابق ایسے ورک شیٹ تیار کیے گئے ہیں جو اساتذہ کی مدد سے طلبہ کو ہفتہ واری عمل کے ذریعے مکمل کروایا جائے گا۔ یہ ورک شیٹ طلبہ کے عملی کام میں مفید ثابت ہوں گی۔ ان ورک شیٹ کو ایک عملی بیاض میں شامل کیا گیا ہے۔ یہ عملی بیاض تمام طلبہ کو دی جائے گی۔ اس لیے ہر طالب علم اپنے طور پر ورک شیٹ کا استعمال کر سکے گا۔ ان پر لطف اعمال / سرگرمیوں کی وجہ سے بچوں کو بلا ناغہ اسکول آنے اور سیکھنے کی ترغیب حاصل ہوگی۔

بعض اوقات معلم بچوں کو اس عملی بیاض کی سرگرمیوں کو مکان سے مکمل کرنے کی ہدایت دے گا۔ اس موقع پر سرپرستوں سے گزارش ہے کہ طلبہ کی مدد کریں۔ ہم اس کے لیے جس قدر بچوں کو وقت دیں گے وہ اسی قدر خوشی کا اظہار کریں گے۔ تو آئیے، ہم سب مل کر بچوں کی تحتانوی تعلیم کو کامیاب بنانے کا عزم کریں۔ اس کے لیے آپ تمام کودلی مبارکباد!

ایم. ڈی. سینہہ (آئی. اے. ایس)

ڈائریکٹر

راجیہ شیکٹنک سنشودھن و پرنشکشن پریشند، مہاراشٹر، پونے

فہرست

نمبر شمار	ورک شیٹ نمبر	صفحہ نمبر	نمبر شمار	ورک شیٹ نمبر	صفحہ نمبر
۱-	ورک شیٹ نمبر ۱	1	۲۵-	ورک شیٹ نمبر ۲۵	27
۲-	ورک شیٹ نمبر ۳	2	۲۶-	ورک شیٹ نمبر ۲۶	28
۳-	ورک شیٹ نمبر ۴	3	۲۷-	ورک شیٹ نمبر ۲۷	29
۴-	ورک شیٹ نمبر ۴	4	۲۸-	ورک شیٹ نمبر ۲۸	31
۵-	ورک شیٹ نمبر ۵	5	۲۹-	ورک شیٹ نمبر ۲۸-الف	33
۶-	ورک شیٹ نمبر ۶	6	۳۰-	ورک شیٹ نمبر ۲۹	34
۷-	ورک شیٹ نمبر ۷	7	۳۱-	ورک شیٹ نمبر ۳۰	35
۸-	ورک شیٹ نمبر ۸	9	۳۲-	ورک شیٹ نمبر ۳۱	36
۹-	ورک شیٹ نمبر ۹	11	۳۳-	ورک شیٹ نمبر ۳۲	37
۱۰-	ورک شیٹ نمبر ۱۰	12	۳۴-	ورک شیٹ نمبر ۳۳	38
۱۱-	ورک شیٹ نمبر ۱۱	13	۳۵-	ورک شیٹ نمبر ۳۴	39
۱۲-	ورک شیٹ نمبر ۱۲	14	۳۶-	ورک شیٹ نمبر ۳۵	40
۱۳-	ورک شیٹ نمبر ۱۳	15	۳۷-	ورک شیٹ نمبر ۳۶	41
۱۴-	ورک شیٹ نمبر ۱۴	16	۳۸-	ورک شیٹ نمبر ۳۷	42
۱۵-	ورک شیٹ نمبر ۱۵	17	۳۹-	ورک شیٹ نمبر ۳۸	43
۱۶-	ورک شیٹ نمبر ۱۶	18	۴۰-	ورک شیٹ نمبر ۳۹	44
۱۷-	ورک شیٹ نمبر ۱۷	19	۴۱-	ورک شیٹ نمبر ۴۰	45
۱۸-	ورک شیٹ نمبر ۱۸	20	۴۲-	ورک شیٹ نمبر ۴۱	46
۱۹-	ورک شیٹ نمبر ۱۹	21	۴۳-	ورک شیٹ نمبر ۴۲	47
۲۰-	ورک شیٹ نمبر ۲۰	22	۴۴-	ورک شیٹ نمبر ۴۳	48
۲۱-	ورک شیٹ نمبر ۲۱	23	۴۵-	ورک شیٹ نمبر ۴۴	49
۲۲-	ورک شیٹ نمبر ۲۲	24	۴۶-	ورک شیٹ نمبر ۴۵	50
۲۳-	ورک شیٹ نمبر ۲۳	25	۴۷-	ورک شیٹ نمبر ۴۶	51
۲۴-	ورک شیٹ نمبر ۲۴	26			

ورک شیٹ
۱

○ پھول میں لال رنگ، غبارے میں نیلا، سورج میں پیلا اور
پتوں میں ہارنگ بھرو۔

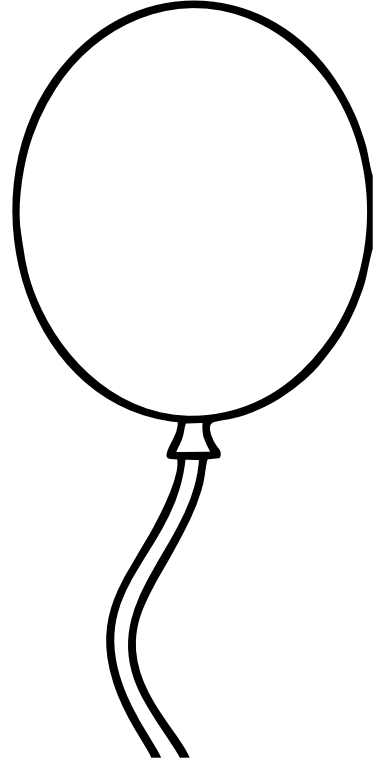
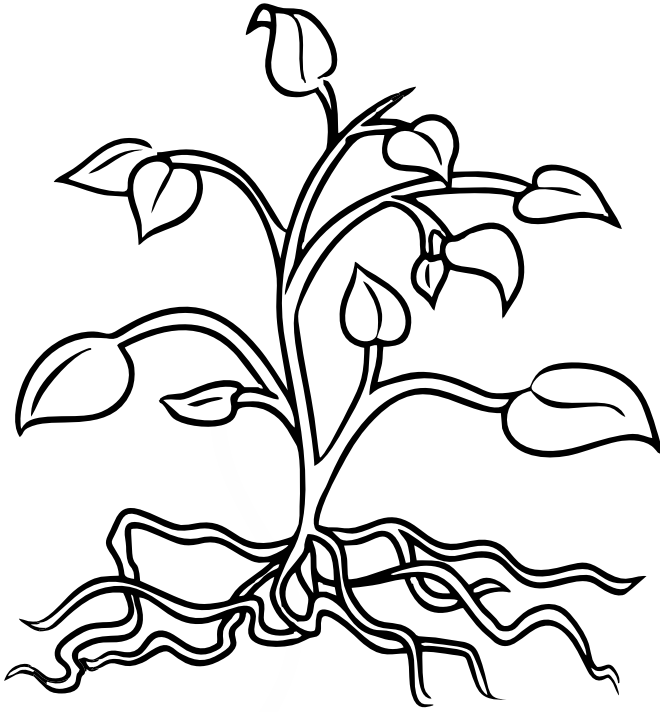
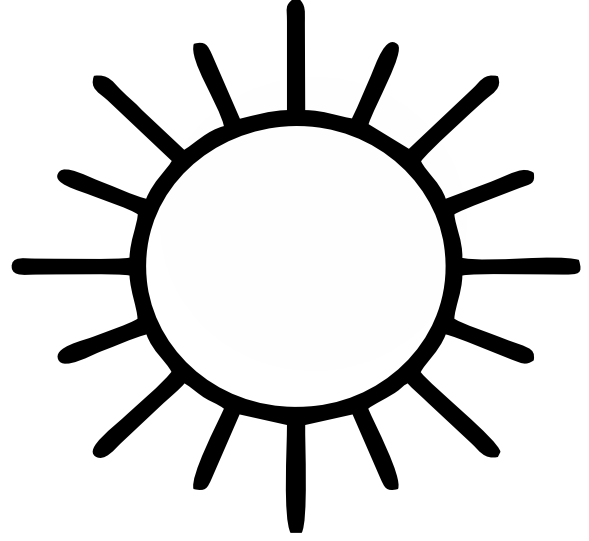
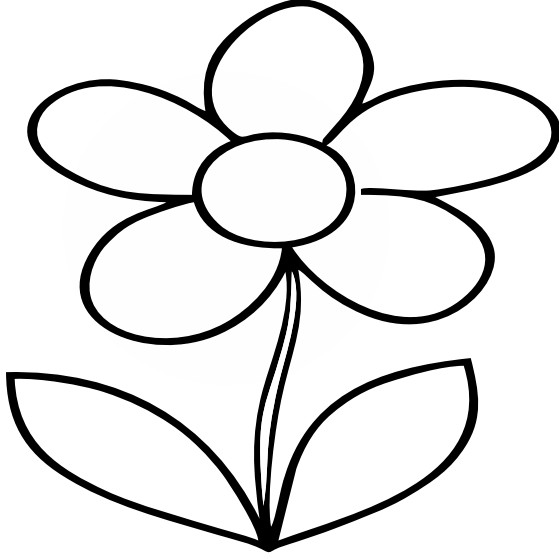

ورک شیٹ
۲

○ ذیل میں چند پھل اور سبزیوں کی تصویریں دی ہوئی ہیں۔ اس میں سبزیوں کے اطراف دائرہ (○) بناؤ اور پھلوں کے سامنے (✓) کا نشان لگاؤ۔

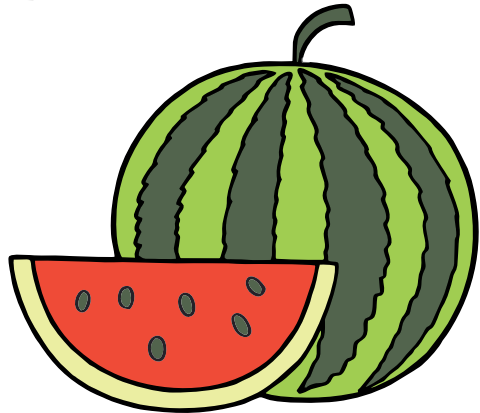
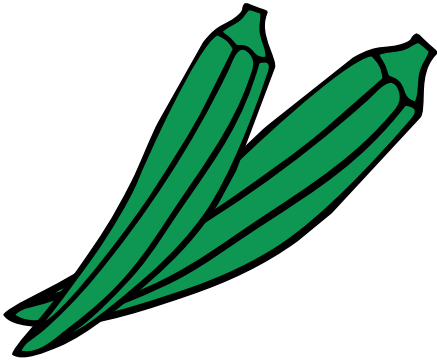
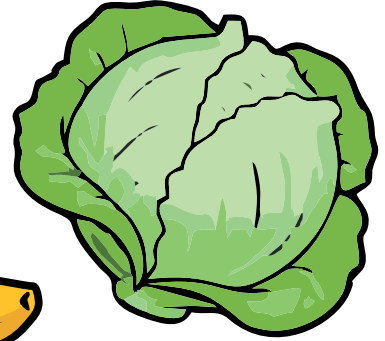
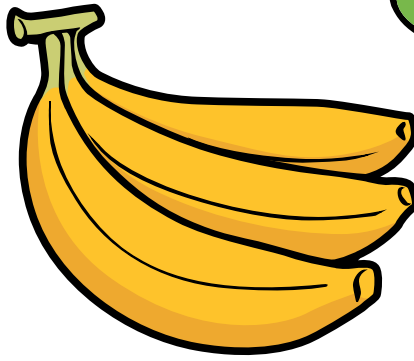
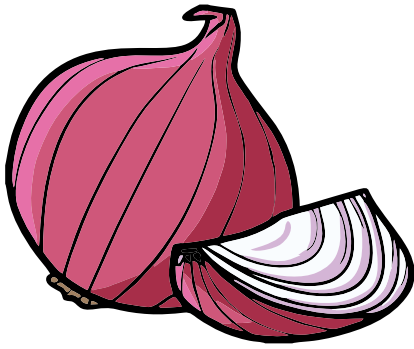
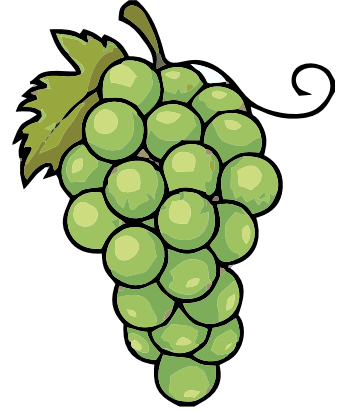
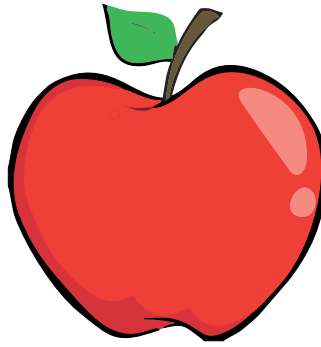
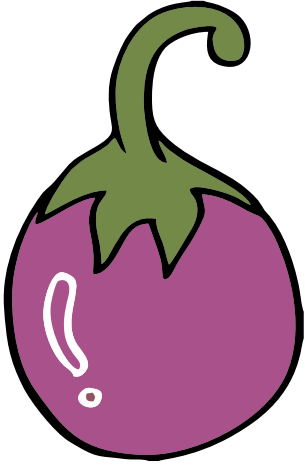

ورک شیٹ ۳

○ اس کھیل کا نام 'بنگو' ہے۔ ذیل کی تصویروں کو غور سے دیکھو اور سمجھو۔ اس صفحے سے متعلق اپنے دوستوں سے بات چیت کرو۔ اس میں بتائے گئے کام کو کرنے کے لیے تم اپنے چار دوست تلاش کرو۔ کام کرنے والا دوست / سہیلی مل جانے پر دیے گئے چوکون میں (✓) کا نشان لگانا ہے۔ تمام چوکون مکمل ہونے پر "بنگو" کہیں۔ اس کے بعد معلم کے دریافت کرنے پر یہ بتاؤ کہ تم نے کس سے بات کی اور کون کون، کیا کیا کام کرتے ہیں؟

مجھے آم کھانا پسند ہے۔



مجھے رسی کھیلنا پسند ہے۔



میں جماعت کی صفائی کرتا ہوں۔



میں اسکول پیدل جاتی ہوں / جاتا ہوں۔



میں اپنی امی کی مدد کرتا ہوں / کرتی ہوں۔



میں اپنے ابا کی مدد کرتا ہوں / کرتی ہوں۔



ورک شیٹ ۴

○ نیچے چند چیزوں کی تصویریں دی ہوئی ہیں۔ اس میں سے جو صرف باورچی خانے میں استعمال ہوتی ہیں ان میں رنگ بھرو۔

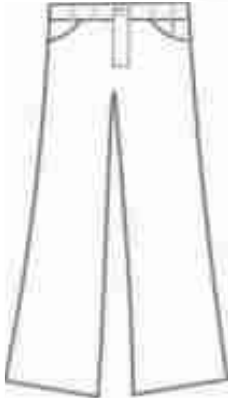
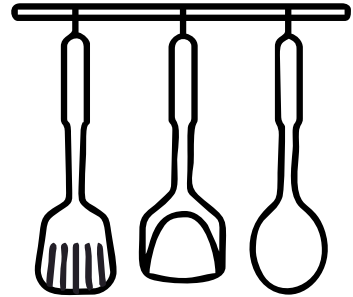
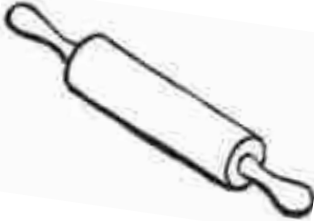
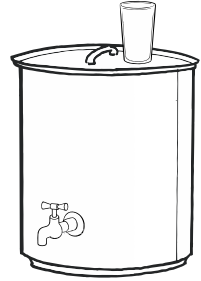
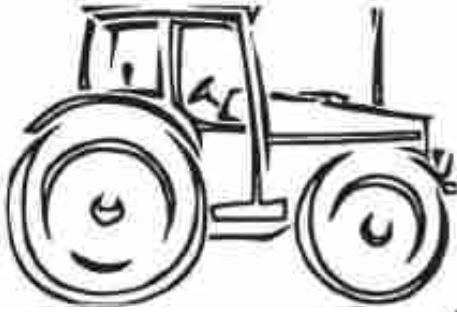
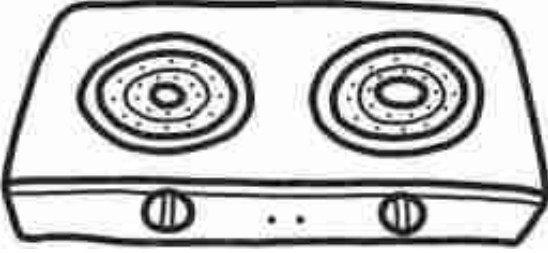

○ فرق پہچانو: نیچے دی ہوئی تصویریں بالکل ایک جیسی نظر آ رہی ہیں لیکن ان میں فرق ہے۔ باریک بینی سے دیکھو اور کم از کم سات فرق تلاش کرو اور جہاں فرق نظر آئے وہاں (✓) اس طرح کا نشان لگاؤ۔



○ فرق پہچانو : نیچے دی ہوئی تصویریں بالکل ایک جیسی نظر آ رہی ہیں لیکن ان میں فرق ہے۔ باریک بینی سے دیکھو اور ان میں موجود آٹھ فرق تلاش کرو اور جہاں فرق نظر آئے وہاں (✓) اس طرح کا نشان لگاؤ۔



ورک شیٹ
۷

○ نیچے دیے ہوئے چوکون میں تمہارے افرادِ خاندان کی تصویر بناؤ۔
تمہیں جیسی آتی ہے ویسی بناؤ۔

میرا خاندان

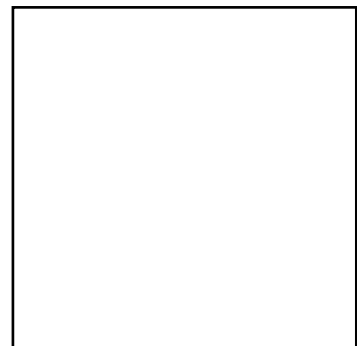
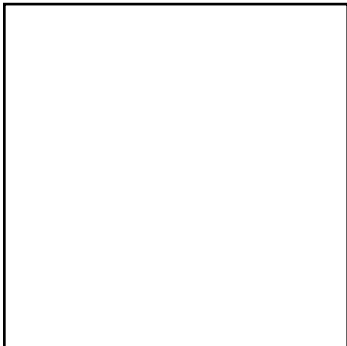
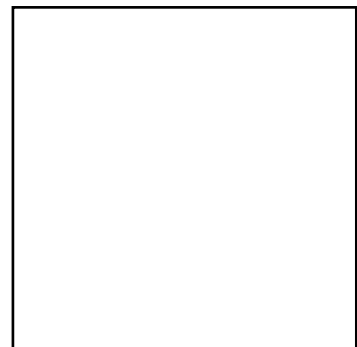
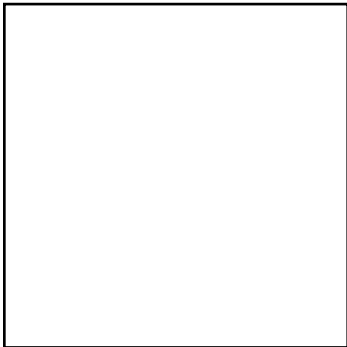
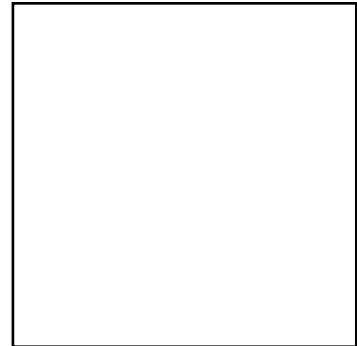
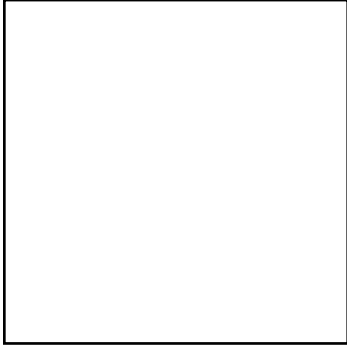
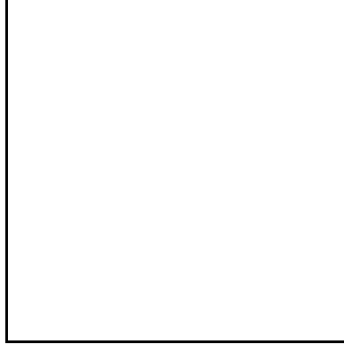

مزاحیہ صفحہ

○ چیزوں تک پہنچنے کا راستہ بتائیں۔

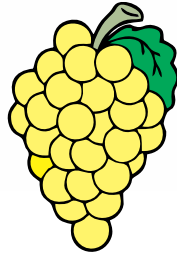
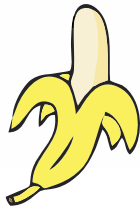
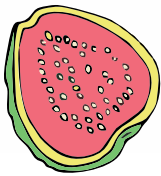
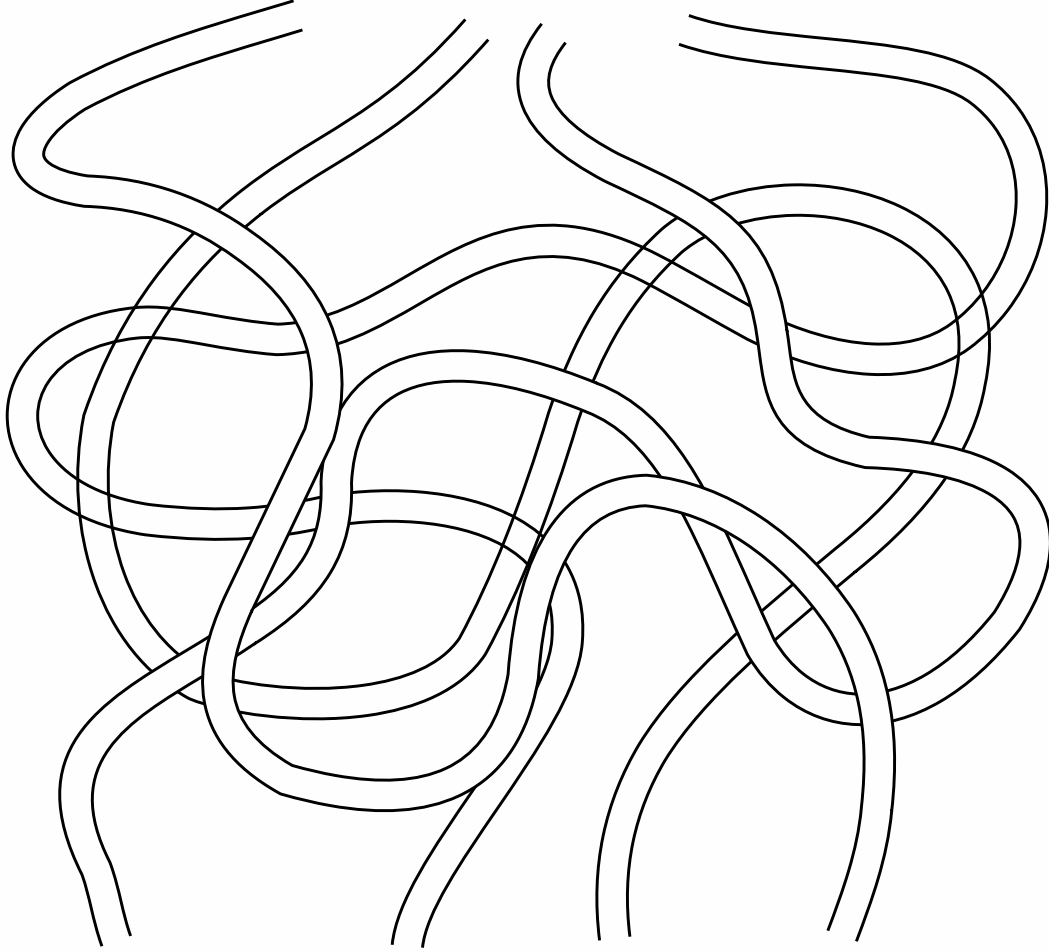
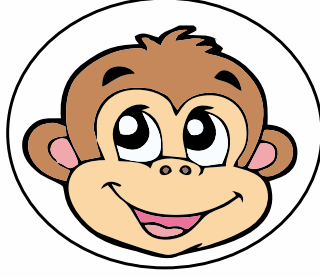

ورک شیٹ

۸

ذیل کی تصویروں میں پالتو جانور کون سے ہیں اور جنگلی جانور کون سے ہیں، پہچانو۔ ان جانوروں کی تصویریں کاٹ کر ورک شیٹ نمبر ۹، ۱۰ کے مناسب مقام پر چسپاں کرو۔

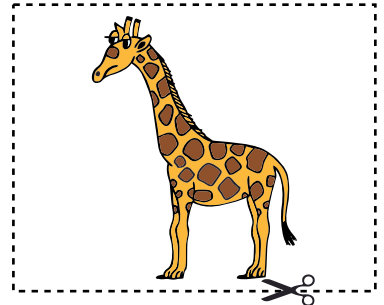
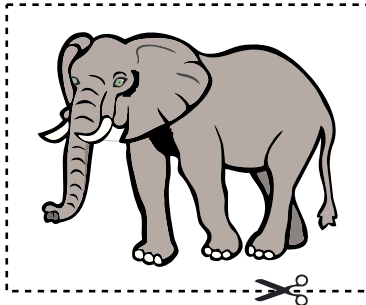
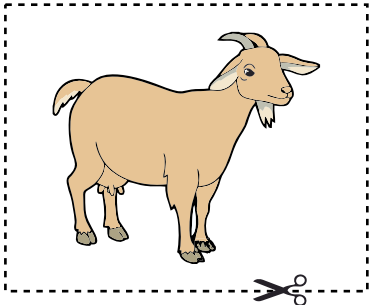
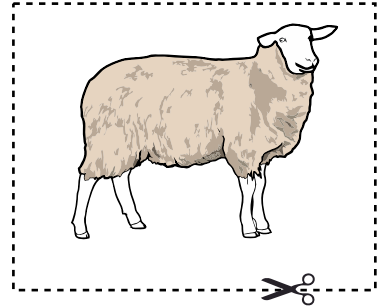
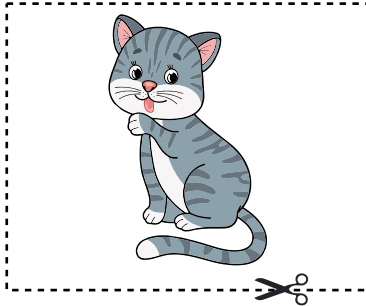
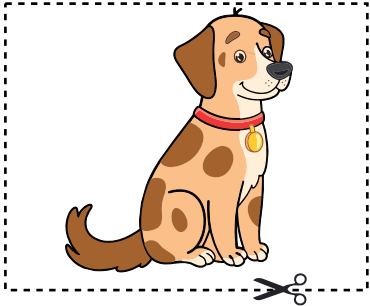
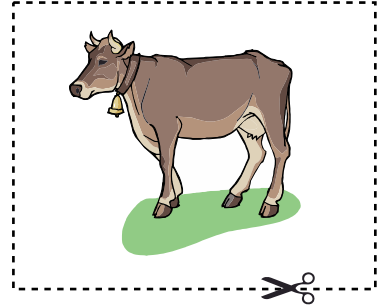
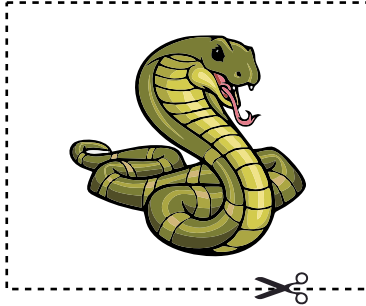
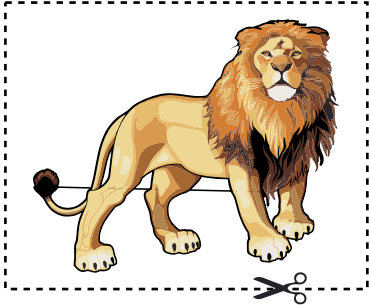
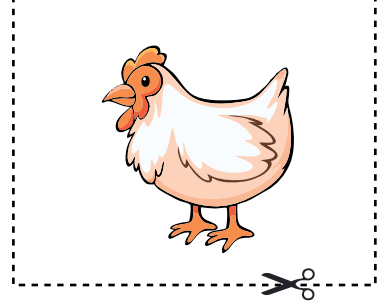
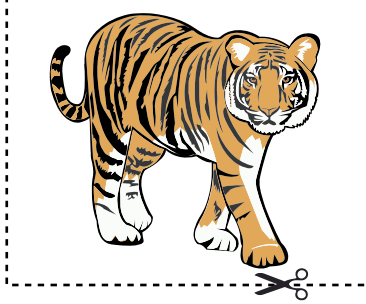
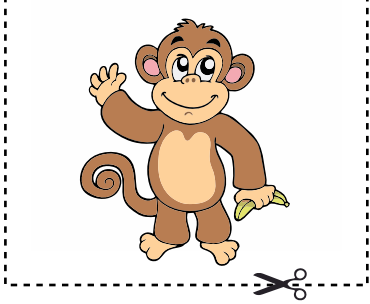

ورک شیٹ
۹

○ ذیل کی تصویر میں ورک شیٹ نمبر ۸ سے کاٹی گئی جانوروں کی تصویریں چسپاں کرو۔ جانوروں کی تصویریں چسپاں کرتے وقت ان میں مناسب فاصلہ رکھو۔



(ورک شیٹ نمبر ۸ کی تصویریں یہاں چسپاں کرنی ہیں)

ورک شیٹ
۱۰

○ ذیل کی تصویر پہچانو اور اس کے اطراف میں رہنے والے (ورک شیٹ
نمبر ۸) سے کاٹی ہوئی جانوروں کی تصویریں یہاں چسپاں کرو۔



(ورک شیٹ نمبر ۸ کی تصویریں یہاں چسپاں کرنی ہیں)

○ دی ہوئی تصویروں کے مختلف جذبات کو پہچانو اور دیے ہوئے چہروں
میں اسے بناؤ۔

ورک شیٹ
۱۱

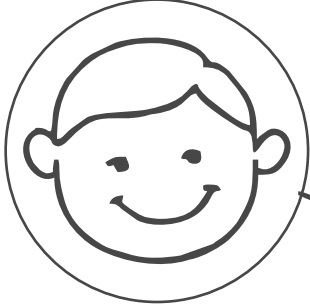

خوش

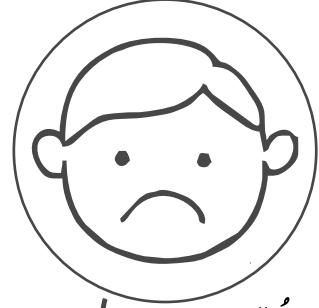

اُداس

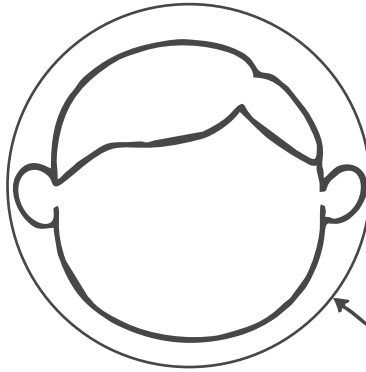
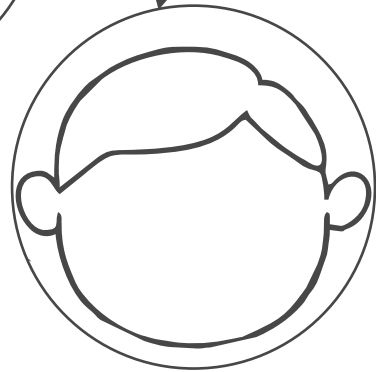
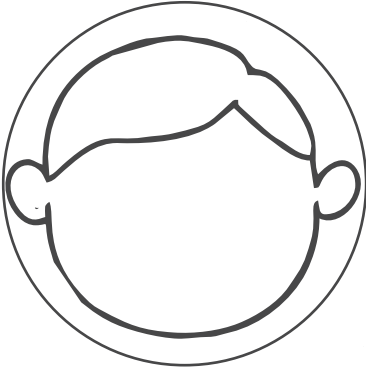
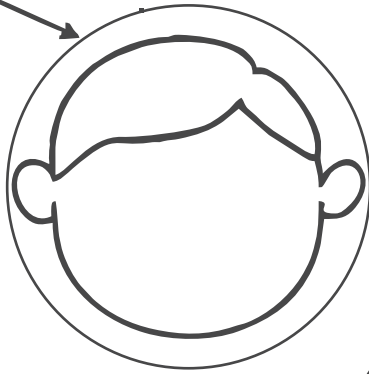

تھکا ہوا

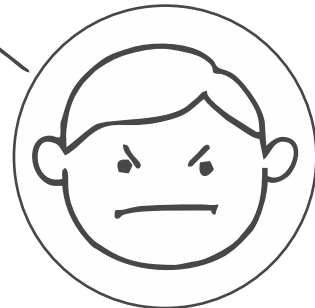

غصے میں

○ ذیل کی تصویر کو غور سے دیکھو۔ اس میں چند سبزی ترکاریاں چھپی ہوئی ہیں۔
انہیں تلاش کرو اور ان کے اطراف دائرہ بناؤ۔

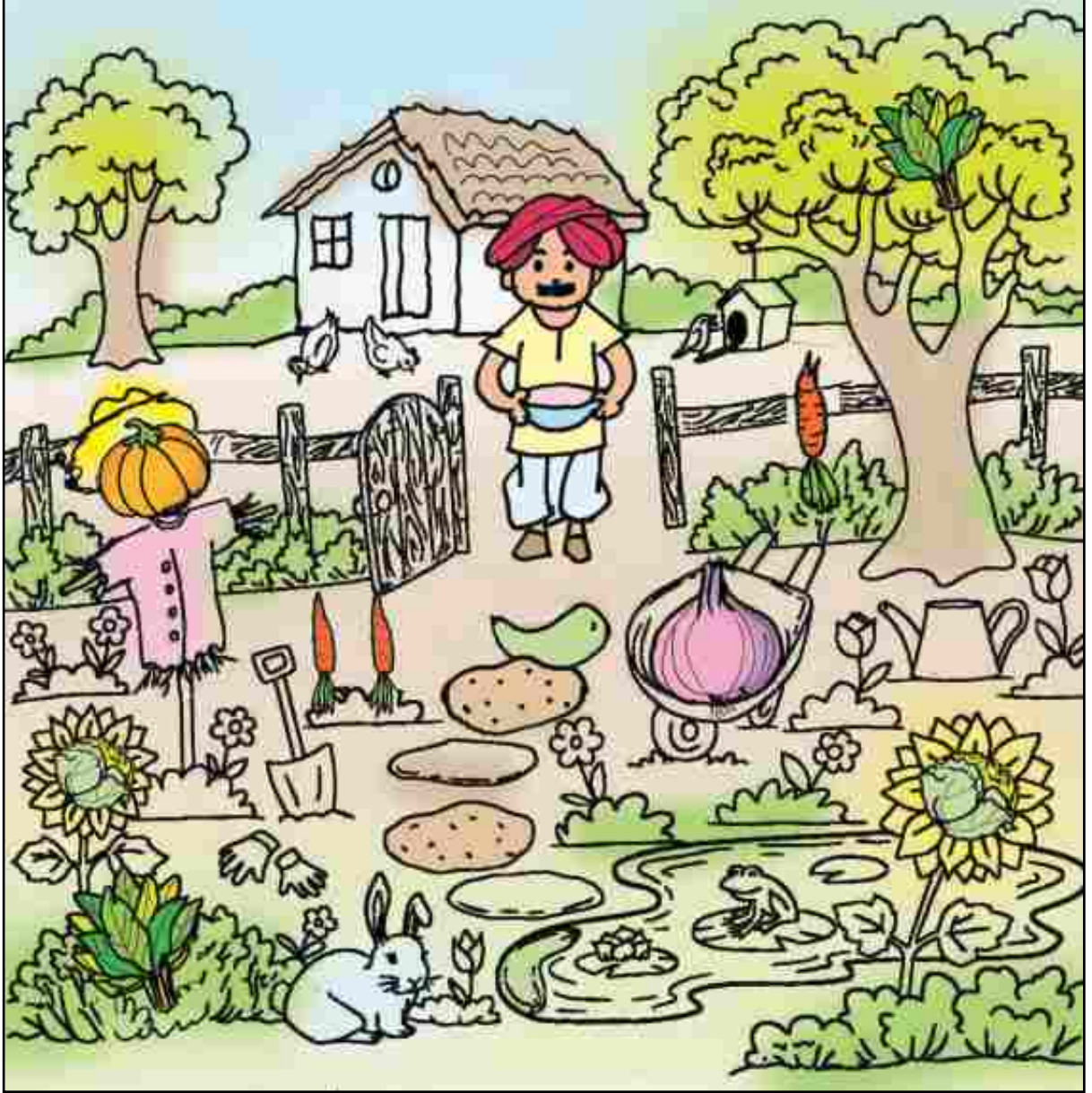

○ ذیل کی تصویر کو غور سے دیکھو۔ اس میں چند جانور چھپے ہوئے ہیں۔ ان کے اطراف دائرہ بناؤ۔

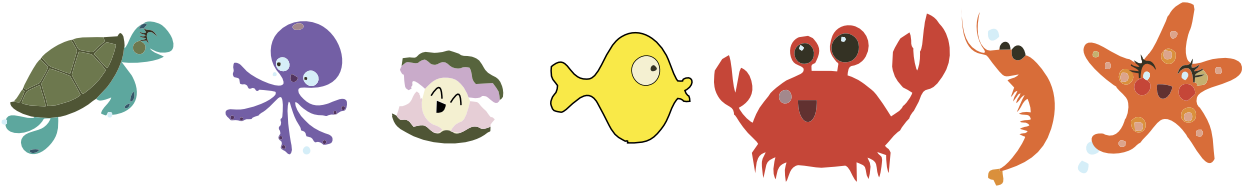

○ تصویر میں چھپی ہوئی تصویریں تلاش کرو اور ان کے اطراف دائرہ بناؤ۔

ورک شیٹ
۱۴

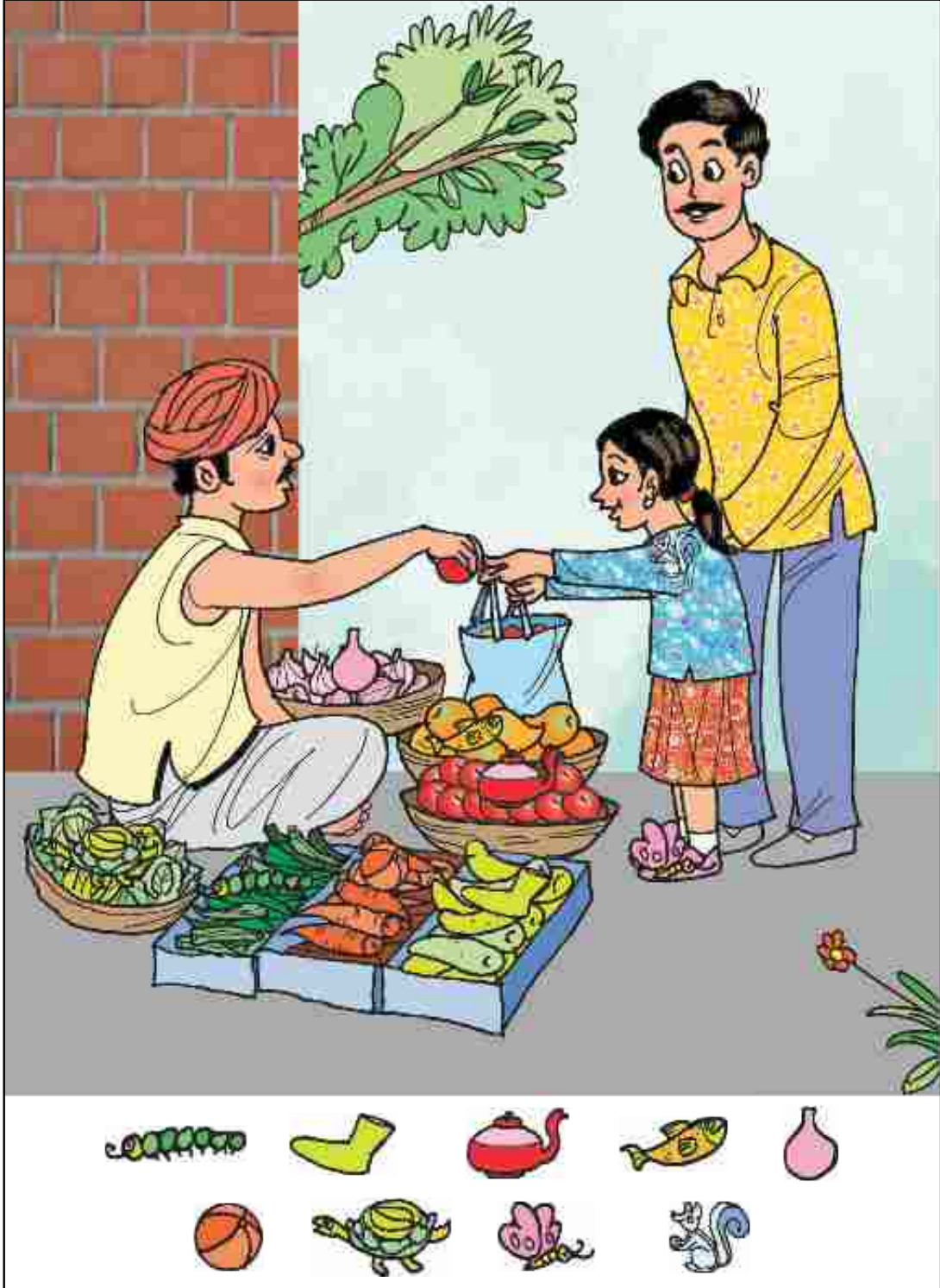

○ تصویر میں چھپی ہوئی تصویریں تلاش کرو اور ان کے اطراف دائرہ بناؤ۔

ورک شیٹ
۱۵

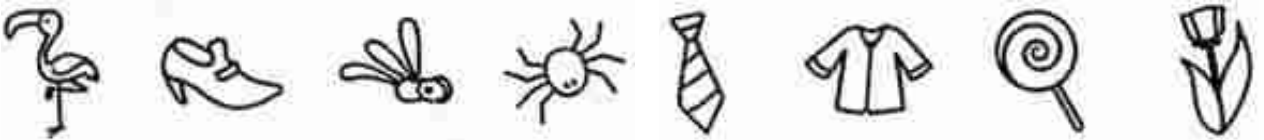
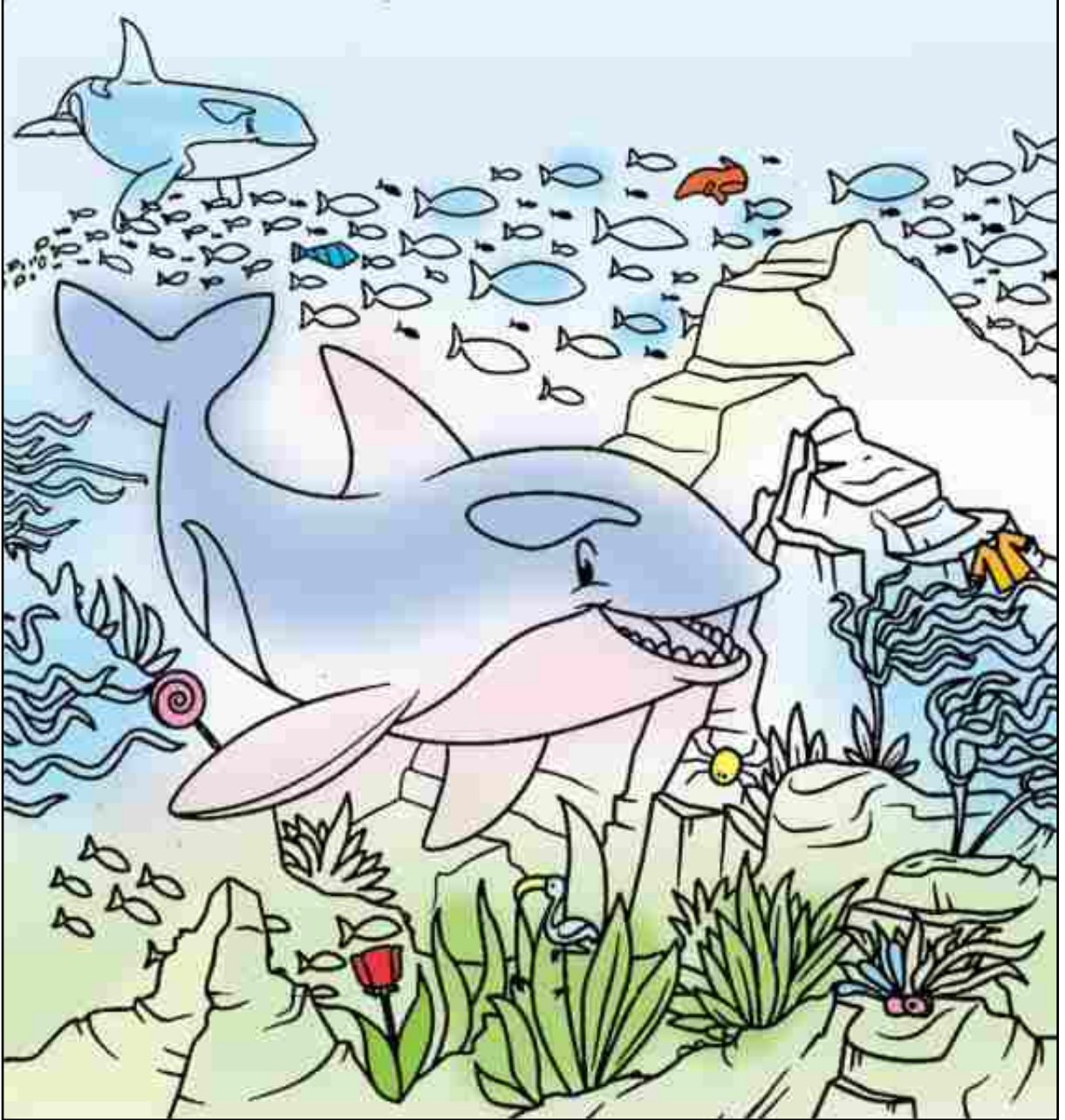

○ ہدایت کے مطابق عمل کرو۔

ورک شیٹ
۱۶

کم قد والے
کے اطراف
دائرہ بناؤ۔

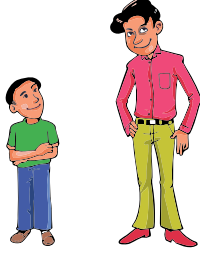

اونچی عمارت
کے اطراف
دائرہ بناؤ۔

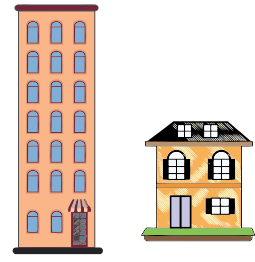

اونچی سیڑھی
کے اطراف
دائرہ بناؤ۔

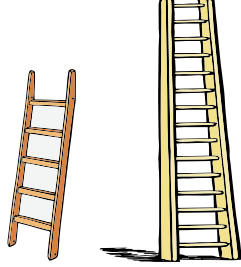

چھوٹے درخت
کے اطراف
دائرہ بناؤ۔

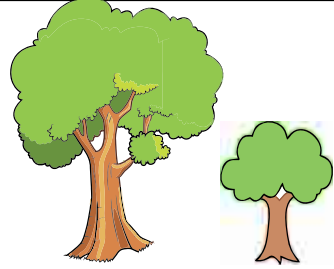

بڑی گیند
کے اطراف
دائرہ بناؤ۔

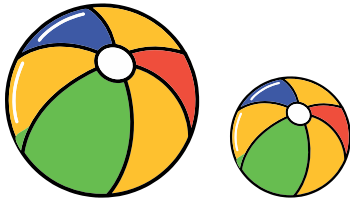

چھوٹے ٹیڈی
بیز کے اطراف
دائرہ بناؤ۔

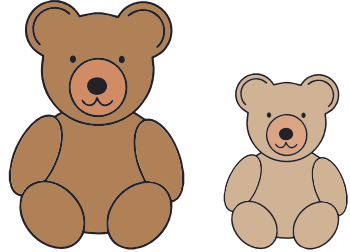

چھوٹے ٹرک
کے اطراف
دائرہ بناؤ۔

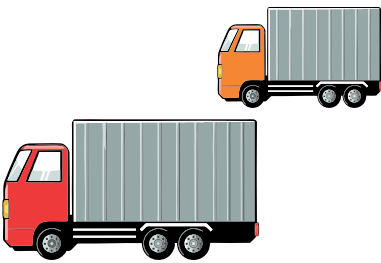

بڑی پتنگ
کے اطراف
دائرہ بناؤ۔

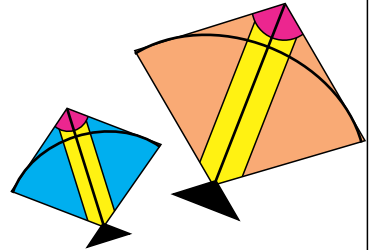

○ نامکمل تصویر کو مکمل کرو۔
نیچے کی تصویریں دیکھو۔ اس میں کچھ حصہ ادھورا ہے۔
اسے بنا کر تصویر مکمل کرو۔

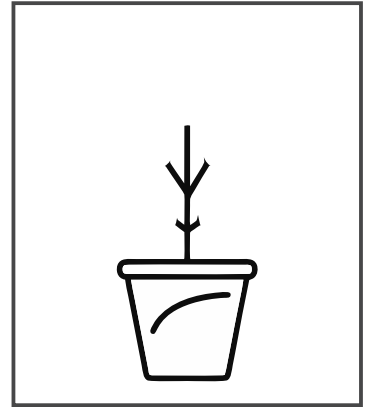
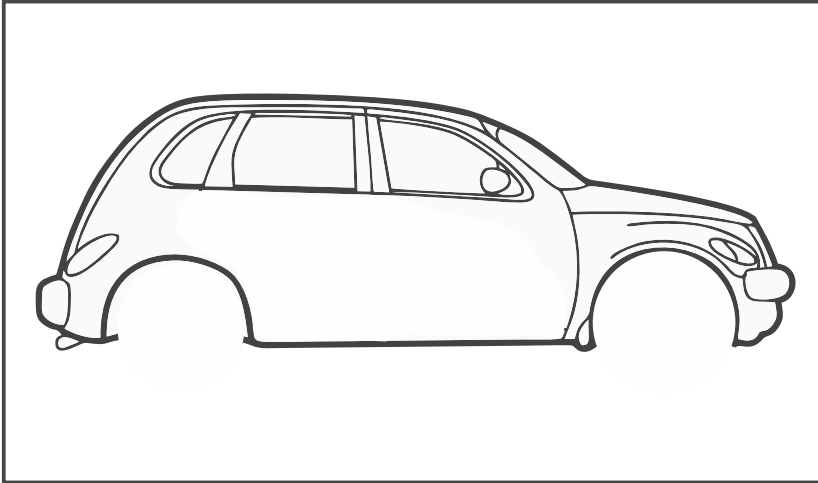
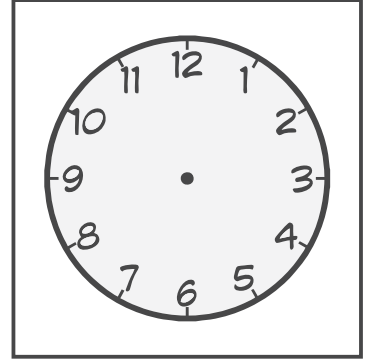
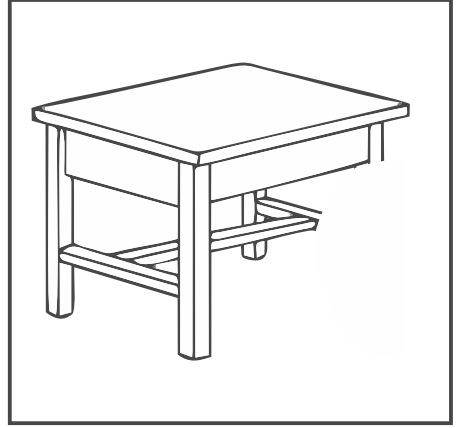
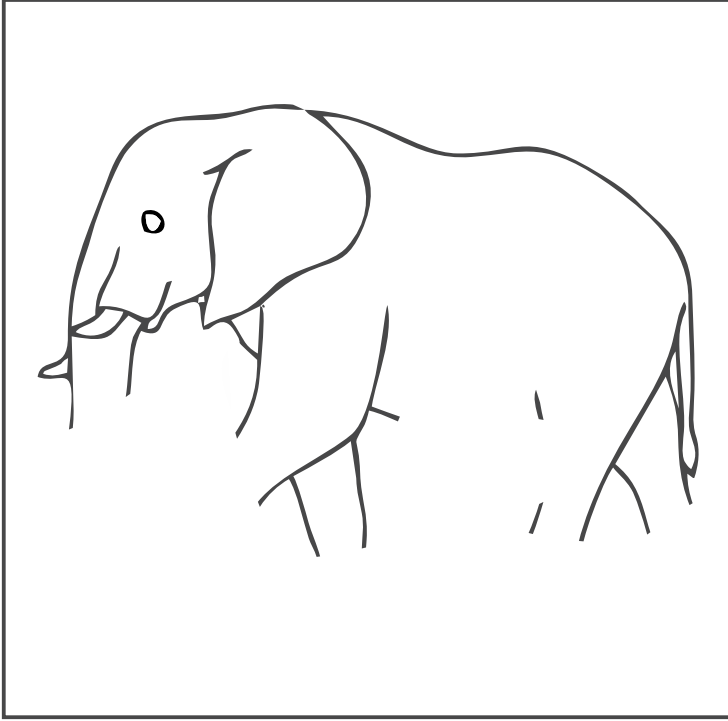

○ دی ہوئی تصویر کو غور سے دیکھو۔ اس میں کچھ معاملات مزاحیہ ہو گئے ہیں۔ اس میں تمہیں جو کچھ مزاحیہ محسوس ہو اس کے اطراف (✓) اس طرح کا نشان بناؤ۔

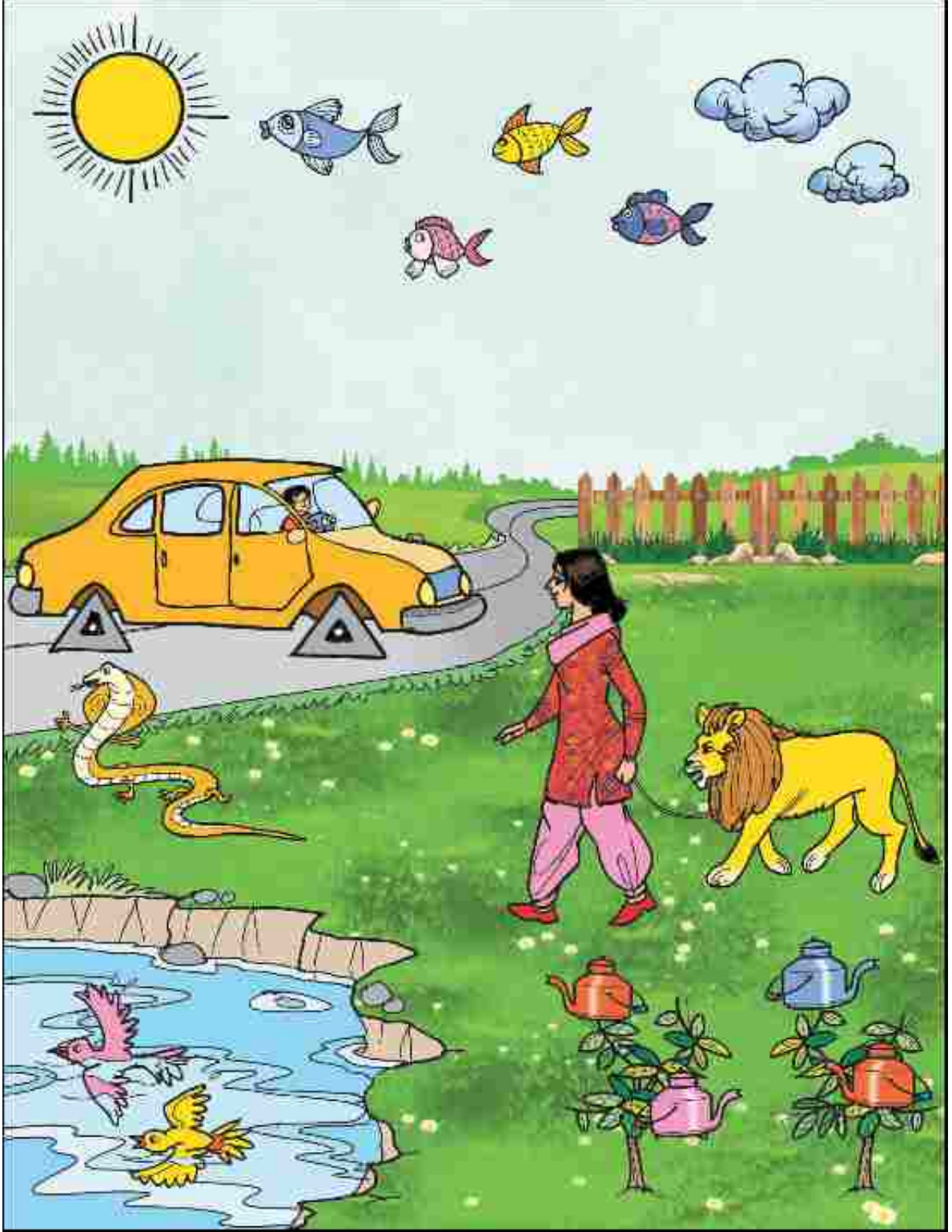

○ ذیل کی تصویریں دیکھو۔ پودا کس طرح نشوونما پاتا ہے یہ تصویر میں بتایا گیا ہے۔ آپ ایک بیج بوکر پودا اُگاؤ۔ اس کا مشاہدہ کرو اور تمہارا پودا تصویر کے جس مرحلے تک پہنچا ہے، اس تصویر کے نیچے (✓) کا نشان لگاؤ اور نیچے دیے گئے باکس میں ان کی تصویریں بناؤ۔

بیج سے پھل تک



پھل



پھول



کونپل



بیج









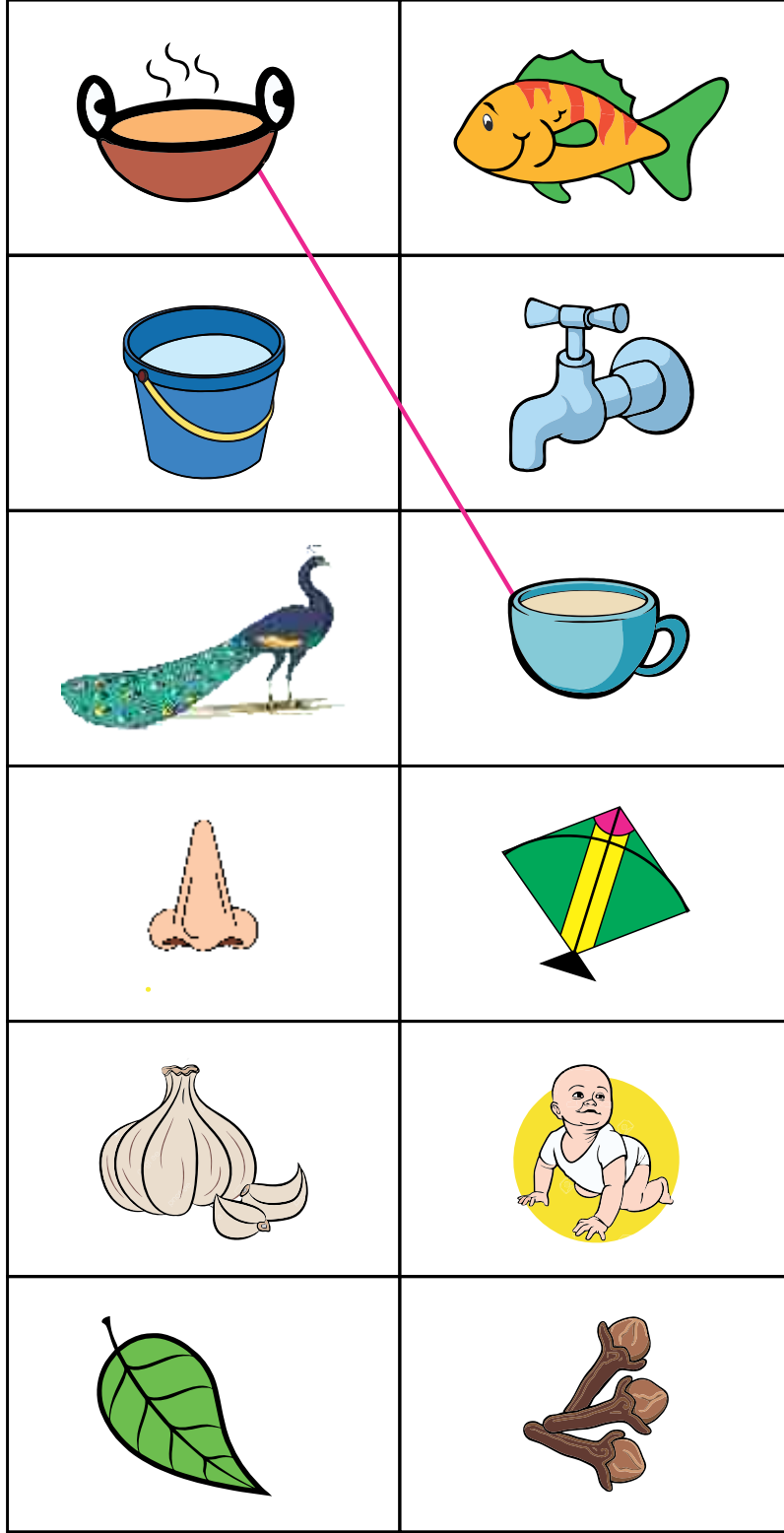



مٹی

یہاں آپ کے لگائے ہوئے پودے کی مرحلہ وار تصویریں بناؤ۔

○ ایک جیسی آواز سے شروع ہونے والی تصویروں کی جوڑیاں لگاؤ۔
مثال کے طور پر ایک جوڑی لگائی ہوئی ہے، اسے دیکھو۔

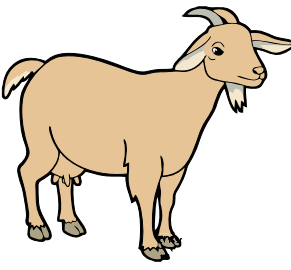

○ ایک جیسی آواز پر ختم ہونے والی تصویروں کی جوڑیاں لگاؤ۔ مثال کے طور پر ایک جوڑی دی گئی ہے۔ اسے دیکھو۔

	
	
	
	
	

○ ذیل میں بیج سے پودے تک کے مراحل بتائے گئے ہیں۔ دیے ہوئے چوکون میں پہلے مرحلے کے لیے اس طرح کا نشان لگاؤ۔ دوسرے مرحلے کے لیے اس طرح کا نشان، اس کے آگے کے مرحلے کے لیے اس طرح کے نشانات بنا کر مرحلوں کو مناسب ترتیب دو۔

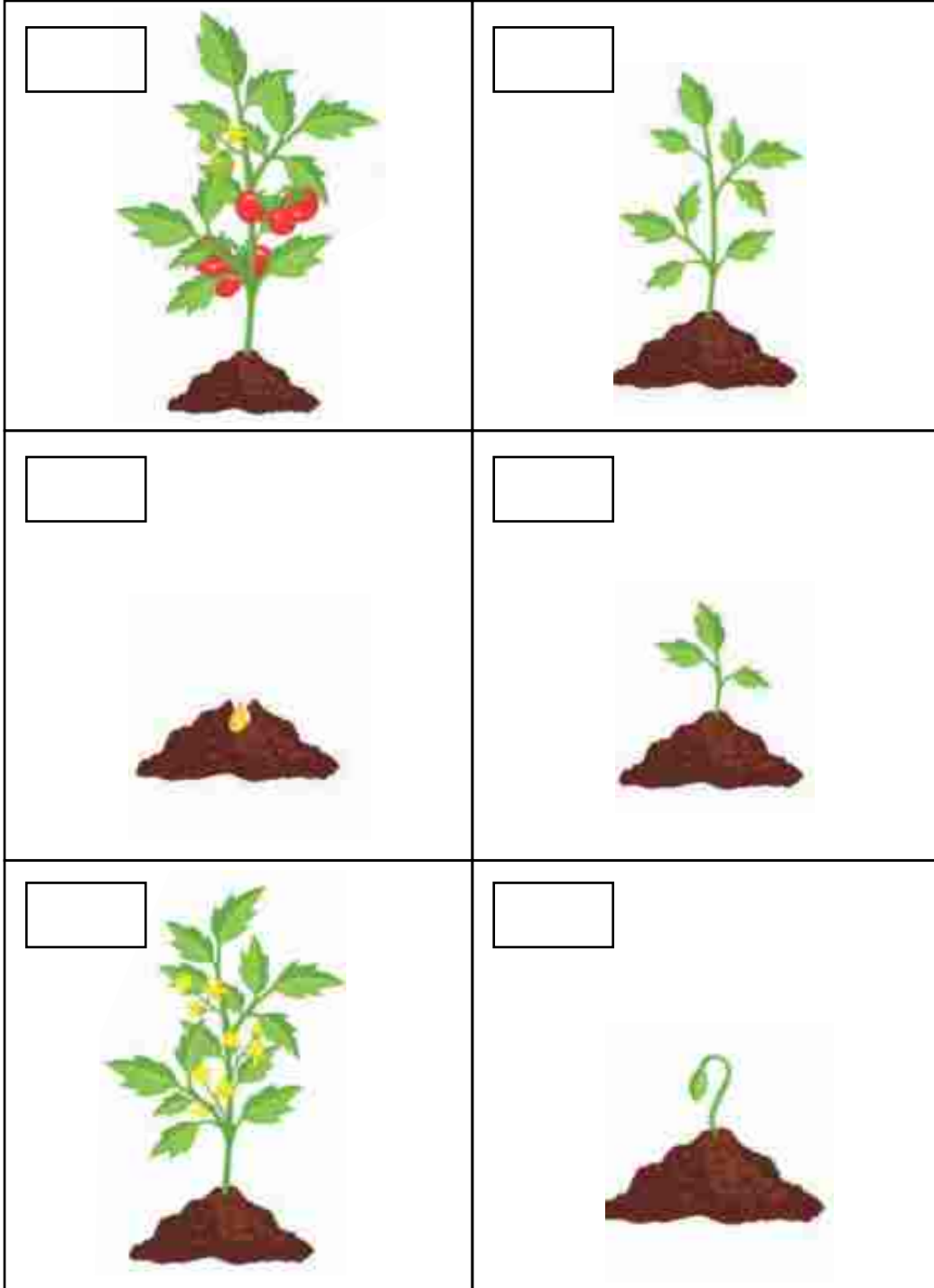

ورک شیٹ
۲۳

○ ذیل کی تصویریں دیکھو۔ سب سے پہلا عمل کیا ہوگا اور اس کے بعد کا عمل کیا ہوگا اور سب سے آخر میں کون سا عمل ہوگا، اس پر غور کرو۔ تصویروں کو ترتیب میں رکھنے کے لیے دی گئی بیضوی شکل میں (پہلی تصویر) کے لیے ○ اسی طرح ○ کے لیے ○ اسی طرح ○ کے لیے ○ اس طرح کے نشانات بنا کر تصویروں کو مناسب ترتیب میں رکھو۔

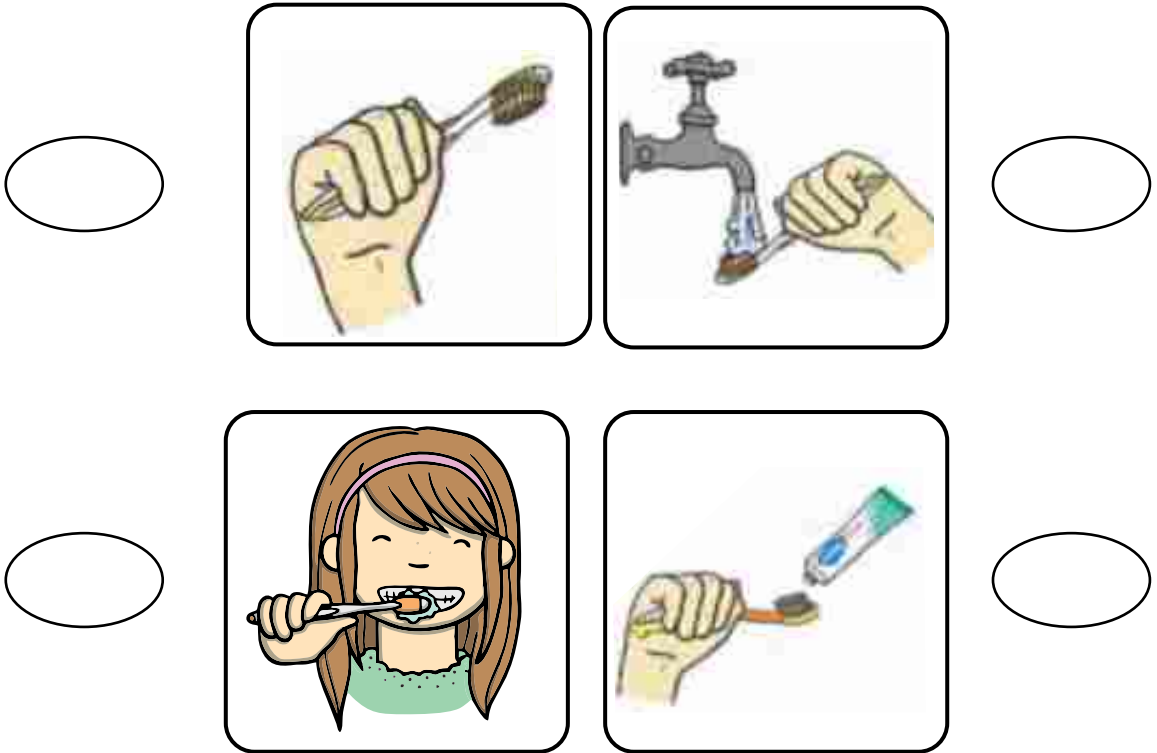
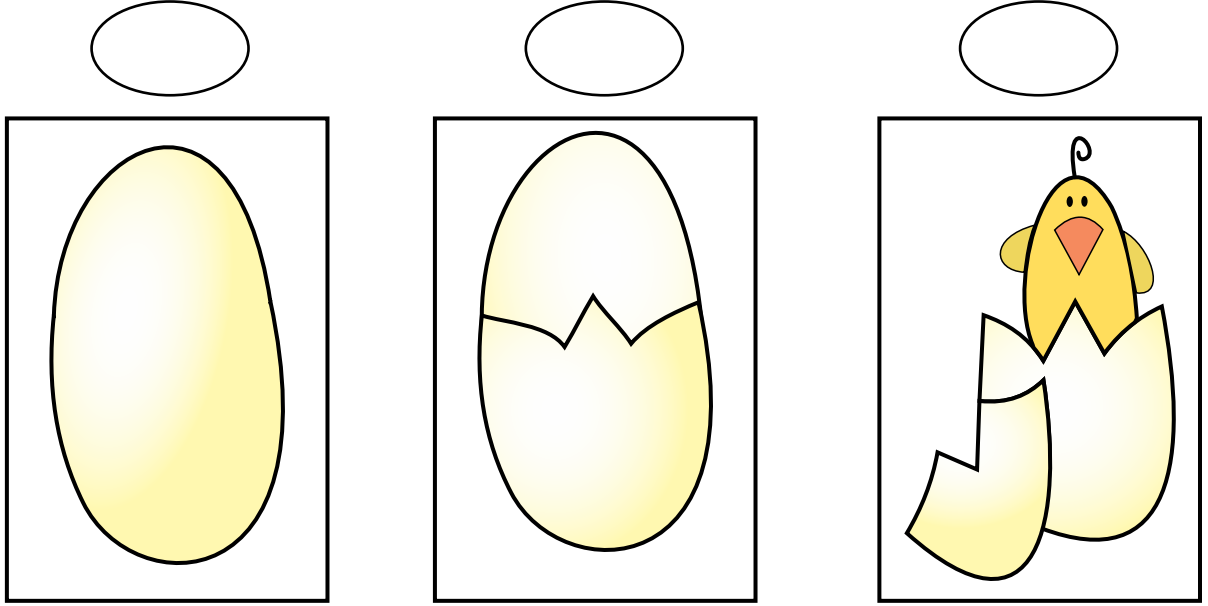

○ ذیل کی تصویریں دیکھو۔ تصویروں میں کیا تبدیلی ہو رہی ہے اسے مناسب ترتیب میں بتاؤ۔



ذیل کے واقعات کو صبح سے رات تک کی ترتیب دو۔ ترتیب ظاہر کرنے کے لیے
اس طرح کے نشانات والی ترتیب کا استعمال کرو۔
○ ، ●● ، ●●●

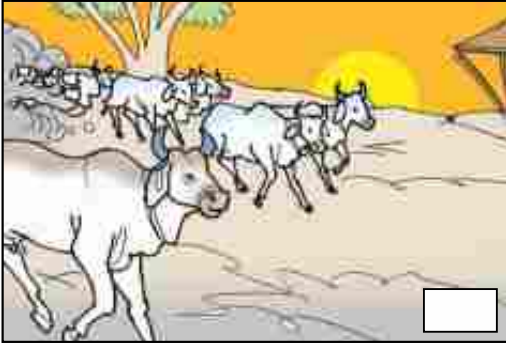

ورک شیٹ
۲۶

یہ سانپ ریڑھی کی طرح کھیل ہے۔ جہاں جہاں اچھا عمل ہوگا وہاں سے تم ریڑھی چڑھ کر آگے کی طرف جاسکتے ہو۔ جہاں نامناسب عمل ہے وہاں پہنچنے کے بعد تم سانپ کے منہ کے ذریعے پیچھے / نیچے آ جاؤ گے۔ کھیل کر دیکھو۔ پسند آنے پر اپنے گھر میں سرپرستوں کے ساتھ بھی کھیل سکتے ہو۔

(معلم کو چاہیے کہ بچوں کو پانسہ بنا کر دیں یا چھ کھلی ہوئی املی کے آدھے بیج، پستے کے چھلکے وغیرہ سے بھی پانسہ ڈالا جاسکتا ہے)

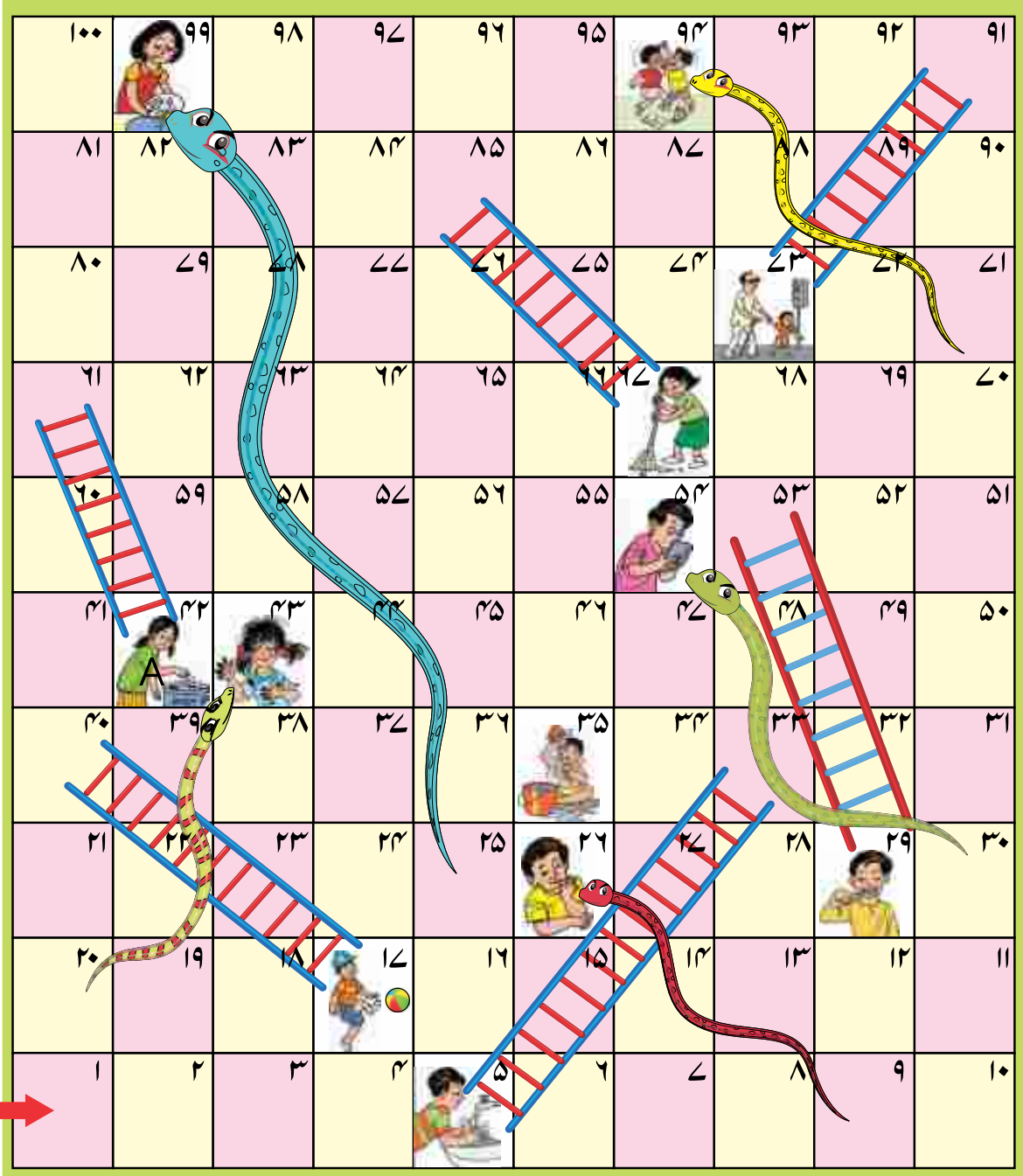

○ ذیل کا منظر دیکھو اور نامناسب عمل کے اطراف دائرہ بناؤ۔

ورک شیٹ
۲۷



تعلیم میں داخلہ (اسکول کی پیشگی تیاری کا پروگرام - پہلی جماعت): طلبہ کی عملی بیاض: (29)

مزاحیہ صفحہ

○ اس کچھوے کو اس کے دوست کچھوے کے پاس پہنچاؤ۔

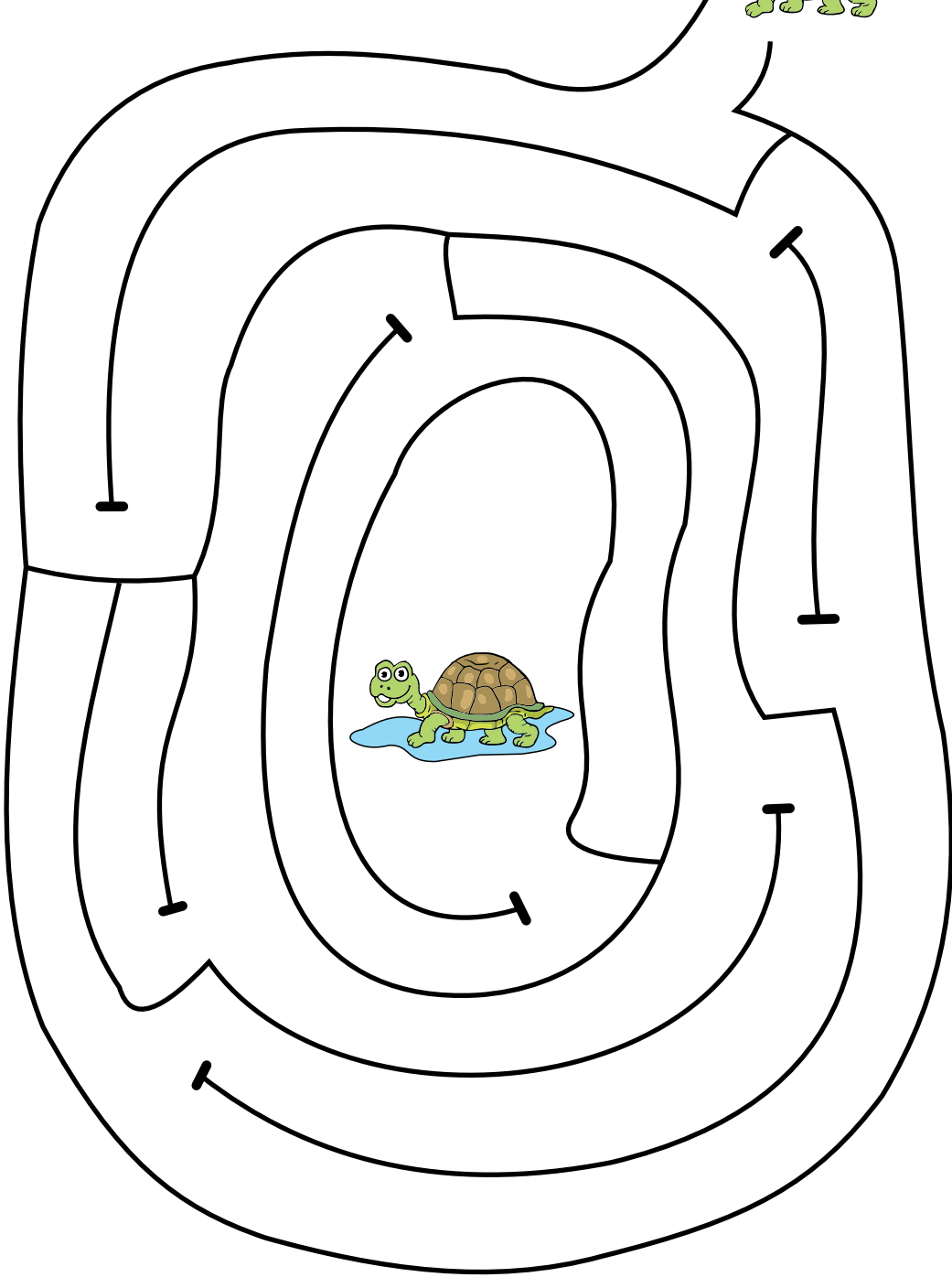

ورک شیٹ
۲۸

○ آؤ، جو کر بنائیں: ذیل کی شکلوں میں رنگ بھرو۔ رنگ زدہ شکلوں کو کاٹ لیں اور آگے دی گئی ورک شیٹ نمبر ۲۸- الف پر چسپاں کر کے بتائے گئے طریقے سے جو کر تیار کرو۔ (اگر آپ اپنی شکلوں کا استعمال کر کے کوئی اور تصویر بنانا چاہتے ہوں تو تمہیں اختیار ہے)

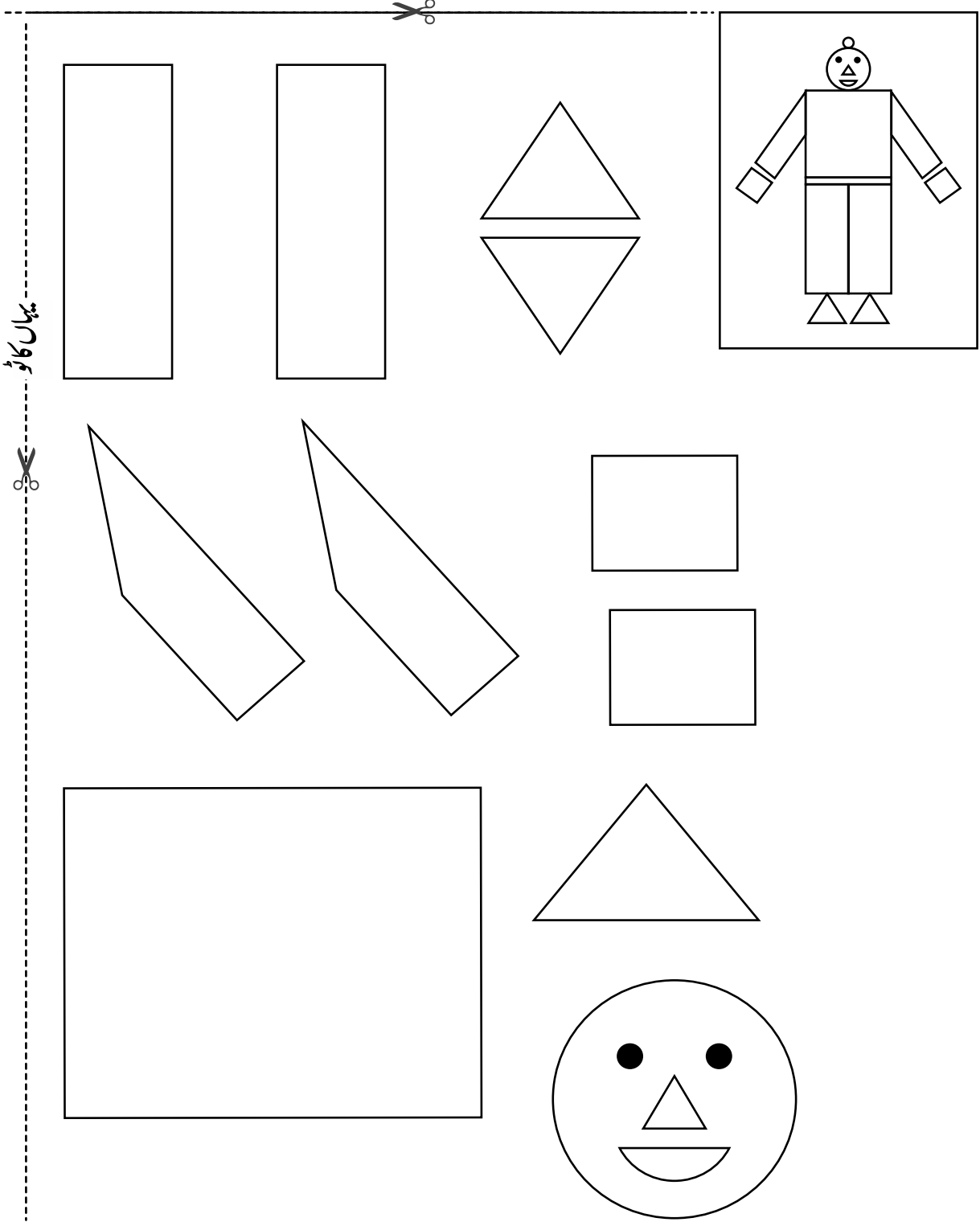

ورک شیٹ
۲۸ - الف

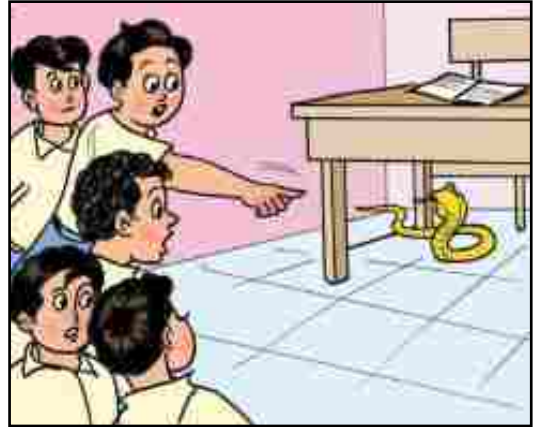

○ آؤ، جو کر بنائیں (چسپاں کر کے)
کاٹی ہوئی شکلیں چسپاں کر کے جو کر بناؤ۔

○ آؤ، مسئلہ حل کریں۔ ذیل کی تصویریں غور سے دیکھو۔ ہر تصویر میں کوئی واقعہ رونما ہو رہا ہے۔ اس واقعے پر بحث کرو اور اس کا مناسب حل تلاش کرو۔



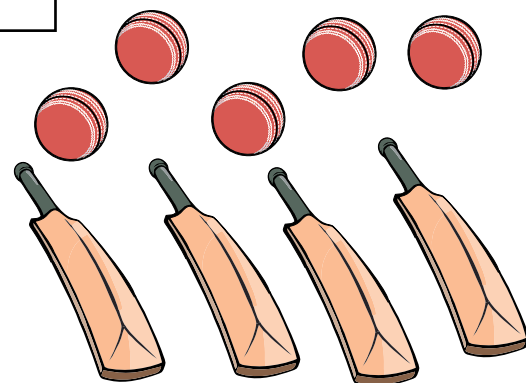
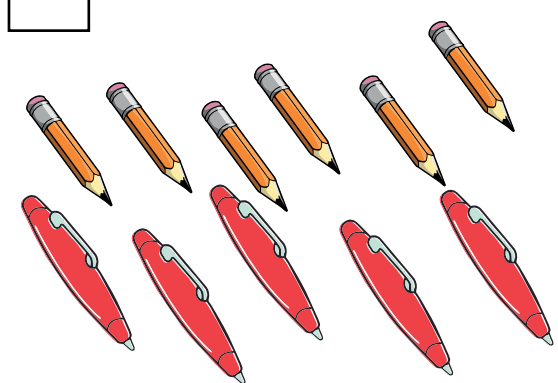

ورک شیٹ
۳۰

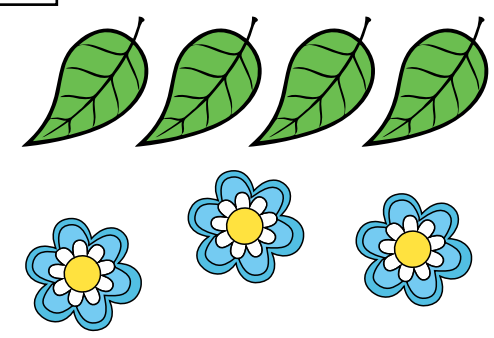
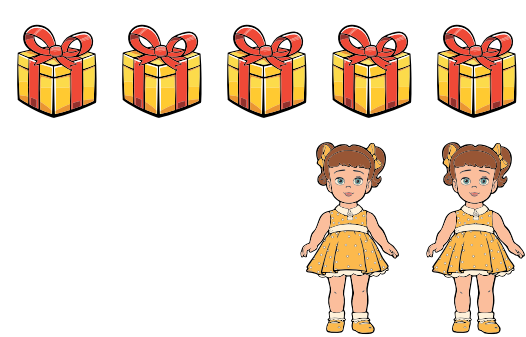
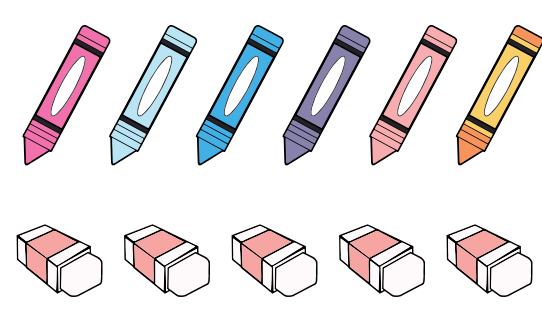
ذیل کی تصویروں کی جوڑیاں لگاؤ اور دیا گیا بیان صحیح ہے یا غلط، طے کرو۔ صحیح ہو تو (✓) کا نشان لگاؤ اور غلط ہو تو (x) کا نشان لگاؤ۔

<p><input type="checkbox"/></p> <p>بلے سے گیندیں کم ہیں۔</p> 	<p><input type="checkbox"/></p> <p>پین سے زیادہ پینسلین ہیں۔</p> 
<p><input type="checkbox"/></p> <p>چمچوں سے زیادہ گلاس ہیں۔</p> 	<p><input type="checkbox"/></p> <p>پھول سے پتے کم ہیں۔</p> 
<p><input type="checkbox"/></p> <p>گڑیوں سے تحفے کم ہیں۔</p> 	<p><input type="checkbox"/></p> <p>ربر سے مومی قلم زیادہ ہیں۔</p> 

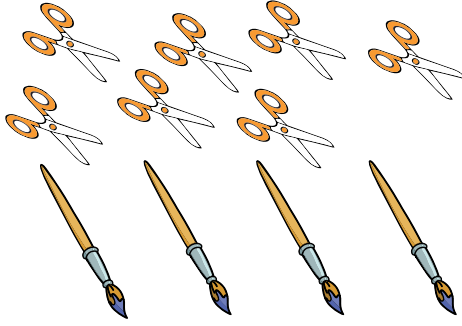
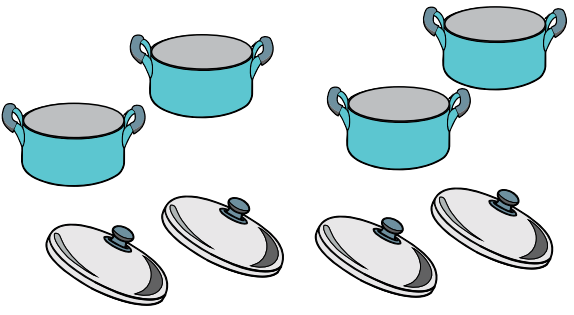
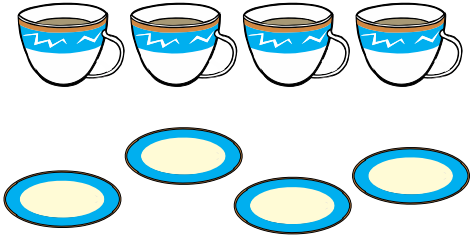
ذیل کی تصویروں کی جوڑیاں لگاؤ اور دیا گیا بیان صحیح ہے یا غلط، طے کرو۔ اگر صحیح ہو تو (✓) کا نشان لگاؤ اور غلط ہو تو (×) کا نشان لگاؤ۔

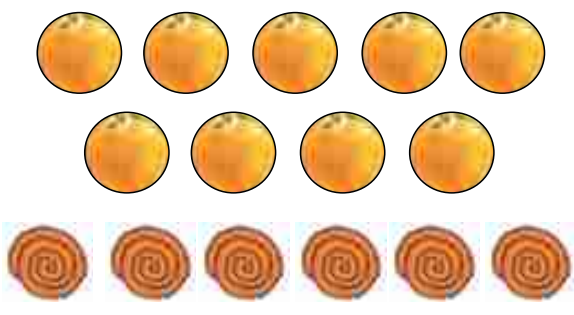
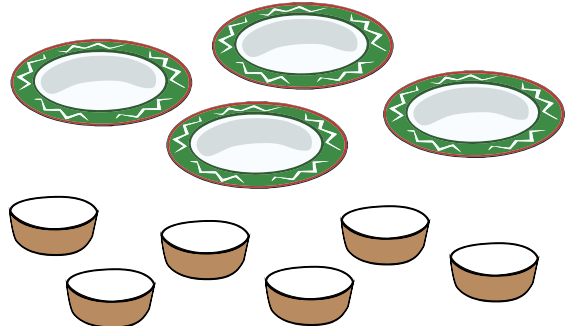
<p><input type="checkbox"/></p> <p>قیچیوں سے برش زیادہ ہیں۔</p> 	<p><input type="checkbox"/></p> <p>جتنی کڑھائیاں ہیں، اتنے ہی ڈھکن ہیں۔</p> 
<p><input type="checkbox"/></p> <p>جتنے کپ ہیں اتنی ہی طشتریاں ہیں۔</p> 	<p><input type="checkbox"/></p> <p>بالٹیوں سے لوٹے زیادہ ہیں۔</p> 
<p><input type="checkbox"/></p> <p>جتنے لڈو ہیں اتنی ہی چھکلیاں ہیں۔</p> 	<p><input type="checkbox"/></p> <p>جتنی رکابیاں ہیں اتنی ہی کٹوریاں ہیں۔</p> 

○ ذیل کی تصویریں دیکھو۔ اچھی عادتوں کے چوکون میں صحیح (✓) کا نشان اور غلط عادت کے چوکون میں غلط (×) کا نشان لگاؤ۔



















ورک شیٹ
۳۳

○ ذیل میں بہت ساری خوردنی اشیاء کی تصویریں دی گئی ہیں۔ اس میں صحت کے لیے مفید اشیاء کے اطراف دائرہ بناؤ۔

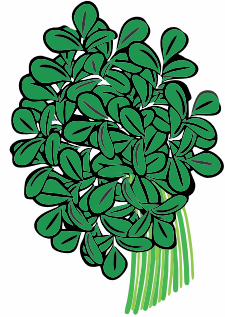
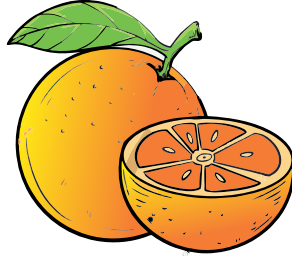
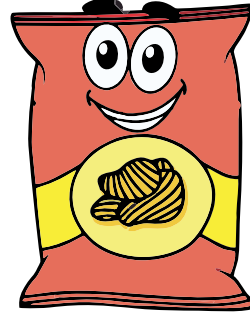
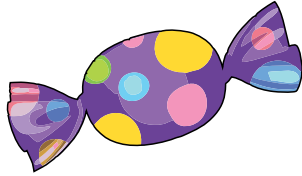
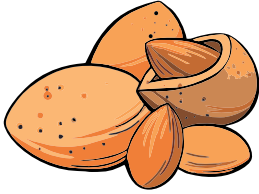
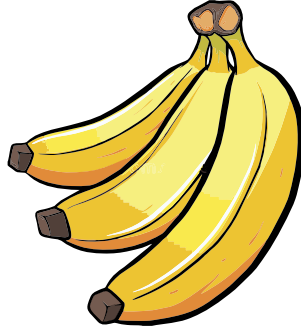
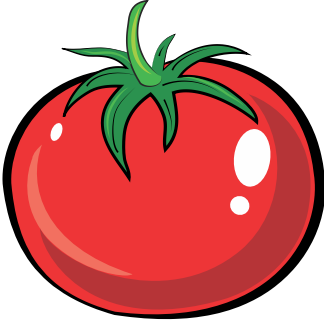
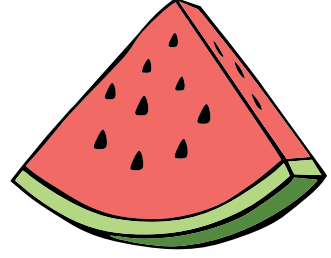
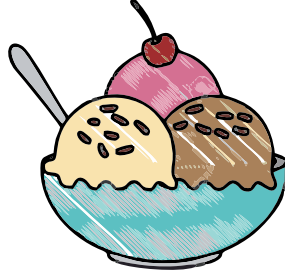
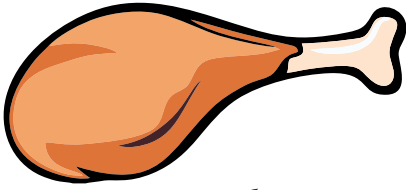

ورک شیٹ
۳۴

○ ذیل میں خوردنیا اشیا کی تصویریں دی گئی ہیں۔ اس میں صحت کے لیے مفید اشیا کے اطراف دائرہ (○) بناؤ اور صحت کے لیے نقصان دہ اشیا کے اطراف (×) کا نشان لگاؤ۔

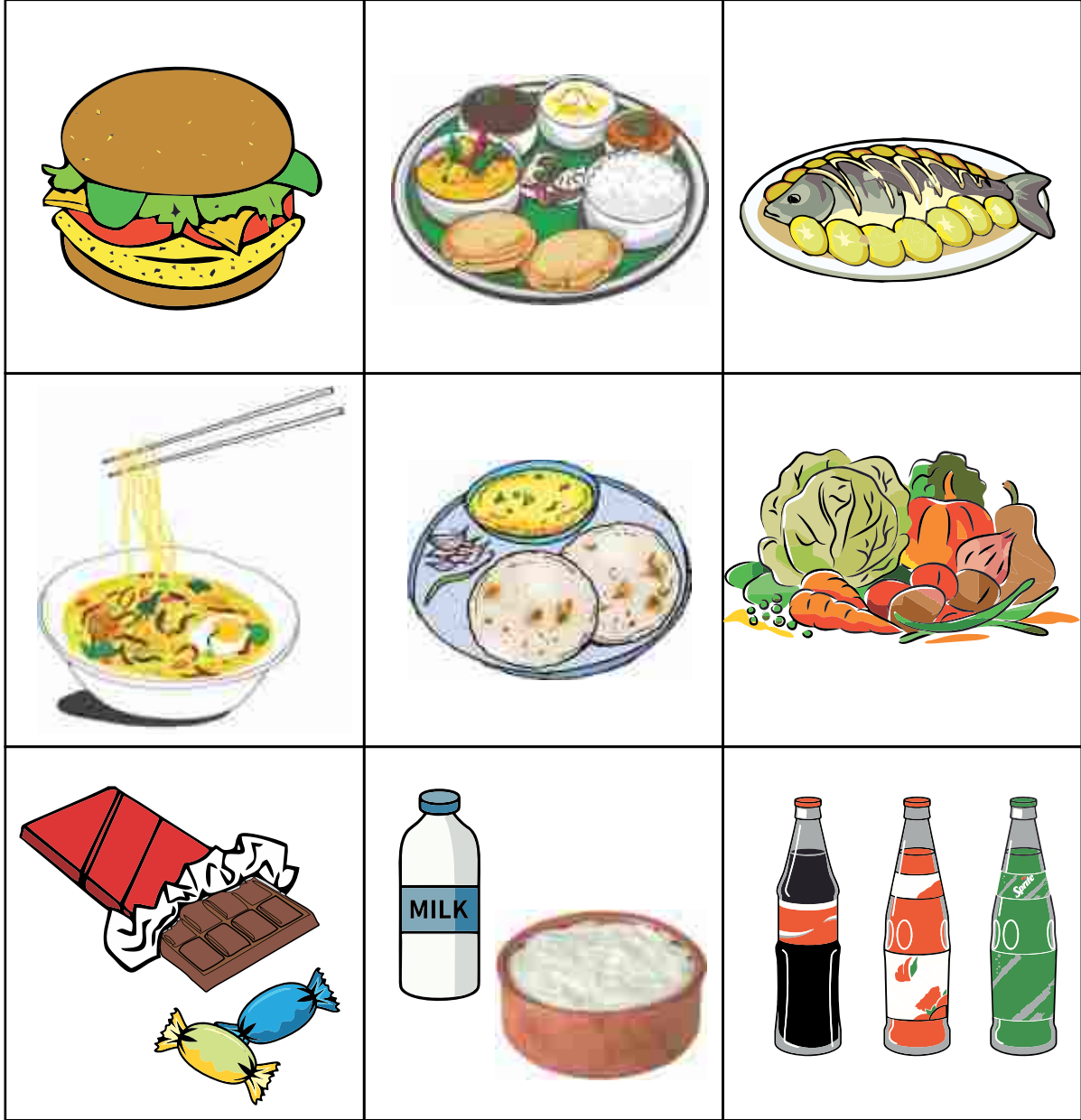

○ متشاکل تصویر کو مکمل کرو۔ ذیل کی تصویریں دیکھو۔ یہ نامکمل ہے۔ اسے مکمل کرو اور اس میں رنگ بھرو۔

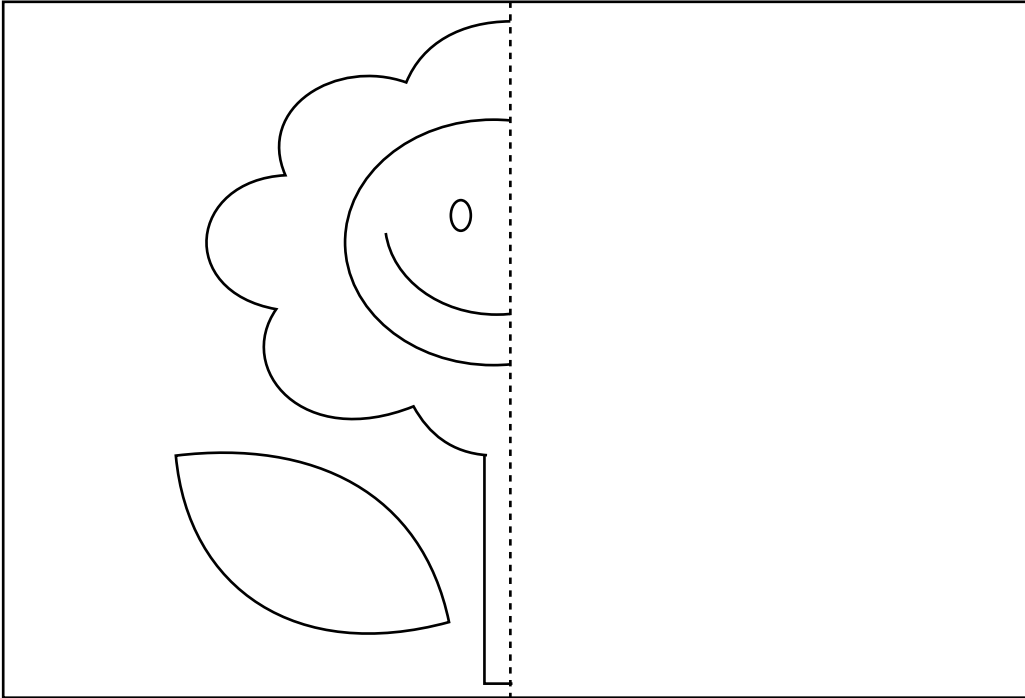
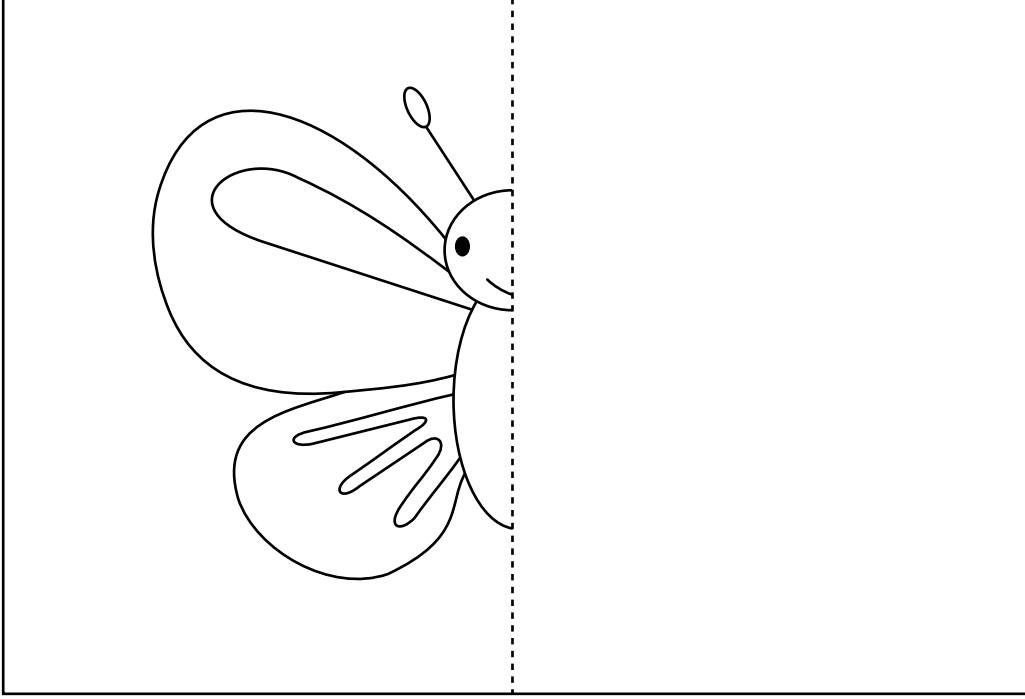

○ استاد کی مدد سے دیے گئے الفاظ اور تصویر کی مناسب جوڑی لگا کر جملہ بناؤ اور
سناؤ۔



(۱) کھڑکی



(۲) دروازہ



(۳) تختہ سیاہ



(۴) طوطا



(۵) گائے



(۶) مچھلی

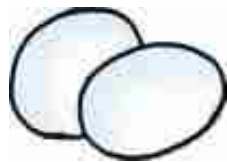



(۷) مرغی

○ جس کے نام میں 'ک' یہ آواز شامل ہے ان کے اطراف دائرہ (○) بناؤ۔

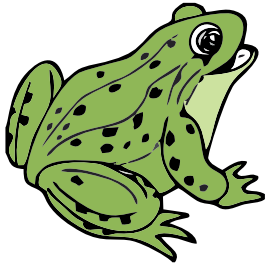
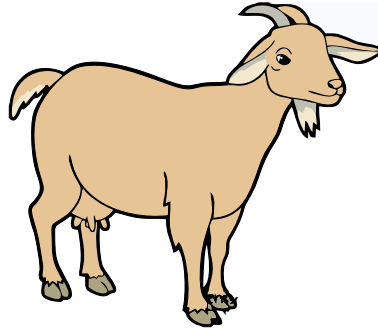
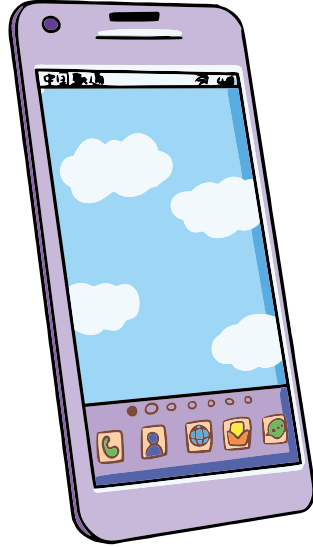
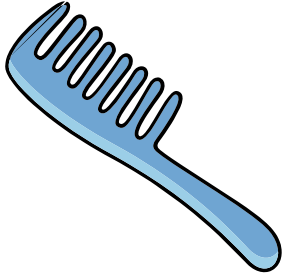
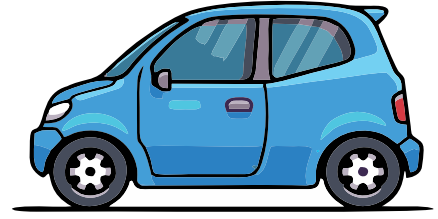
ورک شیٹ
۳۷

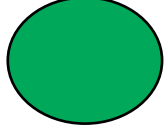
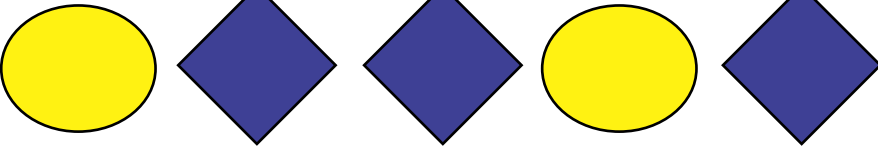
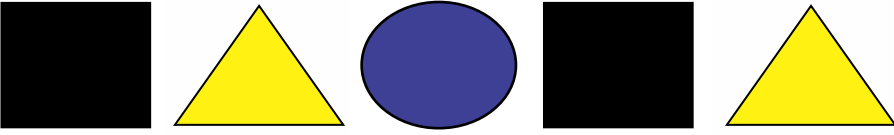
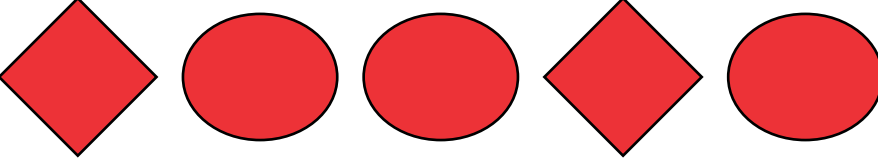
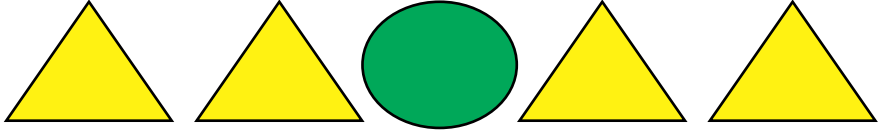

○ دی ہوئی شکلوں کا مشاہدہ کرو اور اس میں موجود تواتر کو پہچانو۔ آگے دیے گئے
چوکون میں تواتر تکمل کرنے کے لیے مناسب شکل بناؤ۔
جیسے :

○ ذیل کی تصویروں کا مشاہدہ کرو اور ان میں موجود تواتر کو پہچانو۔ دی ہوئی خالی جگہ میں تواتر کے لحاظ سے مناسب تصویر بناؤ۔





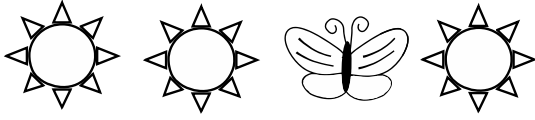

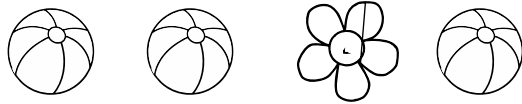

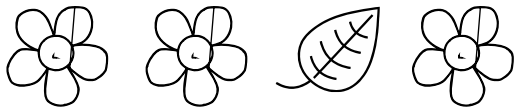

ورک شیٹ
۴۰

○ ذیل میں ایک جانب چیز کی مکمل شکل اور دوسری جانب اسی کا آدھا حصہ ظاہر کیا گیا ہے۔ مکمل اور آدھے کی جوڑیاں لگاؤ۔

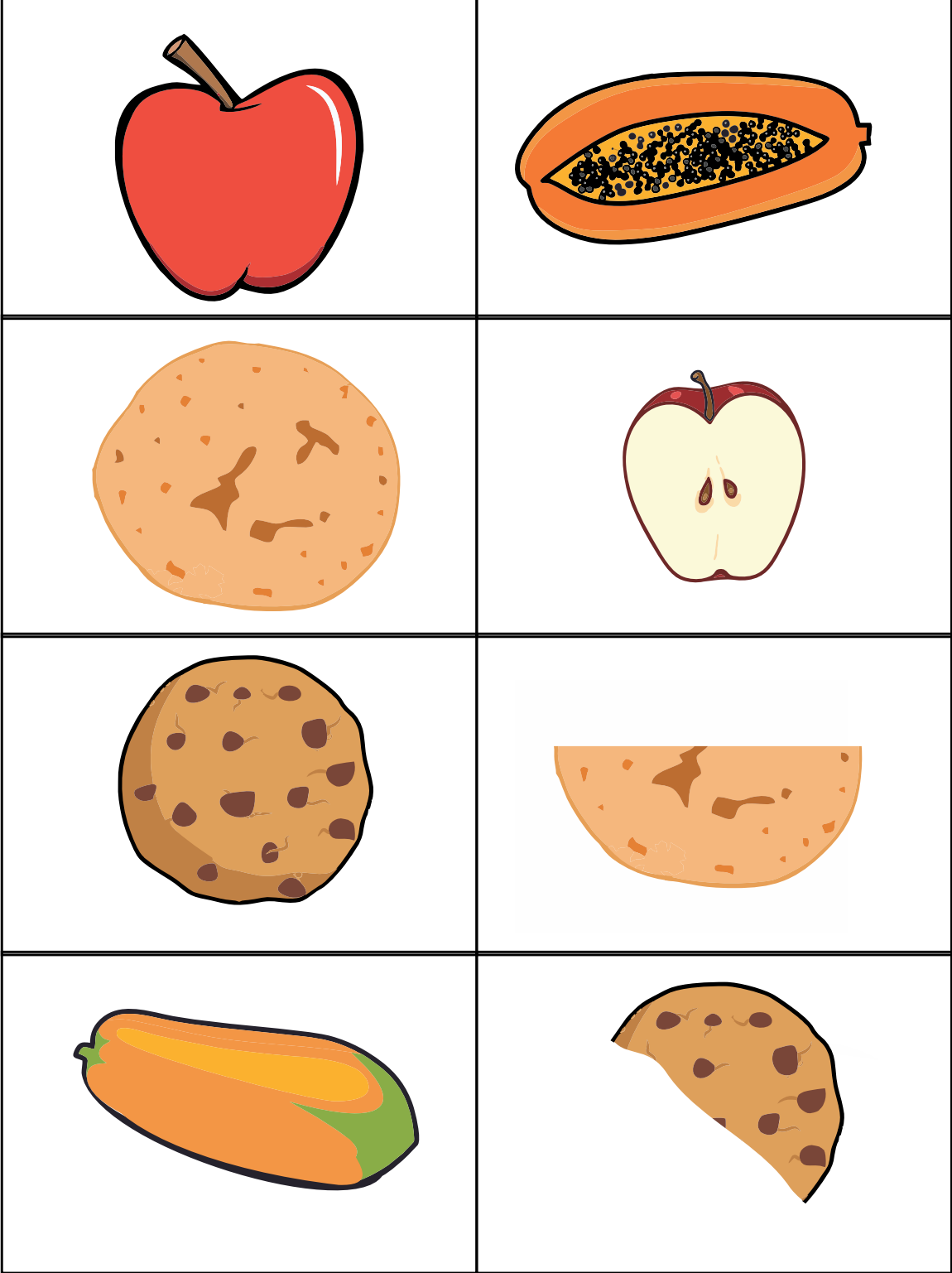

○ جس کے نام میں 'م' یہ آواز ہے اس کے اطراف دائرہ (○) بناؤ۔

ورک شیٹ
۴۱

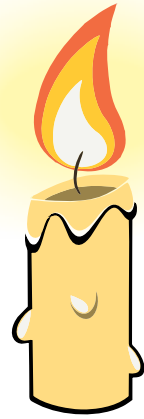
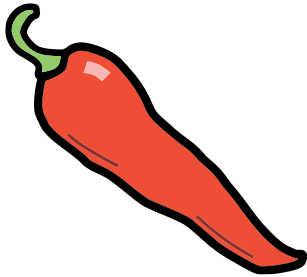
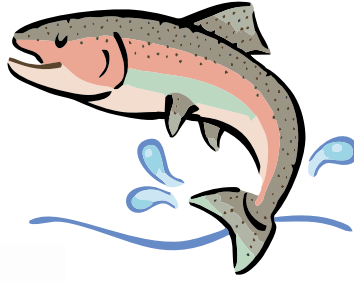



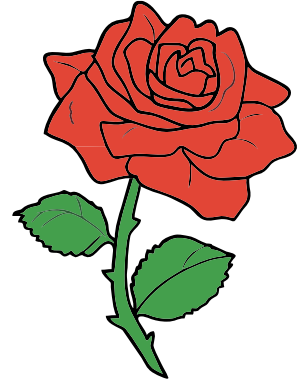
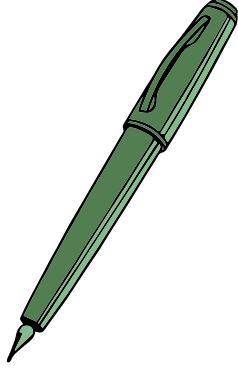

○ جس چیز کے نام میں 'ن' کی آواز ہو اس کے اطراف دائرہ (○) بناؤ۔

ورک شیٹ
۴۳



○ ذیل کی تصویر میں سبزی ترکاریاں نظر آ رہی ہیں۔ کون سی سبزی کم اور کون سی زیادہ ہے، جدول کے خانوں میں رنگ بھر کر بتاؤ اور دیے ہوئے سوالوں کے جواب تلاش کرو۔

○ اوپر والے خانے دیکھ کر ذیل کے سوالوں کے جواب دو۔ صحیح جواب کے سامنے (✓) کا نشان لگاؤ۔

(استاد سوال پڑھ کر سنائے گا)

(۱) ٹھیلے پر کون سی ترکاری سب سے زیادہ ہے؟







(۲) ٹھیلے پر سب سے کم سبزی کون سی ہے؟







(۳) ٹھیلے پر کتنی سے کم کون سی سبزی ہے؟





ورک شیٹ
۴۵

الف) ورک شیٹ ۴۶- الف کی تصویریں کاٹ کر مناسب مقام پر چسپاں کرو۔ نمونے کے طور پر ایک کارڈ چسپاں کر کے بتایا گیا ہے۔

ب) ورک شیٹ ۴۶- ب کی مناسب تصویریں کاٹ کر چسپاں کرو۔ جیسے: پہلے مقام گلابی رنگ، تاروں بھرا دائرہ تلاش کر کے چسپاں کرو۔

ورک شیٹ
۴۶

○ ورک شیٹ ۴۵ میں اس شیٹ کے کارڈ کاٹ کر مناسب خانے میں چسپاں کرنا ہے۔ نمونے کے طور پر ایک کارڈ چسپاں کر کے بتایا گیا ہے۔

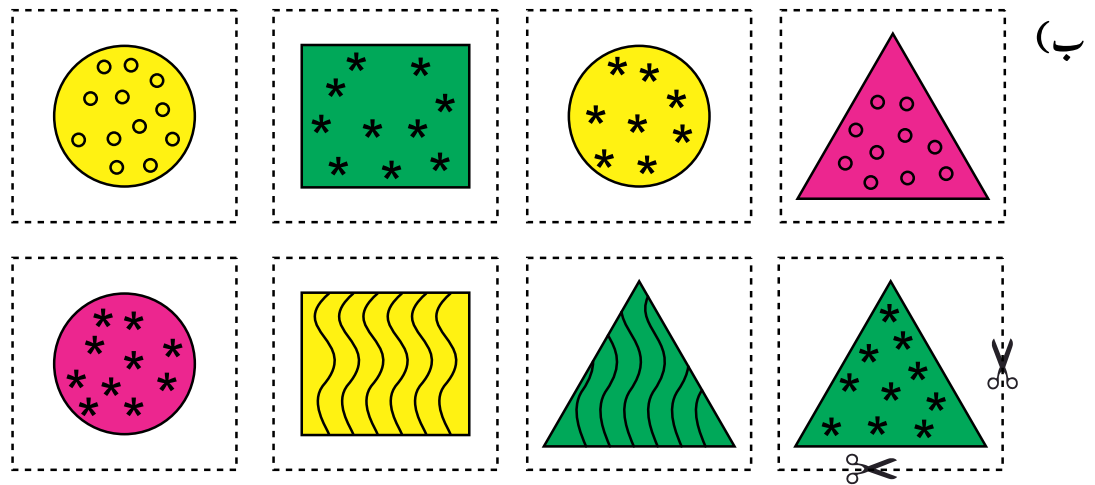
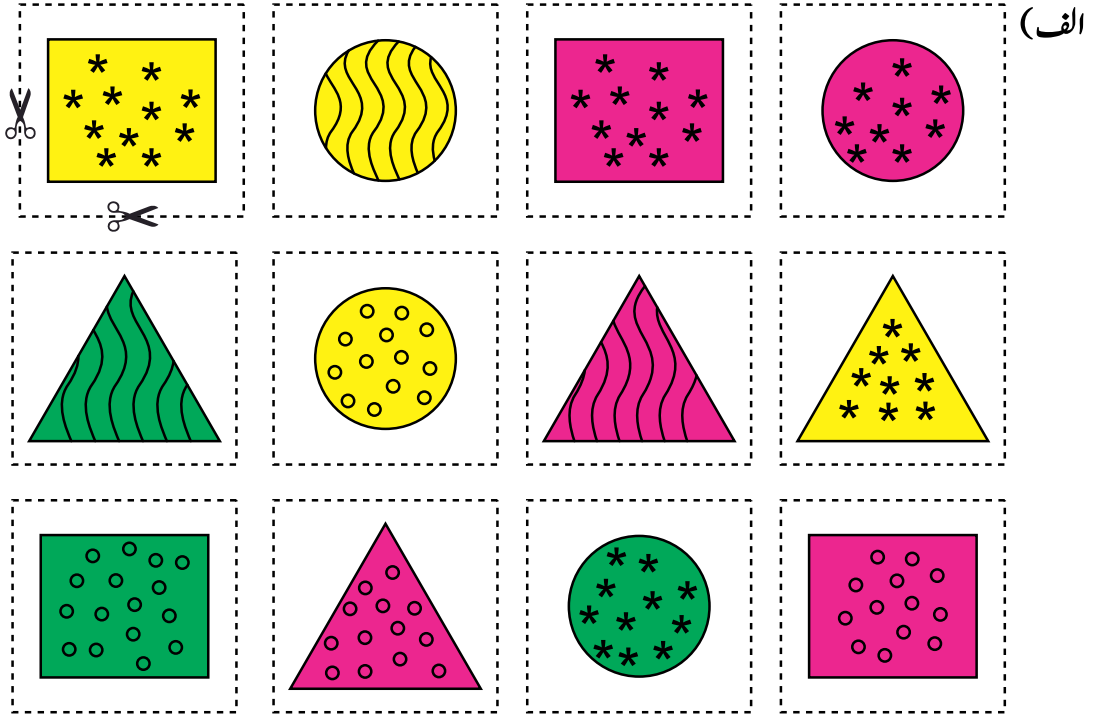

تشکر نامہ

اسمائے مرتبین و مترجمین

تعلیم میں داخلہ (اسکول کی پیشگی تیاری کا پروگرام - پہلی جماعت) طلبہ کی عملی بیاض

نمبر شمار	اسمائے اراکین	نمبر شمار	اسمائے اراکین
۱-	شریعتی سرسوتی سورہ نوشی، SCERT، پونے	۲۱-	شریعتی یوگیتا بھامرے، پونے
۲-	شریعتی ورشالی گائیکواڑ، SCERT، پونے	۲۲-	شریعتی شویتا مبرا نگل، ستارا
۳-	شریعتی وڈیا کدم، ستارا	۲۳-	شریعتی ویشالی ڈیرے، پونے
۴-	شریعتی سندھیا ٹمکر، پونے	۲۴-	ڈاکٹر شیلاکولکر، پونے
۵-	شریعتی ویشالی گاڑھوے، SCERT، پونے	۲۵-	شریعتی ننڈا کلکرنی، پونے
۶-	شریعتی شیوانی پراشر، یونیسیف نمائندہ، دہلی	۲۶-	شریعتی شیاملا دلوی، واشی، نومی ممبئی
۷-	شری سچن واڑکر، پونے	۲۷-	شریعتی ریتی مکھرجی، کولکاتا
۸-	شریعتی سونالی بھاگوت، پونے	۲۸-	شریعتی سیمپائل، پونے
۹-	شریعتی نیہا گورے، پونے	۲۹-	شری شنکر پول، ناگپور
۱۰-	شریعتی وڈیا گاڑھوے، ستارا	۳۰-	شریعتی پراچی بوم، پونے
۱۱-	شری الطاف شیخ، رائے گڑھ	۳۱-	شری پروین گرو، پونے
۱۲-	شریعتی سورنادیشا پنڈے، ستارا	۳۲-	شریعتی گورو جادھو، ممبئی
۱۳-	شریعتی پریتی دیوکر، پونے	۳۳-	ڈاکٹر ورشالی دیہائے رائے، پونے
۱۴-	شریعتی کاربھاری دیوکر، پونے	۳۴-	جناب عبدالملک عبدالقادر نظامی، ناندریڈ
۱۵-	شریعتی آشا وانکھیرے، پونے	۳۵-	جناب شیخ فیاض الدین، جالانہ
۱۶-	شری اے جیراپورے، دھامن گاؤں ریلوے، امراتتی	۳۶-	جناب قاضی کمال الدین، جالانہ
۱۷-	شریعتی اجیتا گانگلے، پونے	۳۷-	ڈاکٹر عبدالرافع، ناندریڈ
۱۸-	شریعتی کلپنا کامبلے، ناندریڈ	۳۸-	جناب خان عبداللہ عبدالکریم، ممبئی
۱۹-	شریعتی وینا کالے، ستارا	۳۹-	محترمہ شبانہ عرب، پونے
۲۰-	شریعتی اروندھتی گروڈ، ستارا	۴۰-	محترمہ شمع فروزاں، پونے



تیسری جماعت

دوسری جماعت

پہلی جماعت

بال واٹرکا

