

# विद्याप्रवेश

(शाळापूर्व तयारी कार्यक्रम - इयत्ता पहिली)



## विद्यार्थी कृतिपुस्तिका



राज्य शैक्षणिक संशोधन व प्रशिक्षण परिषद, महाराष्ट्र, पुणे.

'स्टार्स' प्रकल्पांतर्गत



# विद्याप्रवेश

(शाळापूर्व तयारी कार्यक्रम - इयत्ता पहिली)



'स्टार्स' प्रकल्पांतर्गत

राज्य शैक्षणिक संशोधन व प्रशिक्षण परिषद, महाराष्ट्र, पुणे.

## विद्याप्रवेश (शाळापूर्व तयारी कार्यक्रम - इयत्ता पहिली) : विद्यार्थी कृतिपुस्तिका

- प्रवर्तक : शालेय शिक्षण व क्रीडा विभाग, महाराष्ट्र शासन
- प्रकाशक : राज्य शैक्षणिक संशोधन व प्रशिक्षण परिषद, महाराष्ट्र, पुणे.
- प्रेरणा : मा. आय. ए. कुंदन (भा.प्र.से.)  
प्रधान सचिव, शालेय शिक्षण व क्रीडा विभाग, महाराष्ट्र राज्य.
- मार्गदर्शन : मा. सूरज मांडरे (भा.प्र.से.)  
आयुक्त (शिक्षण), महाराष्ट्र राज्य, पुणे.  
मा. प्रदिपकुमार डांगे (भा.प्र.से.)  
राज्य प्रकल्प संचालक, महाराष्ट्र प्राथमिक शिक्षण परिषद, मुंबई.
- संपादक : मा. राहुल रेखावार (भा.प्र.से.)  
संचालक, राज्य शैक्षणिक संशोधन व प्रशिक्षण परिषद, महाराष्ट्र, पुणे.
- सहसंपादक : मा. डॉ. शोभा खंदारे  
सहसंचालक, राज्य शैक्षणिक संशोधन व प्रशिक्षण परिषद, महाराष्ट्र, पुणे.
- कार्यकारी संपादक : श्रीम. ज्योती शिंदे  
उपसंचालक (भाषा विभाग),  
राज्य शैक्षणिक संशोधन व प्रशिक्षण परिषद, महाराष्ट्र, पुणे.
- कार्यकारी सहसंपादक : श्री. भारत बोरनारे  
प्रशासन अधिकारी (मराठी विभाग),  
राज्य शैक्षणिक संशोधन व प्रशिक्षण परिषद, महाराष्ट्र, पुणे.  
डॉ. निता जाधव  
अधिव्याख्याता (मराठी विभाग),  
राज्य शैक्षणिक संशोधन व प्रशिक्षण परिषद, महाराष्ट्र, पुणे.
- संपादन सहाय्य : श्रीम. वल्लरी सोनकुसळे  
विषय सहायक (मराठी विभाग),  
राज्य शैक्षणिक संशोधन व प्रशिक्षण परिषद, महाराष्ट्र, पुणे.
- सुधारित आवृत्ती : मे २०२४
- अर्थसाहाय्य : महाराष्ट्र प्राथमिक शिक्षण परिषद, मुंबई. ('स्टार्स' प्रकल्पांतर्गत)
- मुद्रक : रुना ग्राफिक्स, पुणे.
- © सर्व हक्क प्रकाशकाच्या स्वाधीन.

## मनोगत

राष्ट्रीय शैक्षणिक धोरण २०२० नुसार प्राथमिक शिक्षण स्तरावर इयत्ता तिसरीच्या अखेरीस सर्व विद्यार्थ्यांनी सन २०२६-२७ पर्यंत प्राथमिक स्तरावर पायाभूत साक्षरता आणि संख्याज्ञान कौशल्य प्राप्त करणे हे शालेय शिक्षण व्यवस्थेसाठी सर्वोच्च प्राधान्य आहे. यासाठी केंद्रीय शिक्षण मंत्रालयाकडून पायाभूत साक्षरता आणि संख्याज्ञान प्राप्तीसाठी 'निपुण भारत' हे अभियान सुरू करण्यात आले आहे. या अभियानांतर्गत इयत्ता पहिलीमध्ये प्रवेशित सर्व बालकांसाठी शैक्षणिक वर्षातील पहिले बारा आठवडे म्हणजेच तीन महिने बालकांच्या शाळापूर्व तयारीसाठी 'विद्याप्रवेश' हा कार्यक्रम मागील वर्षी महाराष्ट्रातातील सर्व शाळांमध्ये यशस्वीपणे घेण्यात आला. यावर्षी म्हणजे सन २०२४-२५ मध्ये हा कार्यक्रम घेण्याचे निश्चित करण्यात आले आहे.

या कार्यक्रमाच्या यशस्वी अंमलबजावणीसाठी केंद्र शासनाच्या मार्गदर्शक सूचनेनुसार इयत्ता पहिलीच्या शिक्षकांसाठी 'विद्याप्रवेश (शाळापूर्व तयारी कार्यक्रम) : शिक्षक मार्गदर्शिका' ही राज्य शैक्षणिक संशोधन व प्रशिक्षण परिषद, महाराष्ट्र, पुणे मार्फत विकसित करण्यात आली होती. या वर्षाकरिता त्या मार्गदर्शिकेची सुधारित प्रतही शिक्षकांसाठी उपलब्ध करून देण्यात येत आहे. त्याचबरोबर गेल्या वर्षी या कार्यक्रमासाठी इयत्ता पहिलीच्या विद्यार्थ्यांना पेपर-पेन्सिल स्वरूपाच्या कृती करण्यासाठी कृतिपुस्तिका देण्यात आली होती. सदर पुस्तिकेची ही सुधारित प्रत यावर्षी विद्यार्थ्यांना देण्यात येत आहे. या कृतिपुस्तिकेतील कृतिपत्रिकांचा वापर शिक्षक मार्गदर्शिकेत दिलेल्या साप्ताहिक नियोजनानुसार ज्या-त्या वेळी करणेबाबत शिक्षकांनी दक्षता घ्यावी. आवश्यकतेनुसार शिक्षक बालकांना काही कृती घरी पूर्ण करण्यासाठीही देऊ शकतील, त्यावेळी पालकांनीही सदर कृती पूर्ण करण्यासाठी आपल्या पाल्यांना मदत करावी. आपण आपल्या पाल्यांसाठी जितका वेळ द्याल तितकी ती अधिक आनंदाने शिकती होतील. चला तर मग, सर्वांनी एकत्र येऊन सर्व बालकांना प्राथमिक शाळेतील शिक्षण घेण्यासाठी तयार करूया, यासाठी सर्वांना मनःपूर्वक शुभेच्छा!

राहूल रेखावार (भा.प्र.से.)

संचालक

राज्य शैक्षणिक संशोधन व प्रशिक्षण  
परिषद, महाराष्ट्र, पुणे.

## कृतिपत्रिका वापरापूर्वी हे समजून घेऊया...

- कृतिपत्रिका या मूल्यमापनासाठी नसून विद्यार्थ्यांच्या आनंददायी अध्ययनासाठी आहेत.
- शाळापूर्व तयारी शिक्षक मार्गदर्शिकेतील नियोजनानुसार त्या त्या वेळी संबंधित कृतिपत्रिकांचा उपयोग शिक्षकांनी वर्गामध्ये करावयाचा आहे.
- शाळापूर्व तयारी शिक्षक मार्गदर्शिकेमध्ये दिलेल्या साप्ताहिक कृती नियोजनानुसार विद्यार्थी कृतिपत्रिकेतील कृती ज्या वेळेस नियोजित आहेत त्या वेळेस त्या घेण्यात याव्यात.
- कृतिपत्रिकेतील कृती विद्यार्थ्यांने स्वतः करणे अपेक्षित आहे. तथापि कृतीबाबत दिलेल्या सूचनांचे वाचन विद्यार्थ्यांनी करणे अपेक्षित नाही. शिक्षकांनी कृती समजून सांगाय्यात.
- प्रत्येक विद्यार्थ्यांची अध्ययन गती भिन्न स्वरूपाची असते, त्यामुळे सर्व विद्यार्थ्यांना सर्व कृती येण्यासाठी योग्य ते सुलभन करून सर्व विद्यार्थी सर्व कृती करतील याकडे जाणीवपूर्वक लक्ष द्यावे.
- ज्या कृतींमध्ये काही कातरकाम करावयाचे असेल त्या ठिकाणी शिक्षक किंवा पालकांनी जाणीवपूर्वक विद्यार्थ्यांला दुखापत होऊ नये म्हणून योग्य ती मदत करावी.
- ज्या कृतिपत्रिकेमध्ये रंगकाम करायचे आहे त्यासाठी शक्यतो रंगीत पेन्सिल, तेल खडू किंवा रंगीत स्केचपेनचा वापर करावा.
- कृतिपत्रिकेतील किंवा इतरही कृती करत असताना विद्यार्थ्यांला कोणताही अतिरिक्त ताण न देता त्यांच्याशी सहजसुलभ संवाद साधून कृती होईल हे पहावे.
- शिक्षक मार्गदर्शिकेतील कृतींचे पृष्ठ क्र. विद्यार्थी कृतिपत्रिकेत पृष्ठाच्या शेवटी दिले आहेत.

## अनुक्रमणिका

अ.क्र.	कृतिपत्रिका क्रमांक	पृष्ठ क्र.
१.	कृतिपत्रिका क्रमांक १	१
२.	कृतिपत्रिका क्रमांक २	२
३.	कृतिपत्रिका क्रमांक ३	३
४.	कृतिपत्रिका क्रमांक ४	४
५.	कृतिपत्रिका क्रमांक ५	५
६.	कृतिपत्रिका क्रमांक ६	६
७.	कृतिपत्रिका क्रमांक ७	७
८.	कृतिपत्रिका क्रमांक ८	९
९.	कृतिपत्रिका क्रमांक ९	११
१०.	कृतिपत्रिका क्रमांक १०	१२
११.	कृतिपत्रिका क्रमांक ११	१३
१२.	कृतिपत्रिका क्रमांक १२	१४
१३.	कृतिपत्रिका क्रमांक १३	१५
१४.	कृतिपत्रिका क्रमांक १४	१६
१५.	कृतिपत्रिका क्रमांक १५	१७
१६.	कृतिपत्रिका क्रमांक १६	१८
१७.	कृतिपत्रिका क्रमांक १७	१९
१८.	कृतिपत्रिका क्रमांक १८	२०
१९.	कृतिपत्रिका क्रमांक १९	२१
२०.	कृतिपत्रिका क्रमांक २०	२२
२१.	कृतिपत्रिका क्रमांक २१	२३
२२.	कृतिपत्रिका क्रमांक २२	२४
२३.	कृतिपत्रिका क्रमांक २३	२५
२४.	कृतिपत्रिका क्रमांक २४	२६
२५.	कृतिपत्रिका क्रमांक २५	२७

अ.क्र.	कृतिपत्रिका क्रमांक	पृष्ठ क्र.
२६.	कृतिपत्रिका क्रमांक २६	२८
२७.	कृतिपत्रिका क्रमांक २७	२९
२८.	कृतिपत्रिका क्रमांक २८	३१
२९.	कृतिपत्रिका क्रमांक २८ अ	३३
३०.	कृतिपत्रिका क्रमांक २९	३४
३१.	कृतिपत्रिका क्रमांक ३०	३५
३२.	कृतिपत्रिका क्रमांक ३१	३६
३३.	कृतिपत्रिका क्रमांक ३२	३७
३४.	कृतिपत्रिका क्रमांक ३३	३८
३५.	कृतिपत्रिका क्रमांक ३४	३९
३६.	कृतिपत्रिका क्रमांक ३५	४०
३७.	कृतिपत्रिका क्रमांक ३६	४१
३८.	कृतिपत्रिका क्रमांक ३७	४२
३९.	कृतिपत्रिका क्रमांक ३८	४३
४०.	कृतिपत्रिका क्रमांक ३९	४४
४१.	कृतिपत्रिका क्रमांक ४०	४५
४२.	कृतिपत्रिका क्रमांक ४१	४६
४३.	कृतिपत्रिका क्रमांक ४२	४७
४४.	कृतिपत्रिका क्रमांक ४३	४८
४५.	कृतिपत्रिका क्रमांक ४४	४९
४६.	कृतिपत्रिका क्रमांक ४५	५०
४७.	कृतिपत्रिका क्रमांक ४५ अ	५१
४८.	कृतिपत्रिका क्रमांक ४६	५३
४९.	कृतिपत्रिका क्रमांक ४६ अ	५५
५०.	कृतिपत्रिका क्रमांक ४७	५७

- फुलाला लाल, फुलाच्या पानाला हिखा, टोपीला केशरी,  
फुग्याला निळा व सूर्याला पिवळा रंग दे.

कृतिपत्रिका  
१

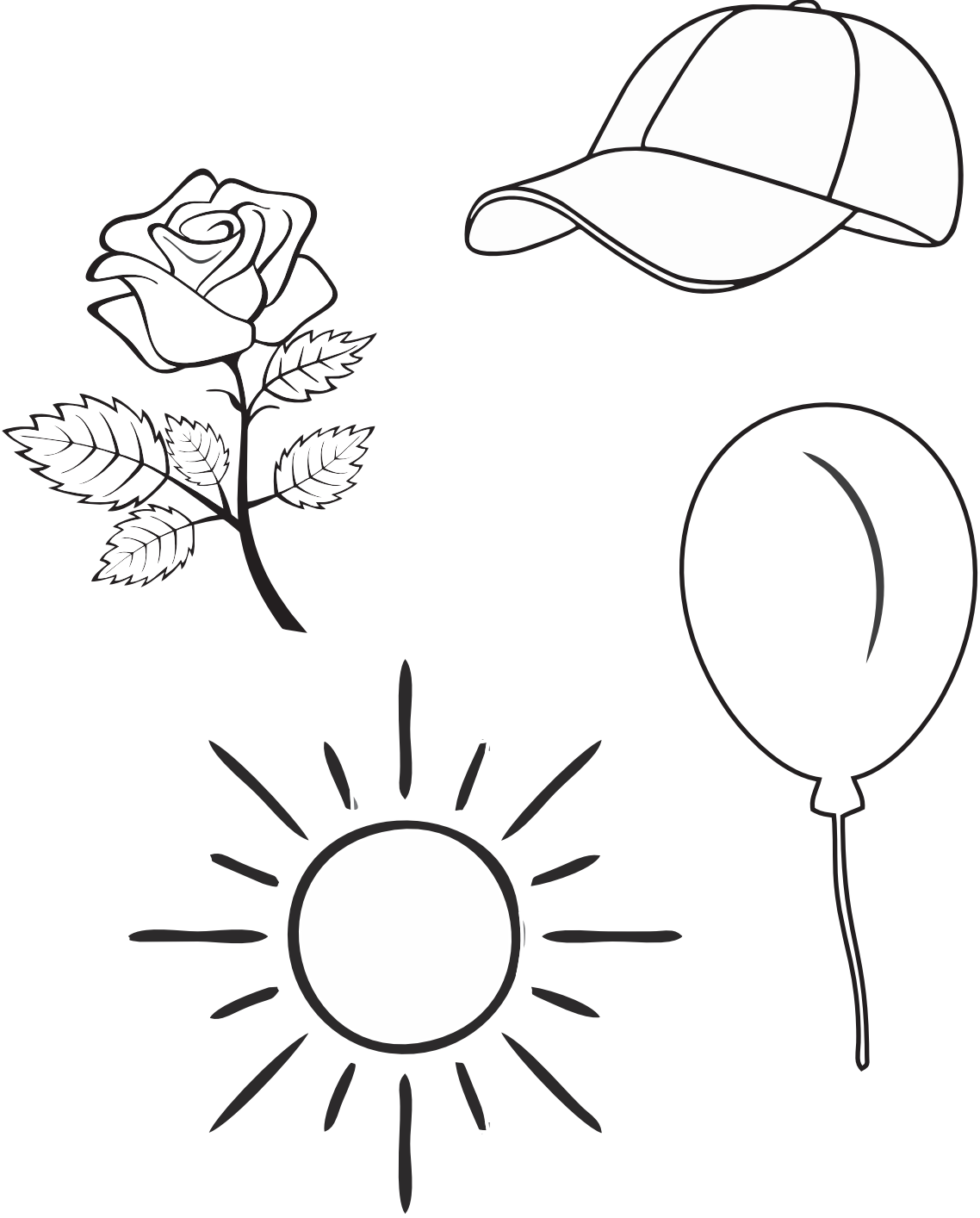

IL-6 : शिक्षक मार्गदर्शिका पृष्ठ क्र. २७

- खाली काही फळे व भाज्यांची चित्रे दिली आहेत. त्यातील भाज्यांना  
(○) गोल कर व फळांना बरोबर (✓) अशी खूण कर.

कृतिपत्रिका

२

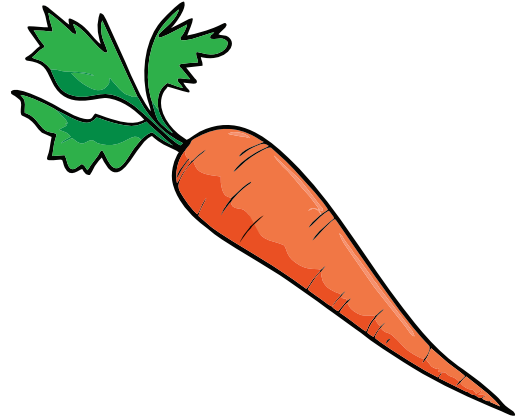
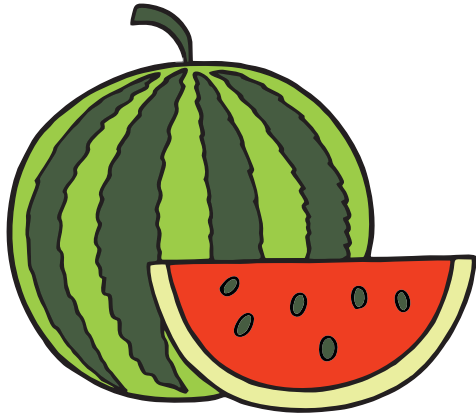
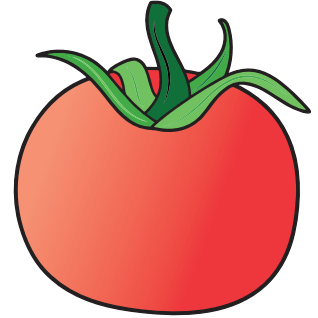
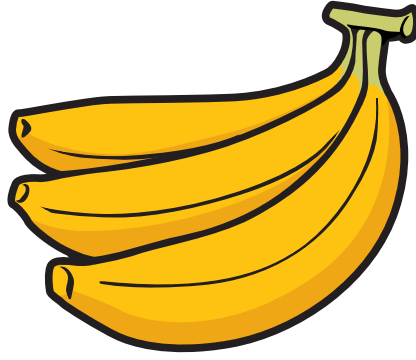
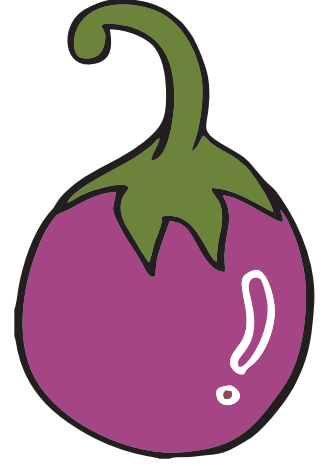
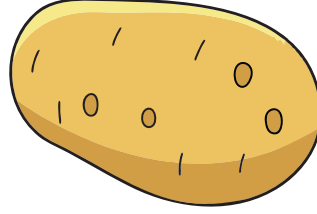
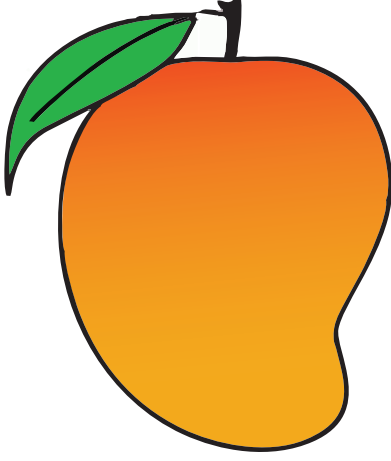

IL-6 : शिक्षक मार्गदर्शिका पृष्ठ क्र. ९०

- तुझ्या मित्राचे चित्र काढ. त्यानंतर दिलेल्या कृतीमधील त्याला आवडणाऱ्या कृतीसमोर (✓) अशी खूण कर.

कृतिपत्रिका

३

मित्राचे चित्र काढ.

दोरीच्या उड्या मारणे.

आंबा खाणे.

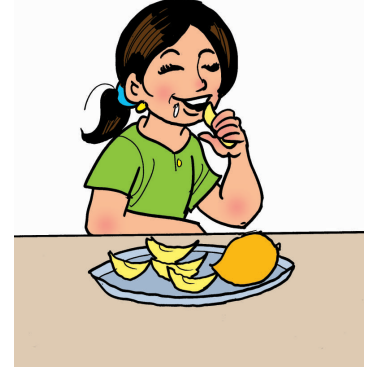



वडिलांना कामात मदत करणे.

आईला कामात मदत करणे.

दररोज शाळेत जाणे.







HW- 4 : शिक्षक मार्गदर्शिका पृष्ठ क्र. ४४

- खाली काही वस्तूंची चित्रे दिली आहेत. त्यांपैकी फक्त स्वयंपाकासाठी लागणाऱ्या वस्तूंना रंग दे.

कृतिपत्रिका

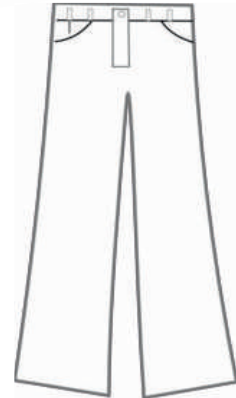
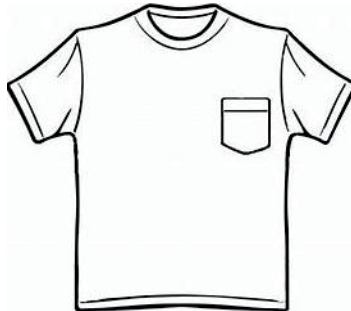
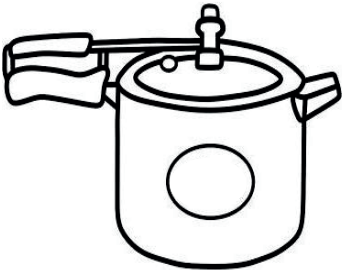
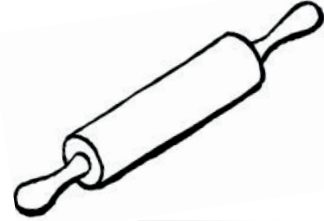
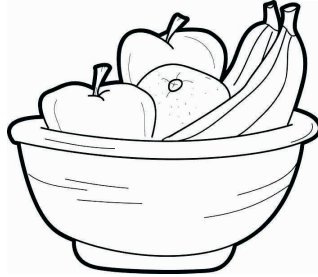
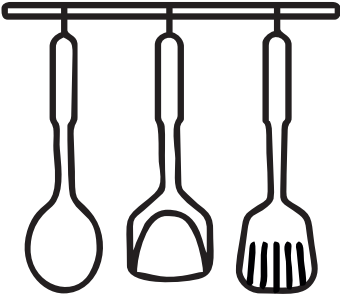
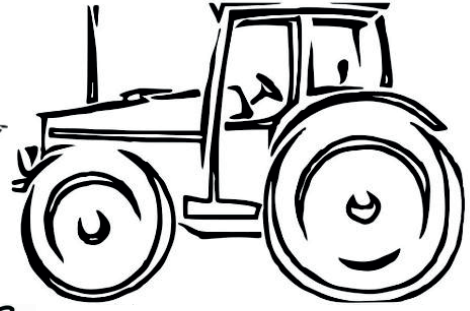
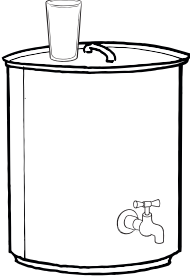
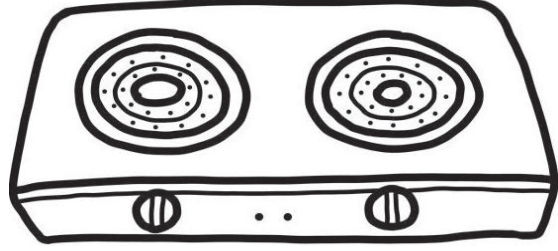
४



EC-4 : शिक्षक मार्गदर्शिका पृष्ठ क्र. ६७

- फरक ओळख : खाली दिलेली दोन्ही चित्रे अगदी सारखी दिसतात ना! पण त्या चित्रांमध्ये फरक आहे. बारकाईने बघ आणि त्यातील कमीत कमी सात फरक शोधून काढ व फरक असणाऱ्या गोष्टींवर (✓) अशी खूण कर.

कृतिपत्रिका

५



IL-15 : शिक्षक मार्गदर्शिका पृष्ठ क्र. ९४

- फरक ओळख. खाली दिलेली दोन्ही चित्रे अगदी सारखी दिसतात ना! पण त्या चित्रांमध्ये फरक आहे. बारकाईने बघ आणि त्यातील कमीत कमी आठ फरक शोधून काढ व फरक असणाऱ्या गोष्टींवर (✓) अशी खूण कर.

कृतिपत्रिका

६

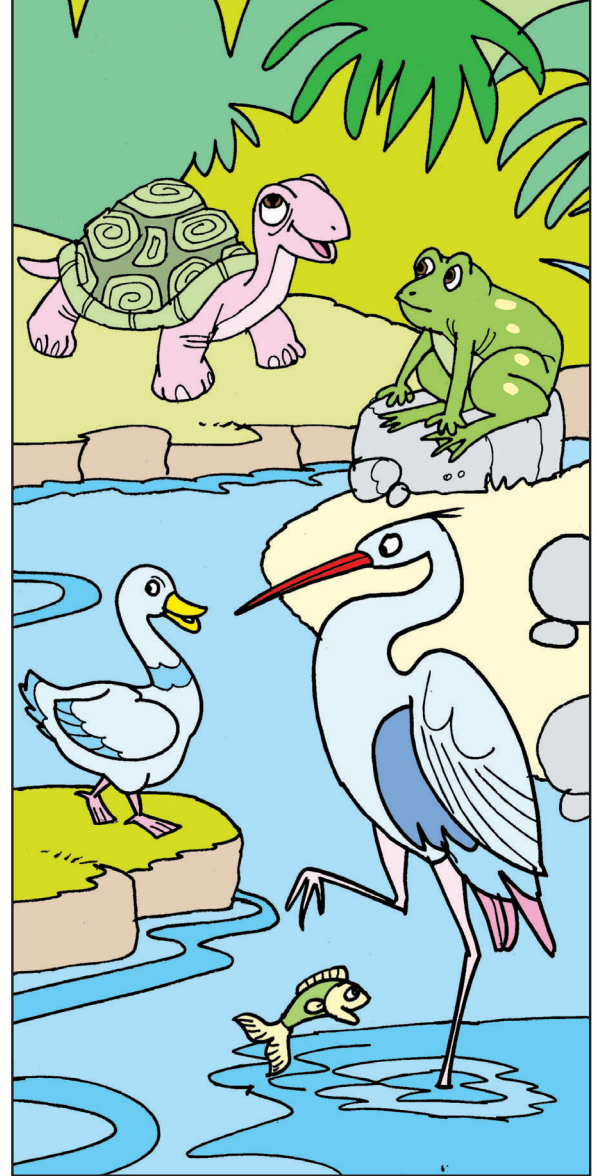

IL-15 : शिक्षक मार्गदर्शिका पृष्ठ क्र. ९४

- खाली दिलेल्या चौकटींमध्ये तुझ्या कुटुंबातील व्यक्तींची तुला जमतील तशी चित्रे काढ.

कृतिपत्रिका

७

माझे कुटुंब

HW-6 : शिक्षक मार्गदर्शिका पृष्ठ क्र. ४५

## गंमतीचे पान

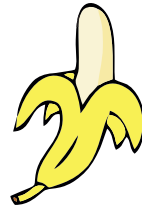
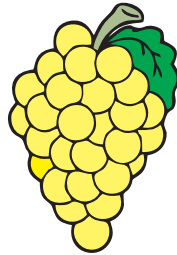
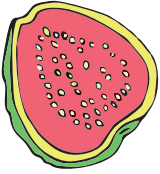
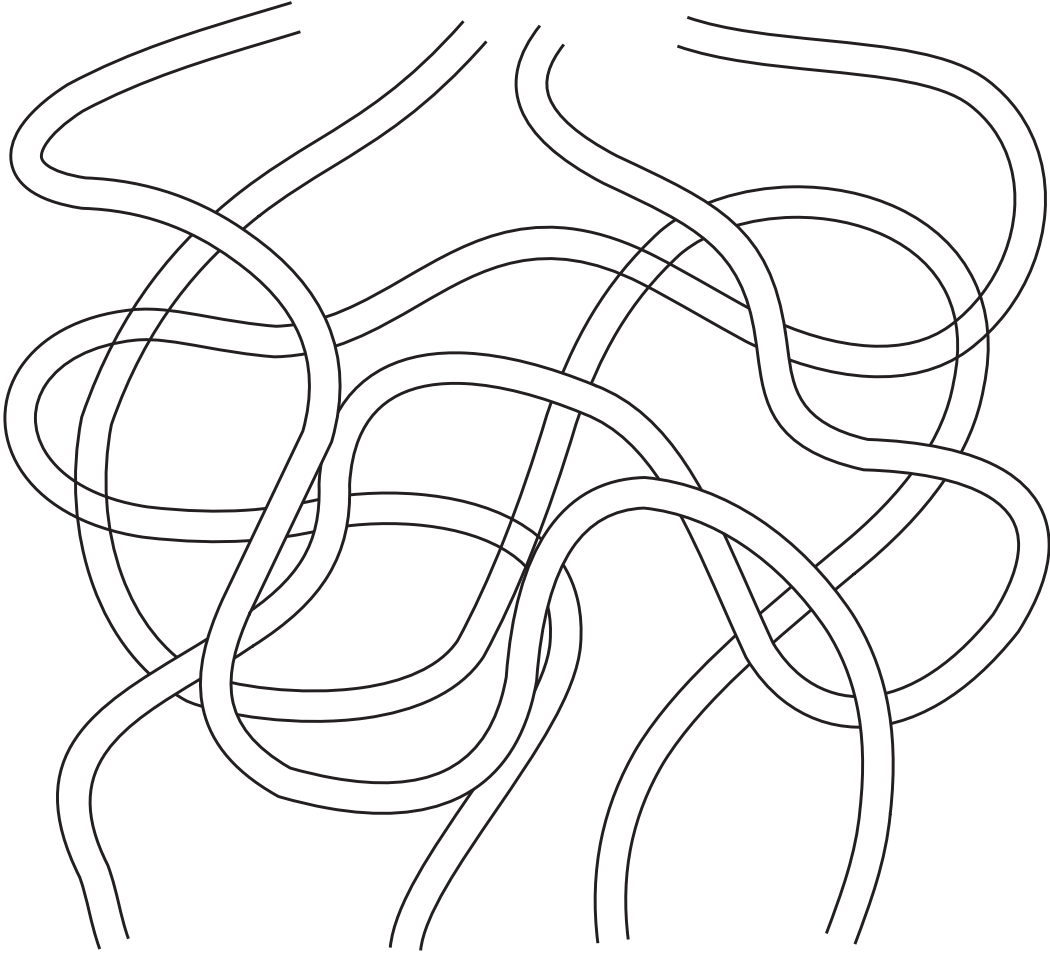
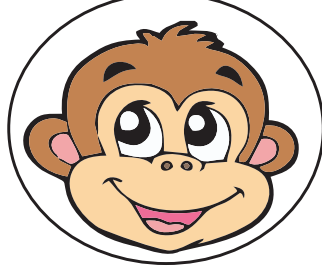

- खालील चित्रातील पाळीव प्राणी कोणते व जंगली प्राणी कोणते ते ओळख. प्राण्यांची चित्रे कापून कृतिपत्रिका क्रमांक ९, १० मध्ये योग्य त्या ठिकाणी चिकटव.

कृतिपत्रिका

८

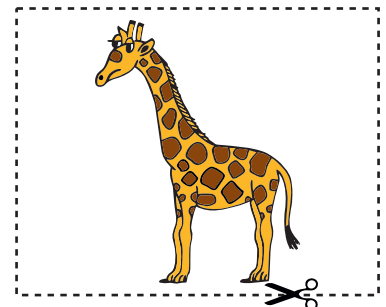
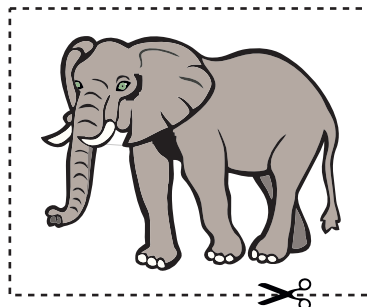
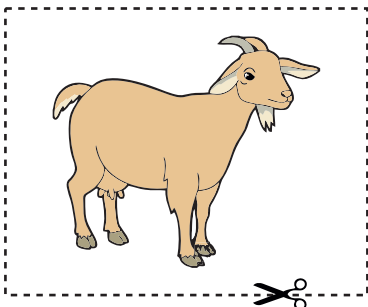
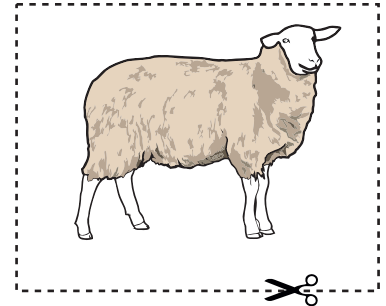
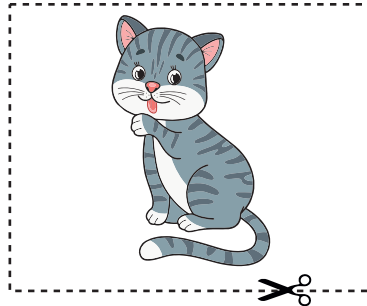
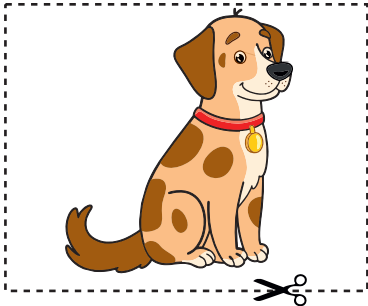
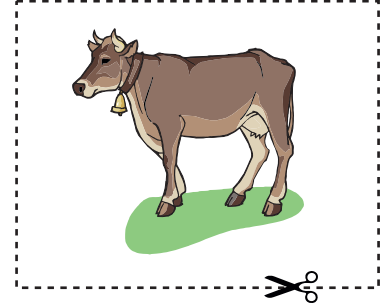
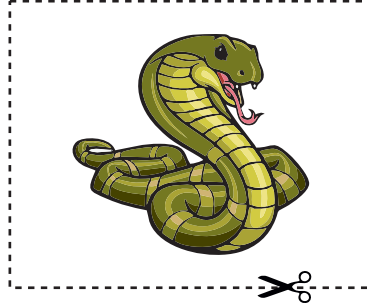
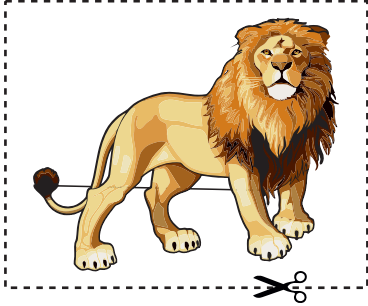
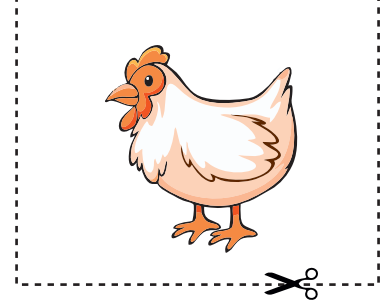
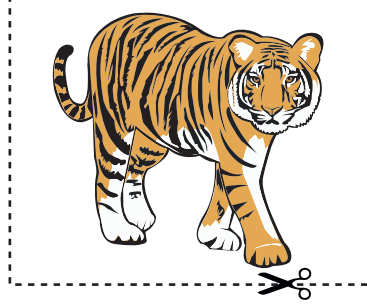
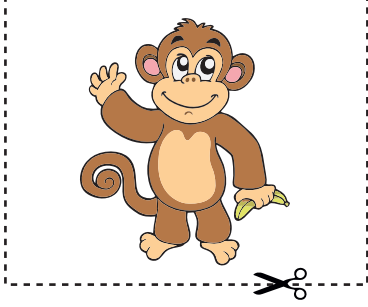

IL-11 : शिक्षक मार्गदर्शिका पृष्ठ क्र. ९२



- खालील चित्रात कृतिपत्रिका क्रमांक ८ मधील कापलेली व खालील चित्राकरिता योग्य अशा प्राण्यांची चित्रे चिकटव. प्राण्यांची चित्रे चिकटवताना पुरेसे अंतर ठेव.

कृतिपत्रिका

९

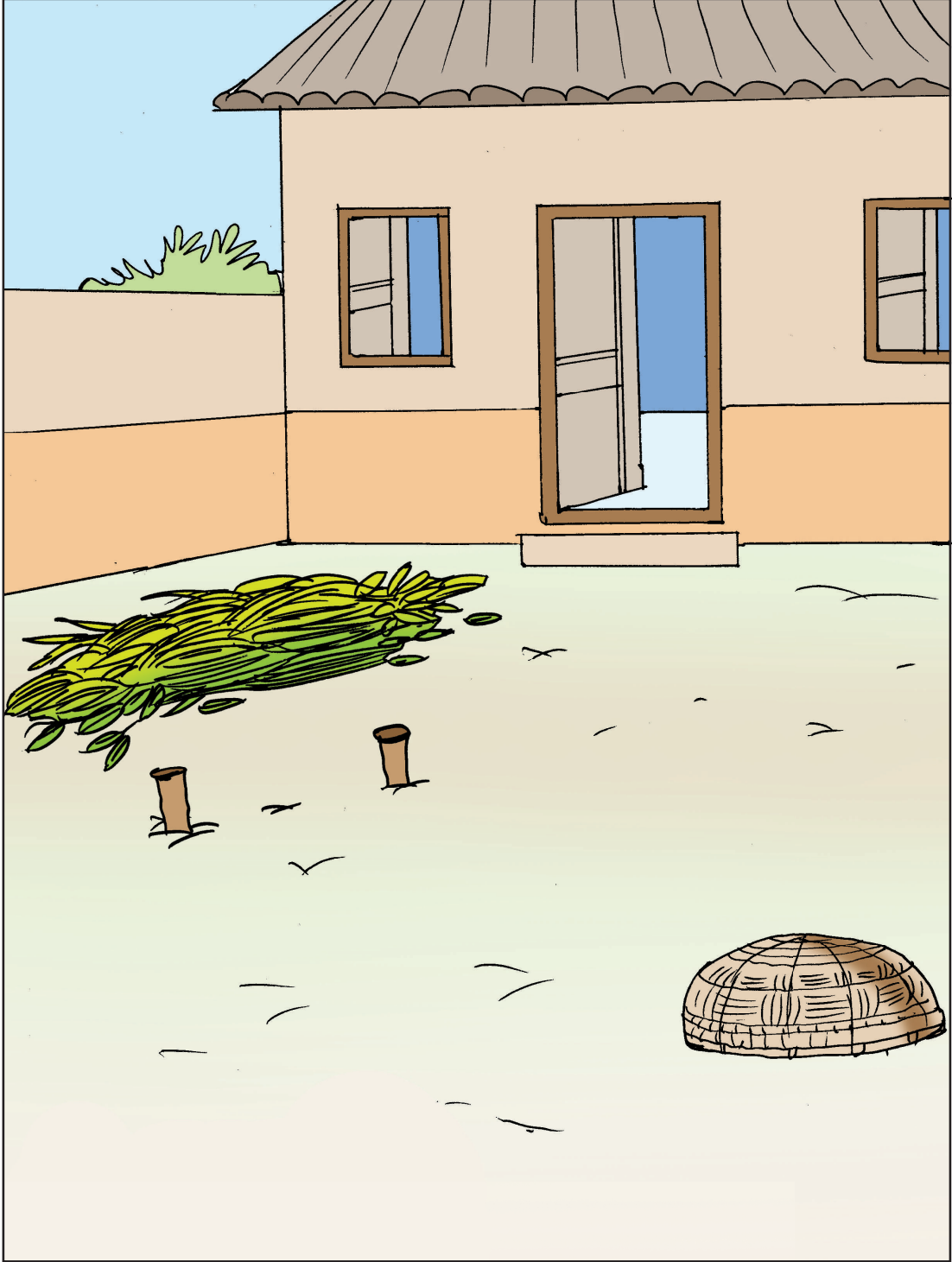

(कृतिपत्रिका क्रमांक ८ मधील कापलेली चित्रे येथे चिकटवायची आहेत.)

IL-11 : शिक्षक मार्गदर्शिका पृष्ठ क्र. ९२

- खालील चित्र ओळख व या परिसरात राहणाऱ्या (कृतिपत्रिका क्रमांक ८ मधील कापलेली) योग्य प्राण्यांची चित्रे येथे चिकटव. प्राण्यांची चित्रे चिकटवताना पुरेसे अंतर ठेव.)

कृतिपत्रिका

१०



(कृतिपत्रिका क्रमांक ८ मधील कापलेली चित्रे येथे चिकटवायची आहेत.)

IL-11: शिक्षक मार्गदर्शिका पृष्ठ क्र. ९२

- खाली दिलेल्या चित्रातील विविध भावना ओळख व त्या चित्रात दाखविलेल्या चित्रासारखे चित्र बाणाने दाखविलेल्या चित्रात काढ.

कृतिपत्रिका  
११

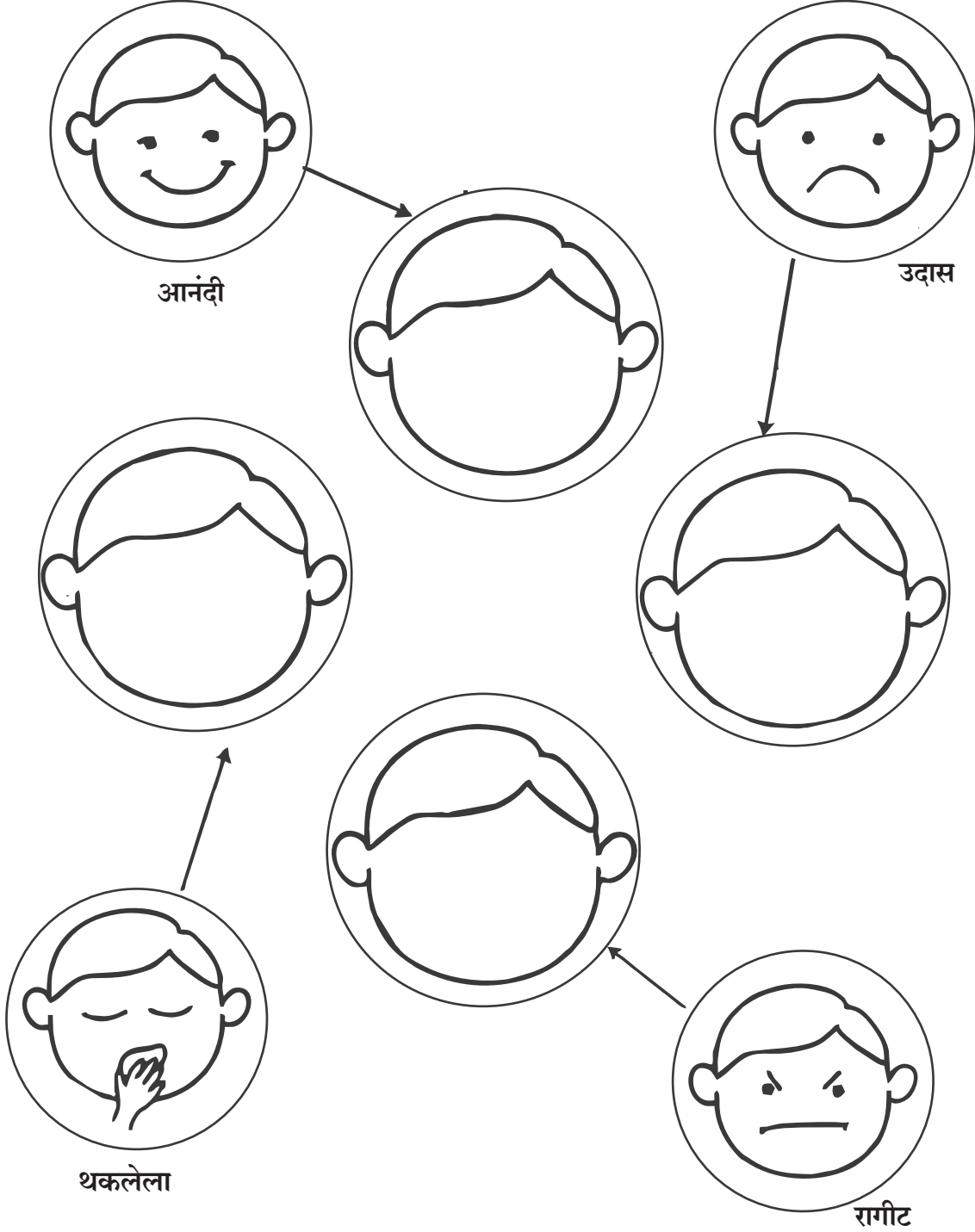

HW-17 : शिक्षक मार्गदर्शिका पृष्ठ क्र. ५०

- खालील चित्र नीट बघ. चित्रात काही भाज्या लपल्या आहेत, त्या भाज्या शोध व त्यांना गोल (○) कर.

कृतिपत्रिका

१२



IL-16 : शिक्षक मार्गदर्शिका पृष्ठ क्र. ९५

- खालील चित्र नीट बघ. चित्रात काही प्राणी लपले आहेत.  
ते प्राणी शोध व गोल (○) कर.

कृतिपत्रिका

१३

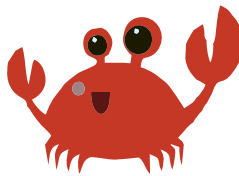
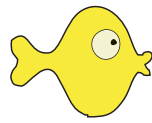
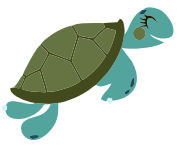

IL-16 : शिक्षक मार्गदर्शिका पृष्ठ क्र. ९५

- चित्राच्या शेवटी दिलेल्या वस्तू व चित्रे बघ. त्या वस्तू व चित्रे वरच्या चित्रात लपलेली आहेत. ती शोध व त्याला गोल (○) कर.

कृतिपत्रिका  
१४

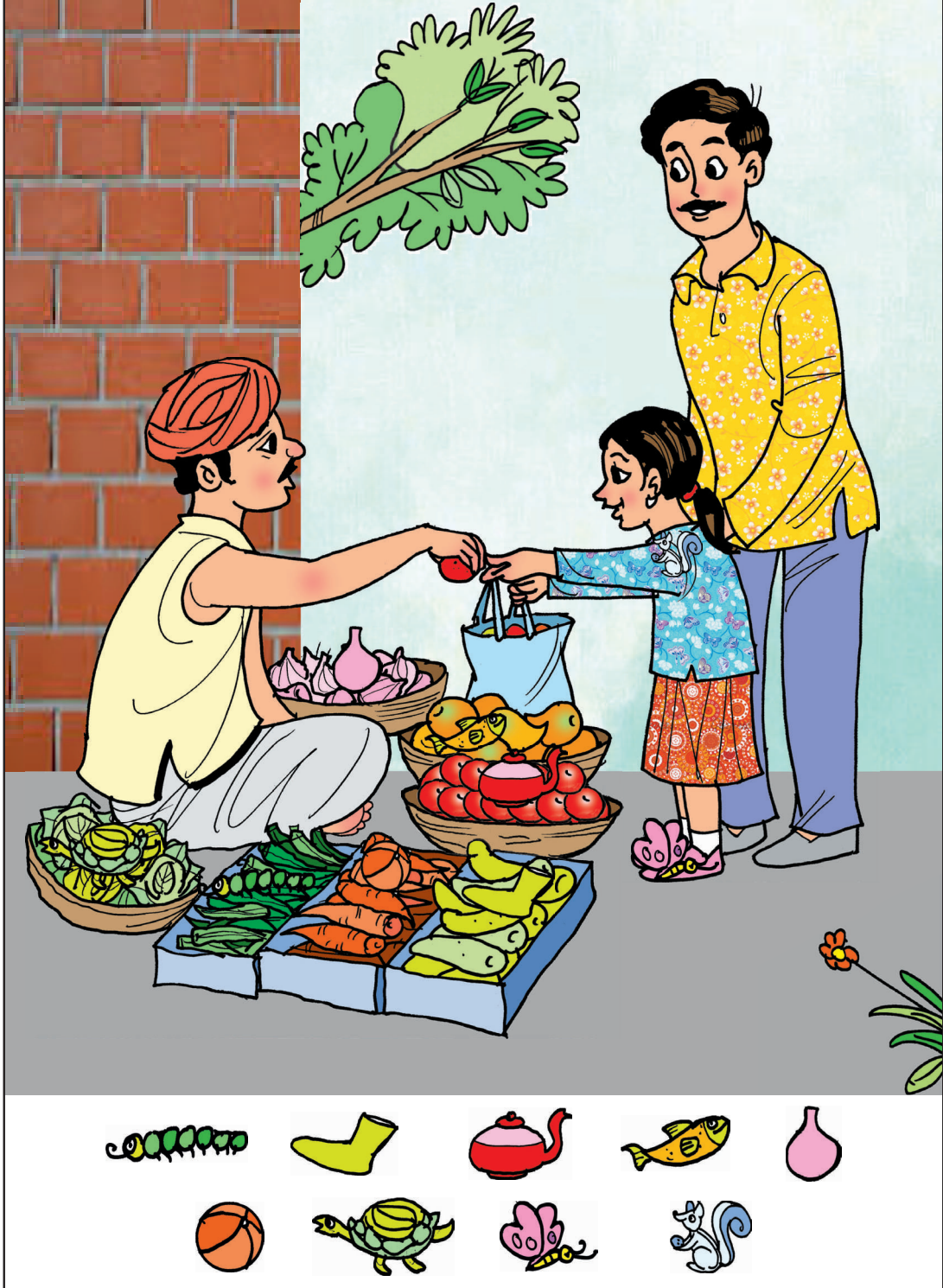

IL-16 : शिक्षक मार्गदर्शिका पृष्ठ क्र. १५

○ चित्रात लपलेली चित्रे शोध आणि त्या चित्राभोवती गोल (○) कर.

कृतिपत्रिका

१५

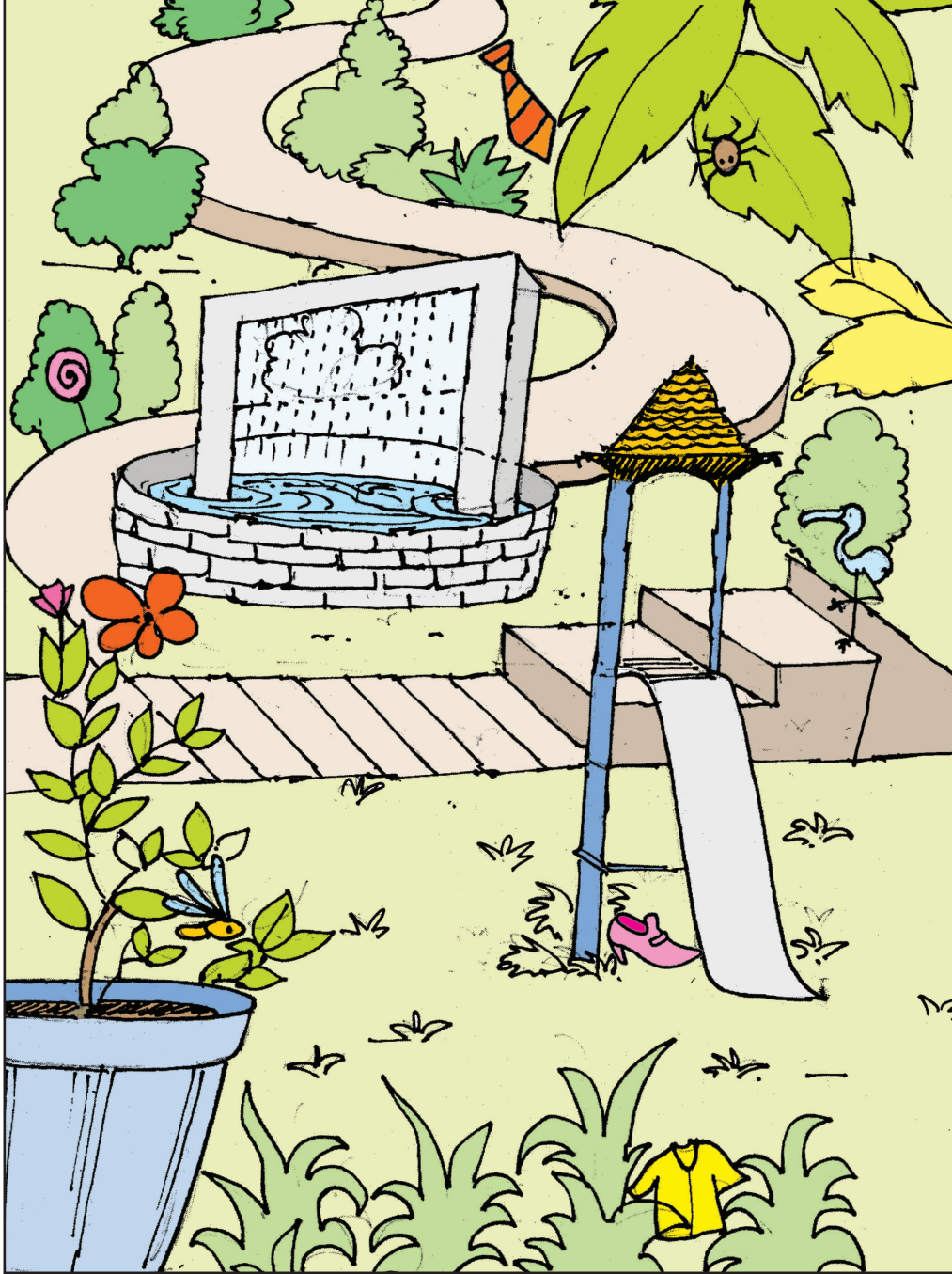

IL-16 : शिक्षक मार्गदर्शिका पृष्ठ क्र. १५

○ सूचनेप्रमाणे कर.

कृतिपत्रिका  
१६

बुटक्या  
माणसाभोवती  
गोल (○)  
कर.

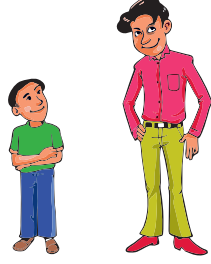

सर्वात उंच  
इमारतीला  
गोल (○)  
कर.

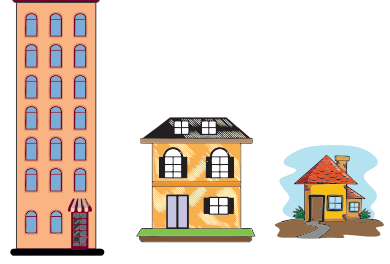

लांब  
दोरीला  
गोल (○)  
कर.



सर्वात आखूड  
पेन्सिलला  
गोल (○)  
कर.

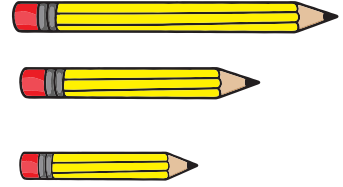

मोठ्या  
चेंडूला  
गोल (○)  
कर.

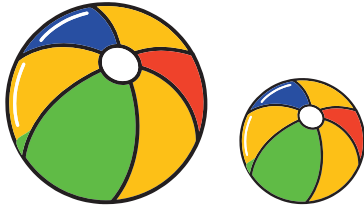

छोट्या  
टेडिबेअरला  
गोल (○)  
कर.

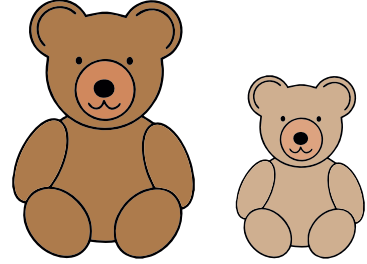

छोट्या  
ट्रकला  
गोल (○)  
कर.



मोठ्या  
पतंगाला  
गोल (○)  
कर.

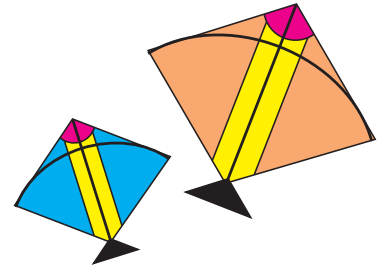

IL-54 : शिक्षक मार्गदर्शिका पृष्ठ क्र. १०९

○ अपूर्ण चित्र पूर्ण कर.

खाली दिलेली चित्रे बघ. या चित्रांमध्ये काही भाग काढायचा राहिला आहे. तो काढ व चित्र पूर्ण कर.

कृतिपत्रिका

१७

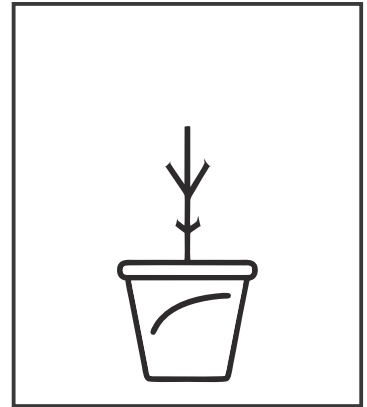
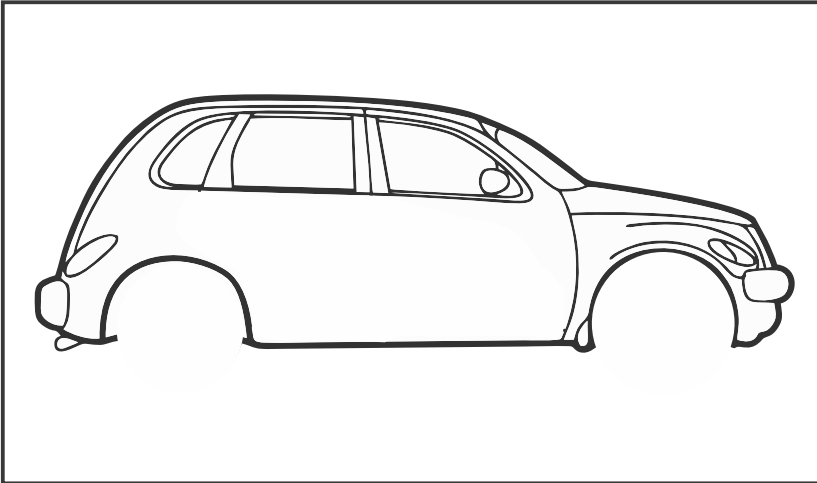
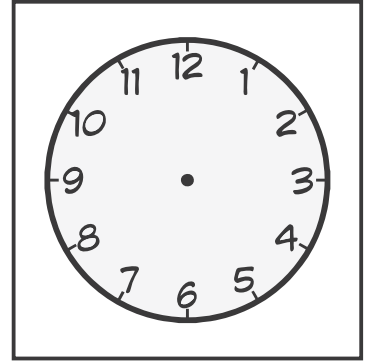
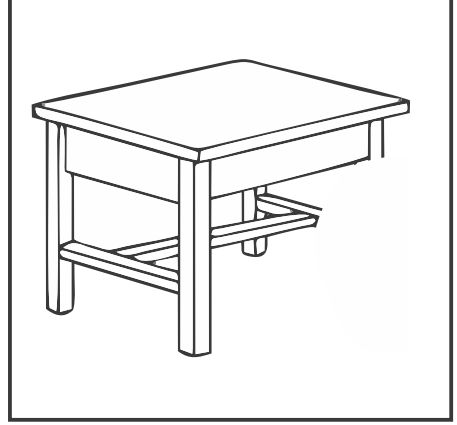
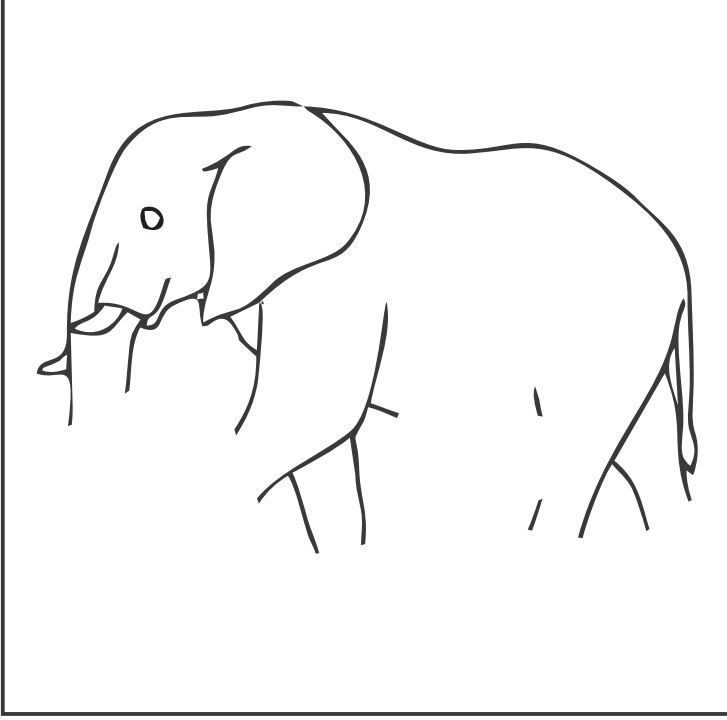

IL-17 : शिक्षक मार्गदर्शिका पृष्ठ क्र. १५

- खाली दिलेले चित्र काळजीपूर्वक बघ. त्यात काय गमतीजमती झाल्या आहेत ते शोध. तुला गमतीशीर वाटलेल्या बाबींना बरोबर (✓) अशी खूण कर.

कृतिपत्रिका  
१८

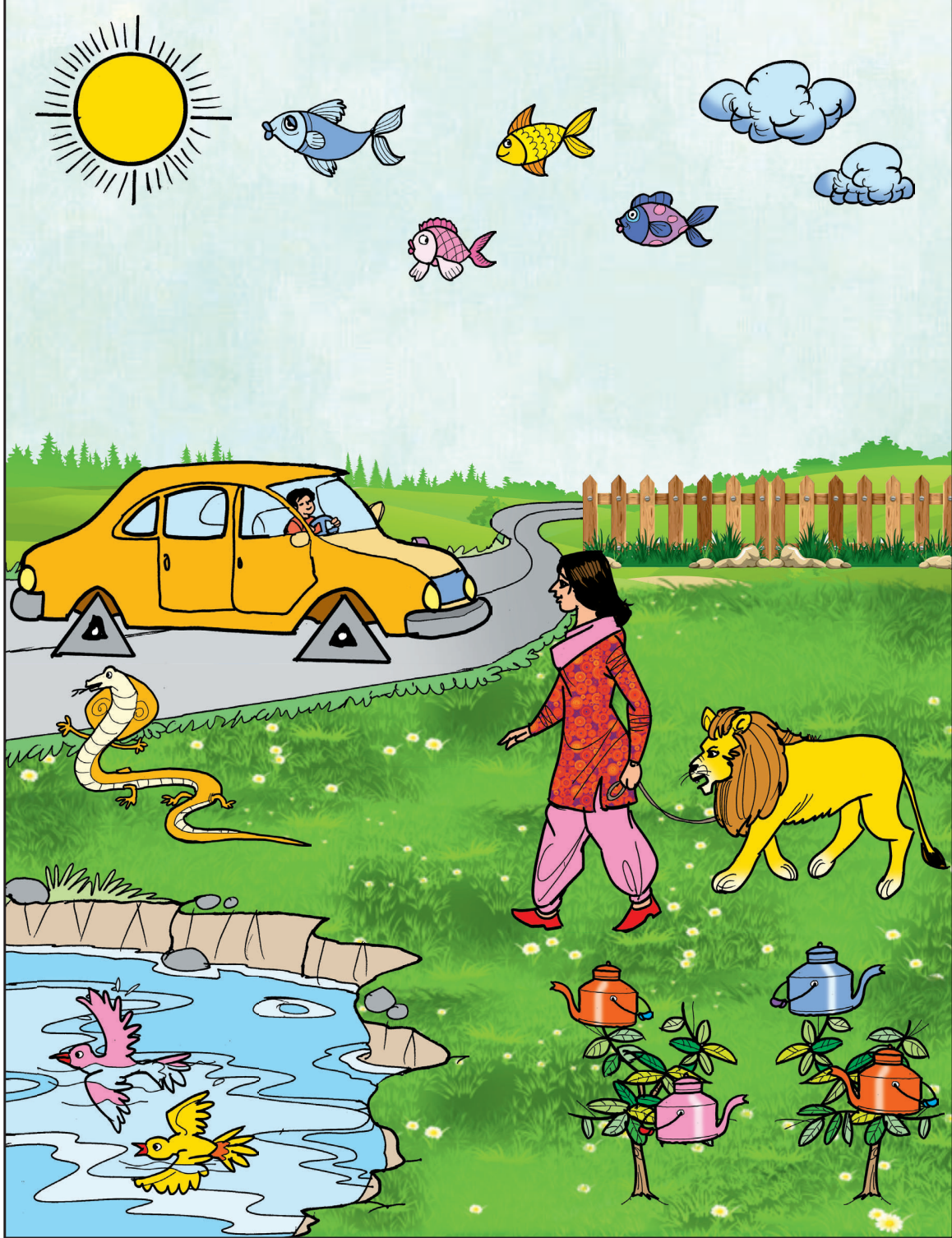

IL-18 : शिक्षक मार्गदर्शिका पृष्ठ क्र. १५

- खाली दिलेली चित्रे बघ. रोप कसे वाढते हे चित्रात दाखविले आहे. तू लावलेल्या रोपाचे निरीक्षण कर व तुझे रोप चित्रातील ज्या टप्प्यापर्यंत पोहोचले असेल त्या चित्राखाली बरोबर (✓) अशी खूण कर व खाली दिलेल्या जागेत त्याचे चित्र काढ.

कृतिपत्रिका  
१९

## बी ते फळ



माती

बी

कोंब

फूल

फळ

इथे तू लावलेल्या रोपाचे चित्र काढ.

IL-36 : शिक्षक मार्गदर्शिका पृष्ठ क्र. १०२

- सारख्या अक्षराच्या आवाजापासून सुरू होणाऱ्या चित्रांच्या जोड्या लाव. उदाहरणादाखल एक जोडी लावून दाखवली आहे ती बघ.

कृतिपत्रिका

२०

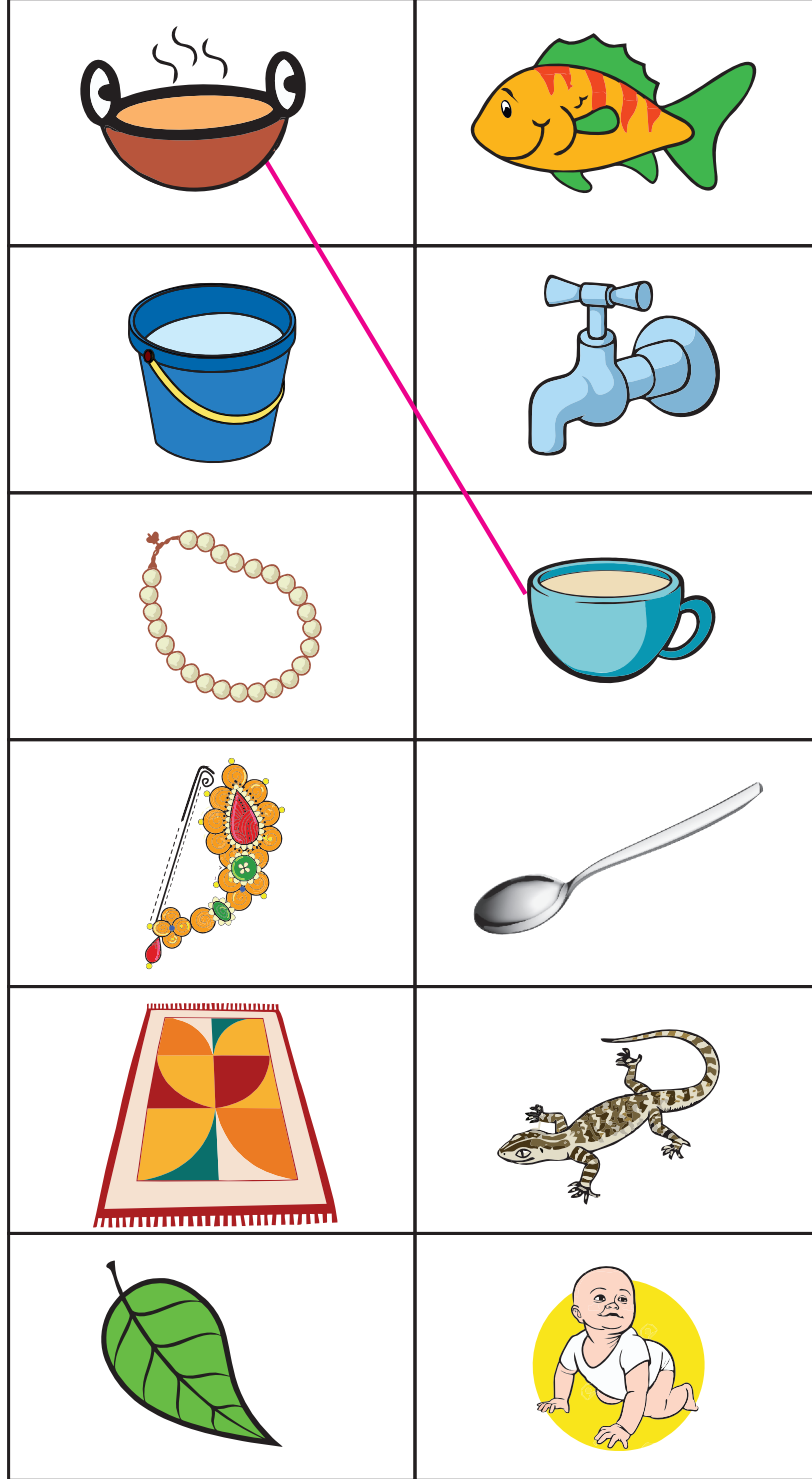

EC -33 : शिक्षक मार्गदर्शिका पृष्ठ क्र. ७४

- सारख्या अक्षराच्या आवाजाने शेवट होणाऱ्या चित्रांच्या जोड्या लाव.  
उदाहरणादाखल एक जोडी लावून दाखवली आहे ती बघ.

कृतिपत्रिका  
२१

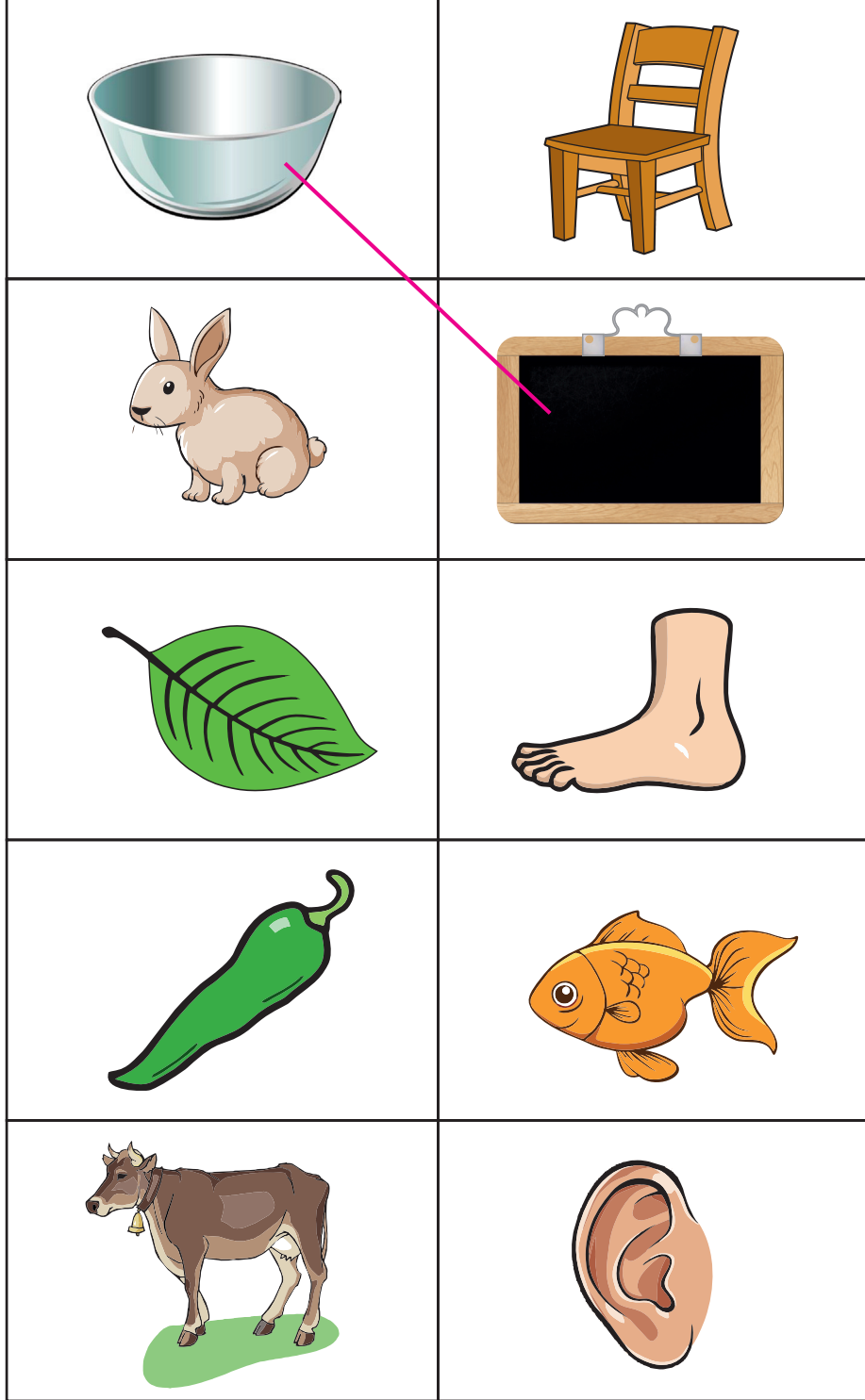

EC-33 : शिक्षक मार्गदर्शिका पृष्ठ क्र. ७४

- खाली बी ते रोप या घटना दाखवल्या आहेत. दिलेल्या चौकोनात पहिल्यांदा होणाऱ्या घटनेला  ● अशी खूण कर. पुढच्या घटनेला  ●● अशी, त्या पुढील घटनेला  ●●● अशाप्रकारे खुणा करून घटनांचा योग्य क्रम लाव.

कृतिपत्रिका

२२

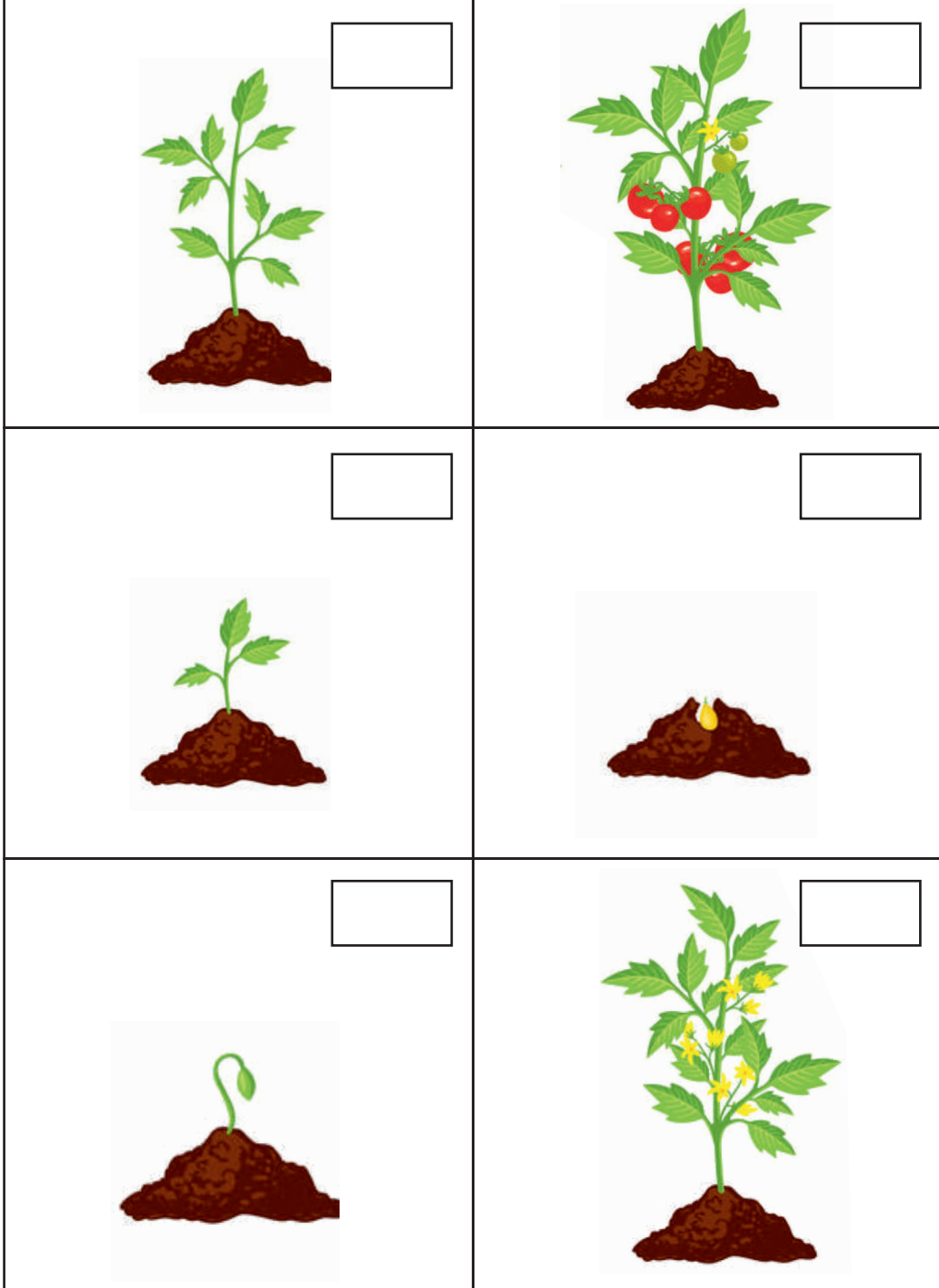

IL-36 : शिक्षक मार्गदर्शिका पृष्ठ क्र. १०२

- खालील चित्रे बघ. पहिल्यांदा काय होईल, त्यानंतर काय होईल व शेवटी काय होईल याचा विचार कर. चित्रांचा क्रम दाखविण्यासाठी दिलेल्या गोलात (पहिल्या चित्रासाठी) (•) याप्रमाणे क्रमाने (••) (•••) अशा खुणा करून चित्रांचा योग्य क्रम लाव.

कृतिपत्रिका

२३

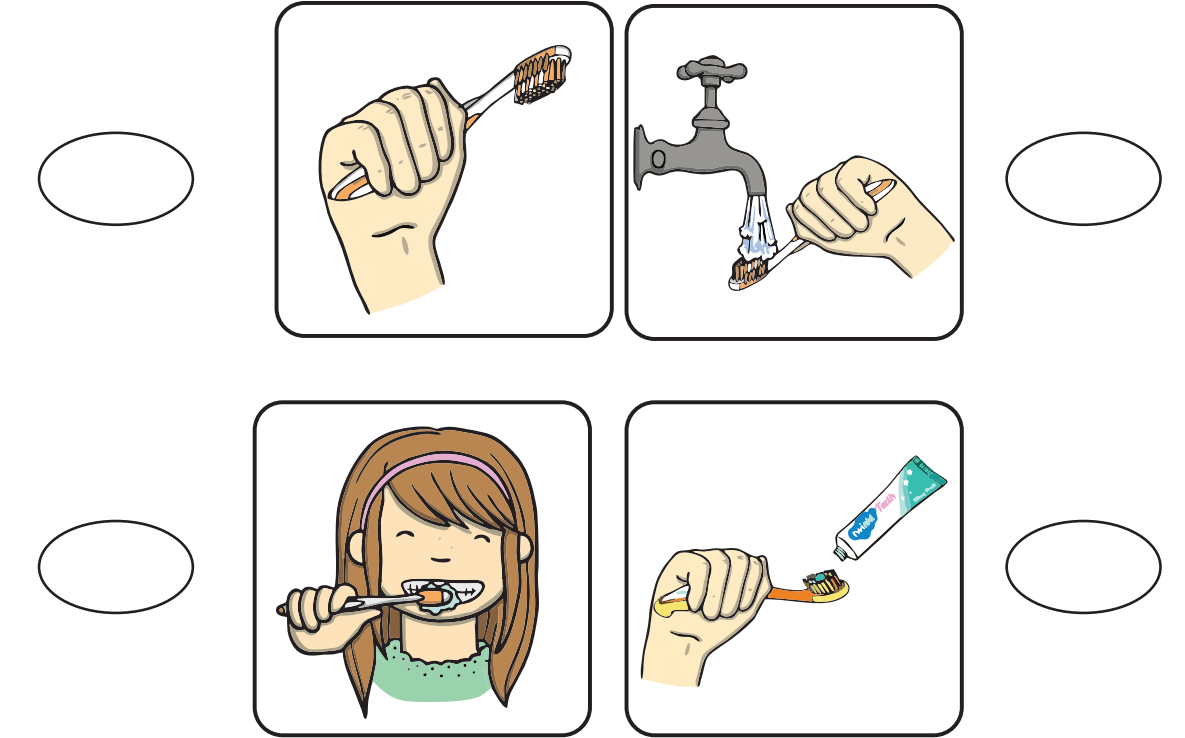
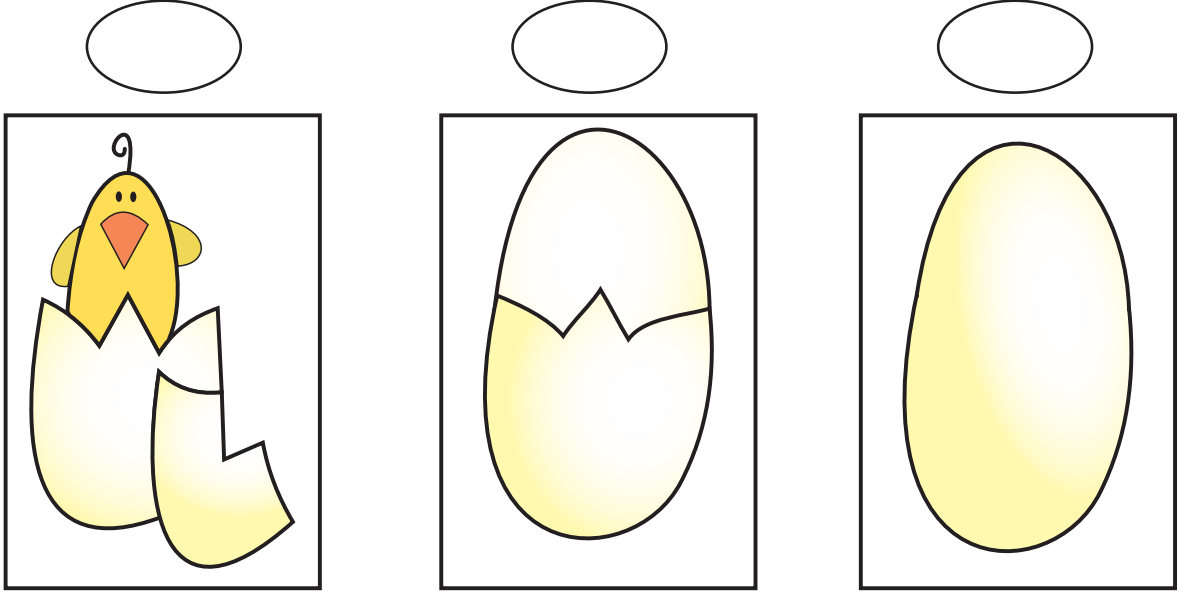

IL-34 : शिक्षक मार्गदर्शिका पृष्ठ क्र. १०१

○ खालील चित्र बघ. चित्रात काय घडते आहे ते योग्य क्रमाने सांग.

कृतिपत्रिका

२४

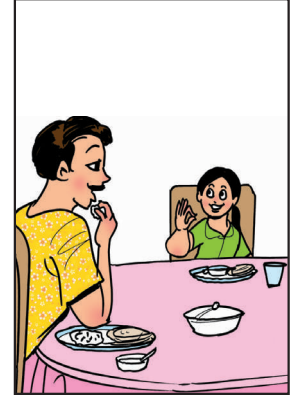
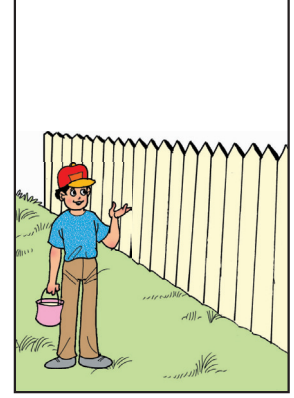

IL-34 : शिक्षक मार्गदर्शिका पृष्ठ क्र. १०१

- खाली दिलेल्या घटना सकाळपासून रात्रीपर्यंत होणाऱ्या क्रमाने लाव. क्रम दाखविण्यासाठी (•), (••), (•••), अशा खुणा क्रमाने वापर.

कृतिपत्रिका

२५

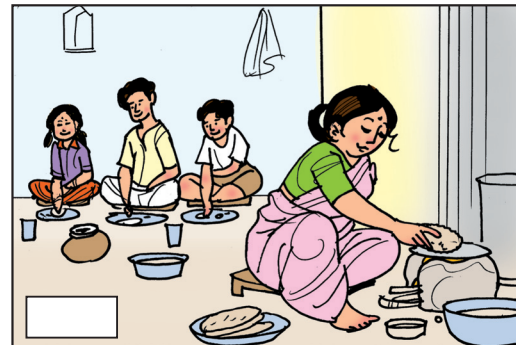
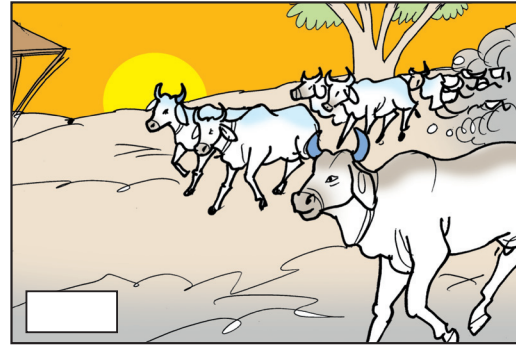
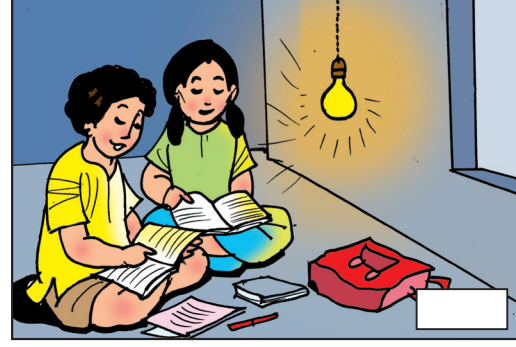
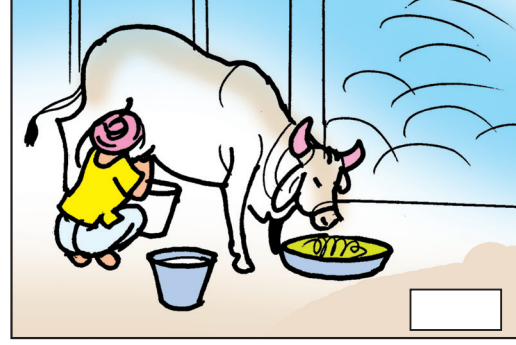

IL-34 : शिक्षक मार्गदर्शिका पृष्ठ क्र. १०१

- हा सापशिडी सारखाच खेळ आहे. जिथे जिथे योग्य कृती आहे तिथे तू शिडी चढून पुढे जाशील व जिथे अयोग्य कृती आहे तिथे पोहोचल्यावर तुला सापाच्या तोंडातून खाली/मागे यावे लागेल. खेळून बघ. आवडला तर घरी पालकांबरोबरही खेळू शकतोस.

कृतिपत्रिका  
२६

(शिक्षकांनी मुलांना फासा तयार करून द्यावा किंवा सहा अर्धे फोडलेले चिंचोके, पिस्त्यांची टरफले घेऊनही दान टाकता येईल व खेळता येईल.)

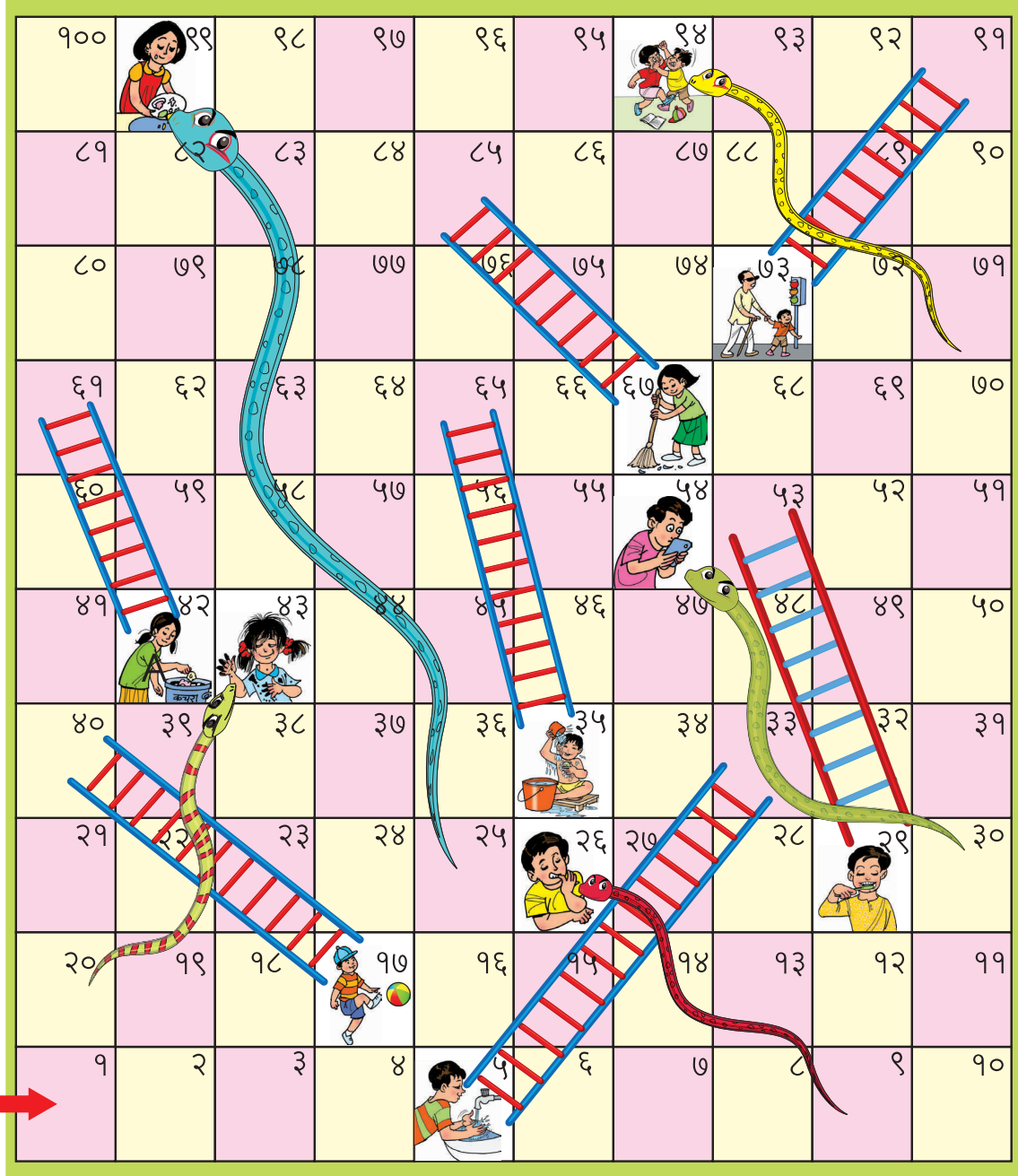

HW-31 : शिक्षक मार्गदर्शिका पृष्ठ क्र. ५४

○ खालील चित्र बघ. यातील अयोग्य कृतीभोवती गोल (○) कर.

कृतिपत्रिका

२७



IL-37 : शिक्षक मार्गदर्शिका पृष्ठ क्र. १०२

## गमतीचे पान

- कासवाला त्याच्या मित्र कासवाकडे पोहोचव.

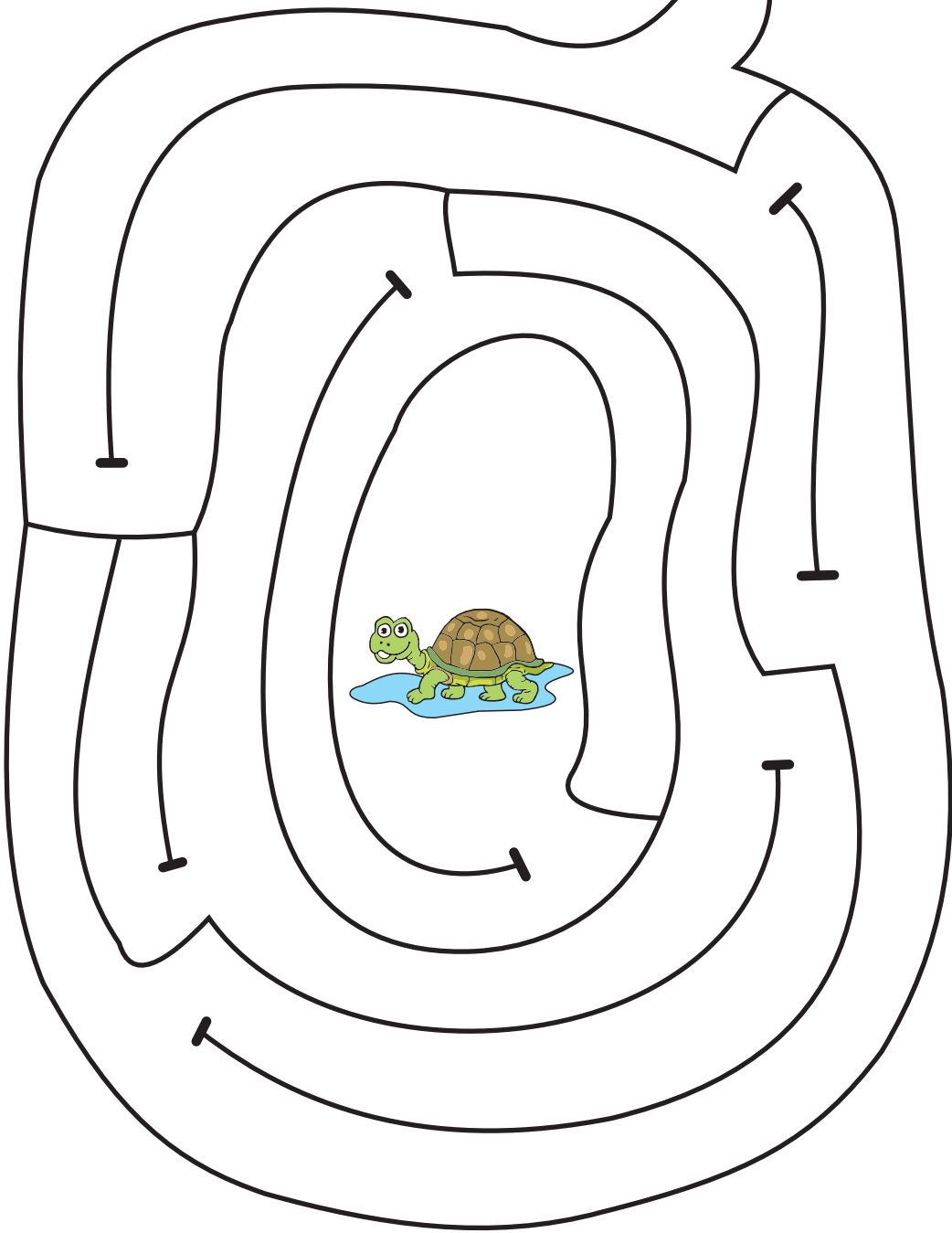
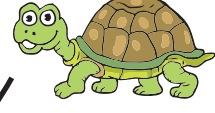

○ विदूषक बनवूया.

खालील आकार रंगव. रंगविलेले आकार काप व पुढे दिलेल्या २८ (अ) कृतिपत्रिकेत चिकटवून इथे दाखविल्याप्रमाणे विदूषक तयार कर. (तुला हेच आकार वापरून वेगळे चित्र बनवायचे असल्यास तू बनवू शकतोस.)

कृतिपत्रिका  
२८

येथे कापावे

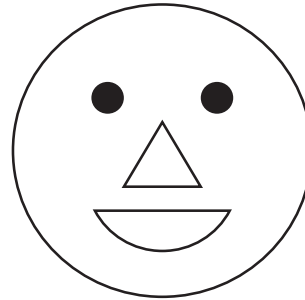
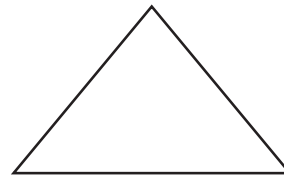
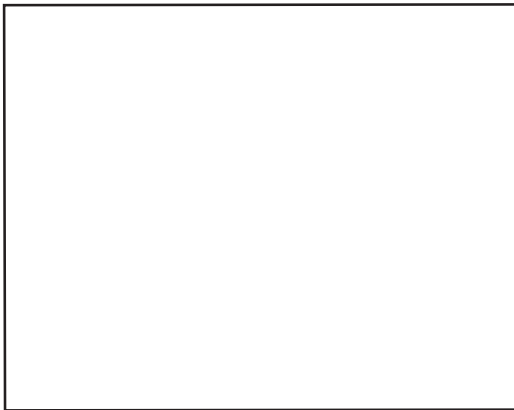
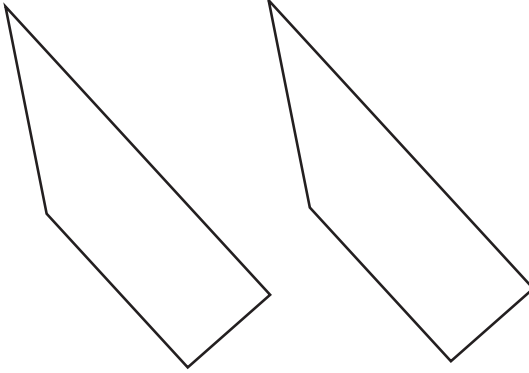
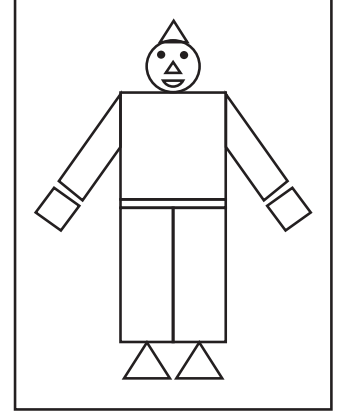
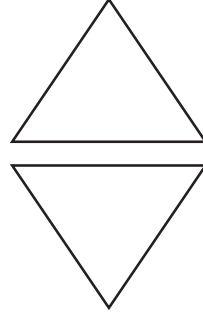
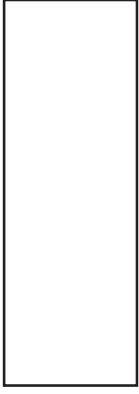

HW-66 : शिक्षक मार्गदर्शिका पृष्ठ क्र. ६५



- विदूषक बनवूया. (चिकटकाम)  
कापलेले आकार चिकटवून विदूषक बनव.

कृतिपत्रिका  
२८ अ

HW- 66 : शिक्षक मार्गदर्शिका पृष्ठ क्र. ६५

○ प्रश्न सोडवू या.

खालील चित्रे नीट बघ. प्रत्येक चित्रात काहीतरी प्रसंग घडत आहे.  
त्या प्रसंगाबाबत चर्चा कर व त्यावर योग्य उपाय शोध.

कृतिपत्रिका

२९

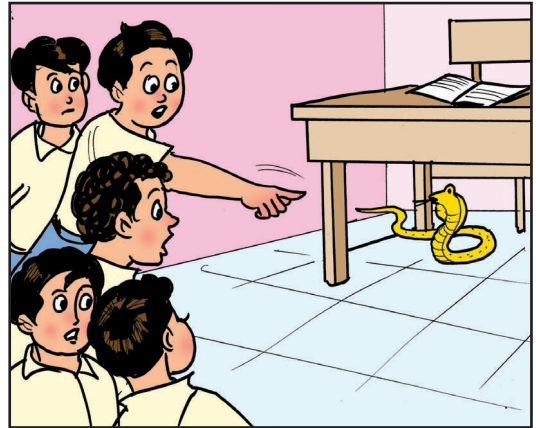
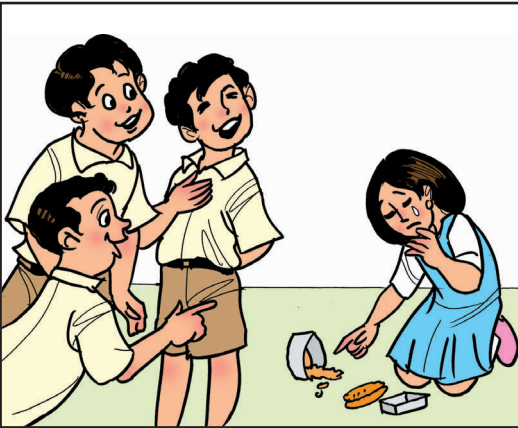
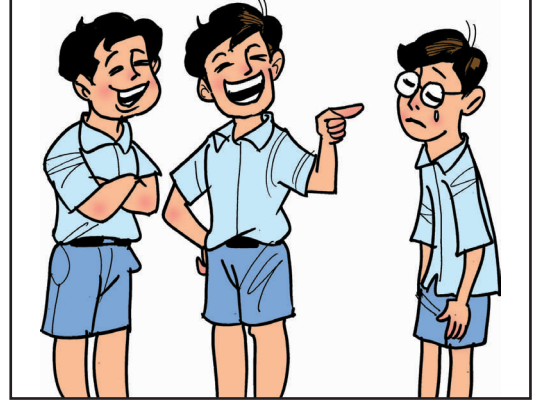

HW- 22 : शिक्षक मार्गदर्शिका पृष्ठ क्र. ५९

- खाली दिलेल्या चित्रांच्या जोड्या लाव व दिलेले विधान बरोबर आहे की चूक हे ठरव. बरोबर असेल तर (✓) अशी खूण कर. चूक असेल तर (×) अशी खूण कर.

कृतिपत्रिका

३०

पेनांपेक्षा पेन्सिली जास्त आहेत.

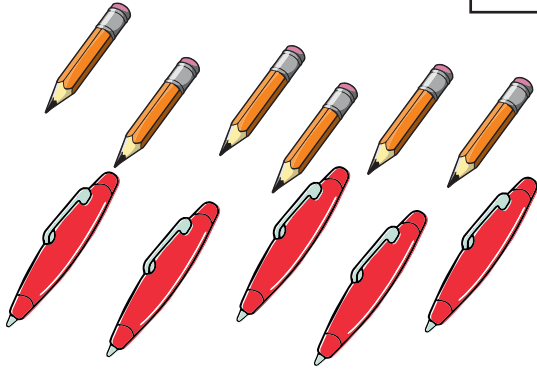

बॅटपेक्षा चेंडू कमी आहेत.

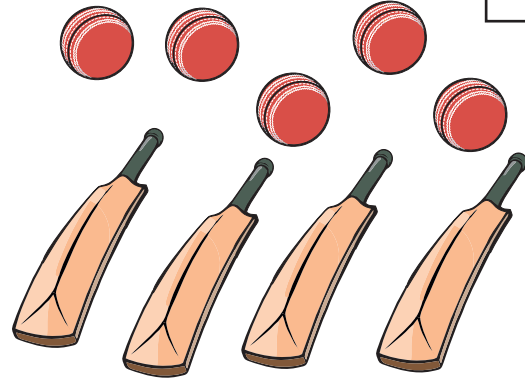

फुलांपेक्षा पाने कमी आहेत.

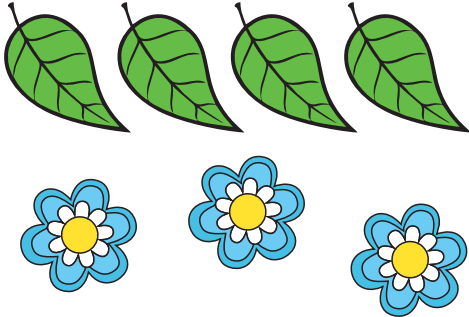

चमच्यांपेक्षा ग्लास जास्त आहेत.

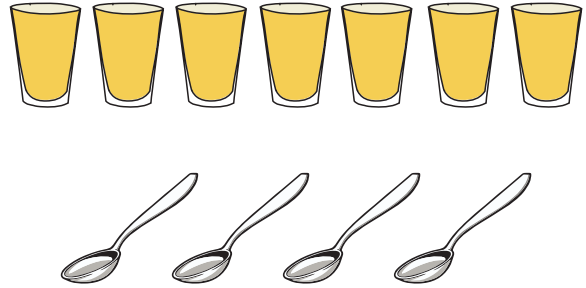

खोडरबरांपेक्षा तेलखडू जास्त आहेत.

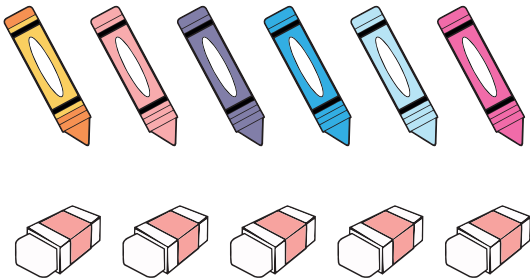

बाहुल्यांपेक्षा भेटवस्तू कमी आहेत.



IL-23 : शिक्षक मार्गदर्शिका पृष्ठ क्र. ९७

- खाली दिलेल्या चित्रांच्या जोड्या लाव व दिलेले विधान बरोबर आहे की चूक हे ठरव. बरोबर असेल तर (✓) अशी खूण कर. चूक असेल तर (×) अशी खूण कर.

कृतिपत्रिका  
३१

<p>जेवढी भांडी आहेत तेवढीच झाकणे आहेत.</p>  <input type="checkbox"/>	<p>कात्रीपेक्षा ब्रश जास्त आहेत.</p>  <input type="checkbox"/>
<p>बादल्यांपेक्षा तांबे जास्त आहेत.</p>  <input type="checkbox"/>	<p>जेवढे कप आहेत. तेवढ्याच बश्या आहेत.</p>  <input type="checkbox"/>
<p>जेवढी ताटे आहेत तेवढ्याच वाट्या आहेत.</p>  <input type="checkbox"/>	<p>जेवढे लाडू आहेत तेवढ्याच चकल्या आहेत.</p>  <input type="checkbox"/>

IL-23 : शिक्षक मार्गदर्शिका पृष्ठ क्र. ९७

- खाली दिलेली चित्रे बघ. चांगल्या सवयीच्या चौकटीत बरोबर (✓) अशी खूण कर. चुकीच्या सवयींच्या चौकटीत चूक (×) अशी खूण कर.

कृतिपत्रिका

३२



HW-28 : शिक्षक मार्गदर्शिका पृष्ठ क्र. ५३

- खाली खूप खाद्यपदार्थांची चित्रे दिलेली आहेत. त्यातील आरोग्यास पोषक असणाऱ्या पदार्थांना गोल (○) कर.

कृतिपत्रिका

३३

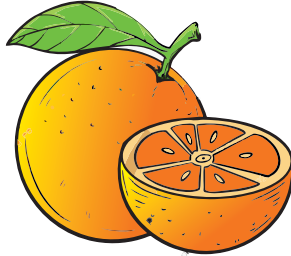
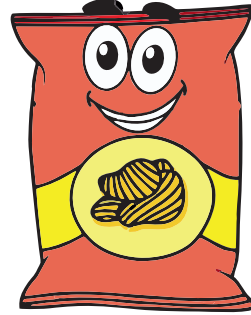
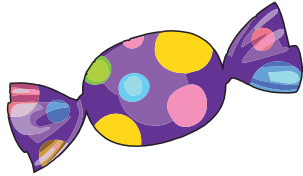
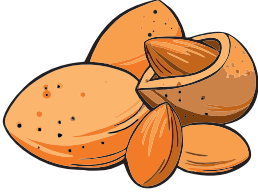
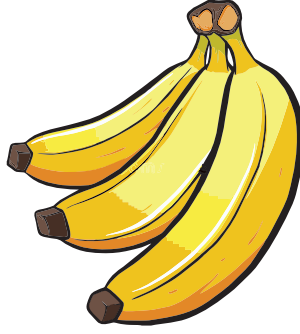
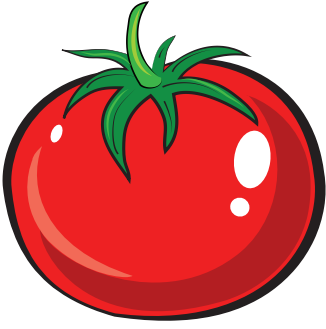
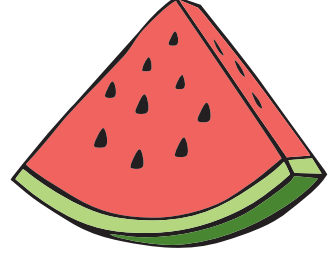
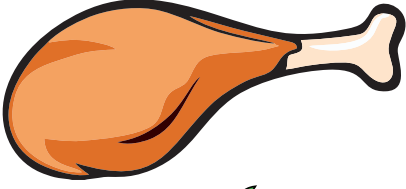

HW-29 : शिक्षक मार्गदर्शिका पृष्ठ क्र. ५४

- खाली काही खाद्यपदार्थांची चित्रे दिलेली आहेत. त्यातील आरोग्यास पोषक असणाऱ्या पदार्थांना गोल (○) कर व आरोग्यास अपायकारक असणाऱ्या पदार्थांवर फुली (×) अशी खूण कर.

कृतिपत्रिका

३४

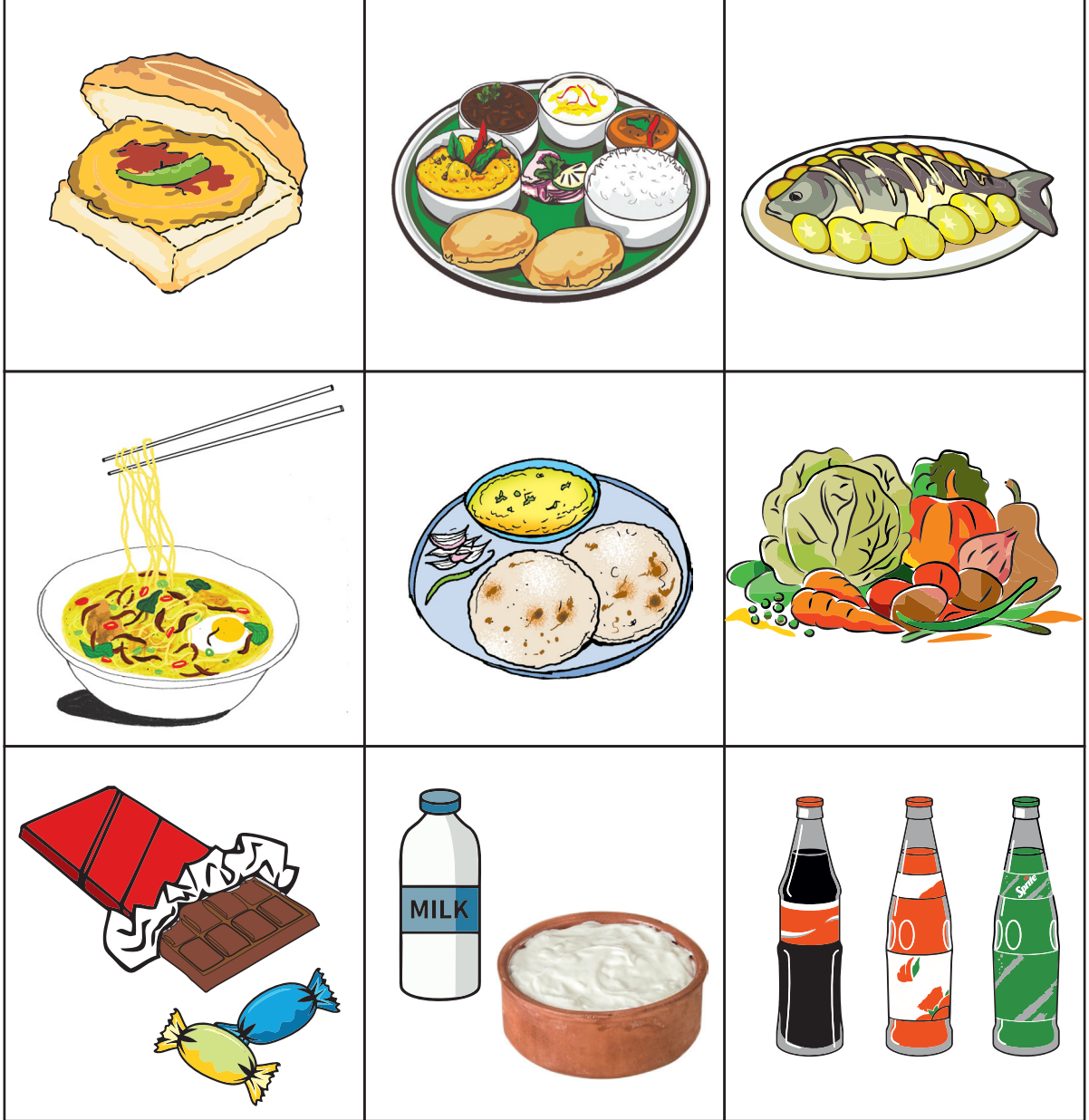

HW-22 : शिक्षक मार्गदर्शिका पृष्ठ क्र. ५४

○ समअंगी चित्रे पूर्ण कर.

खाली दिलेले चित्र बघ. ते अपूर्ण आहे. ते पूर्ण कर व रंगव.

कृतिपत्रिका

३५

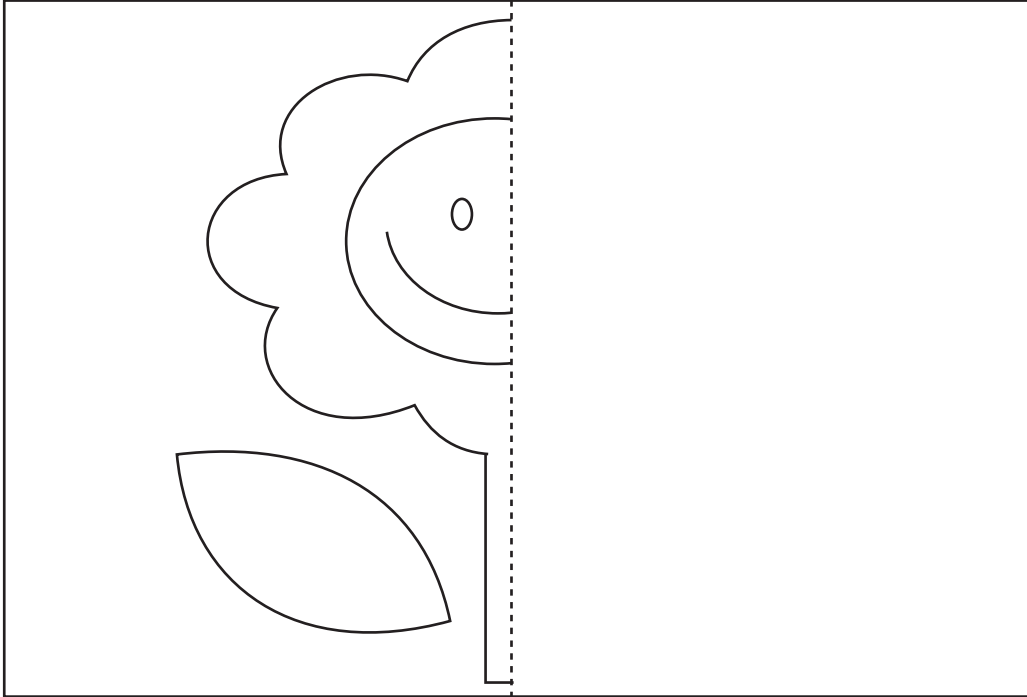
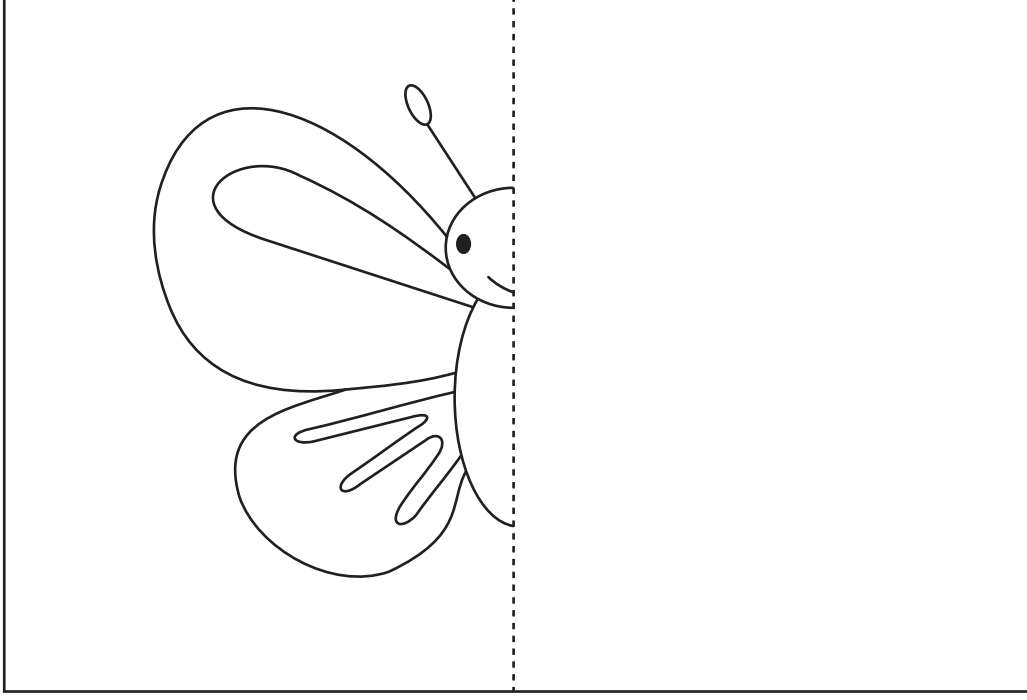

HW-67 : शिक्षक मार्गदर्शिका पृष्ठ क्र. ६५

- शिक्षकांच्या मदतीने दिलेले शब्द व चित्र यांची योग्य जुळणी करून वाक्य बनव व सांग.

कृतिपत्रिका

३६

१) ही आहे.



२) हा आहे.



३) हे आहे.

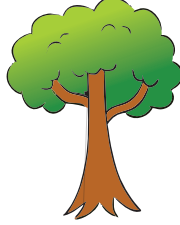

४) हा आहे.



५) ही आहे.



६) हा आहे.

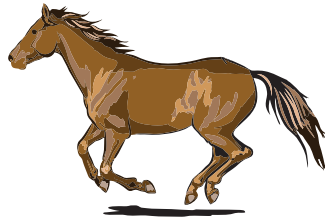

७) ही आहे.



EC-64 : शिक्षक मार्गदर्शिका पृष्ठ क्र. ८२

- खालीलपैकी ज्या वस्तूंच्या नावात 'क' हा आवाज आहे त्या वस्तूंना गोल (○) कर.

कृतिपत्रिका

३७







EC-73 : शिक्षक मार्गदर्शिका पृष्ठ क्र. ८५

- खाली दिलेल्या आकारांचे निरीक्षण कर व त्यांचा आकृतिबंध ओळख. पुढे दिलेल्या चौकटीत आकृतिबंध पूर्ण करण्यासाठी योग्य तो आकार काढ व त्यामध्ये योग्य रंग भर.

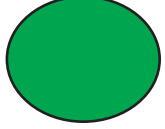
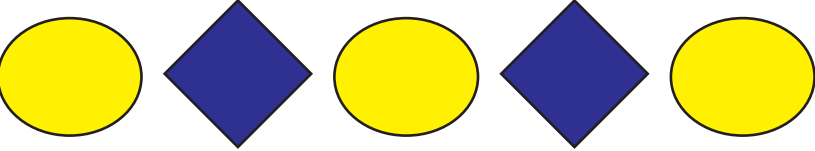
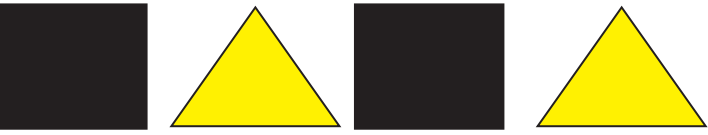
कृतिपत्रिका  
३८

जसे :

	
	
	
	
	
	

IL-64 : शिक्षक मार्गदर्शिका पृष्ठ क्र. ११२

- खाली दिलेल्या चित्राचे निरीक्षण कर व त्यांचा आकृतिबंध ओळख.  
पुढे दिलेल्या रिकाम्या जागेत आकृतिबंधानुसार येणारी योग्य चित्रे काढ.

कृतिपत्रिका  
३९

जसे -

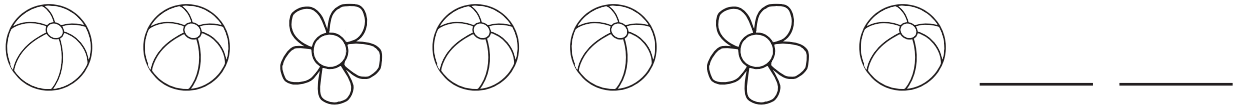
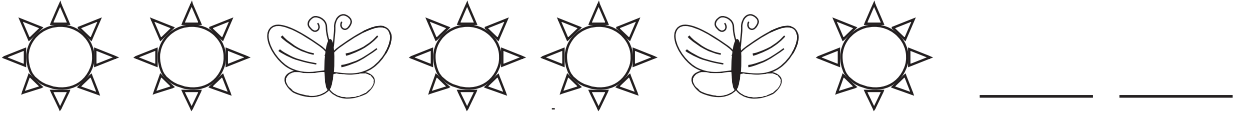

IL-64 : शिक्षक मार्गदर्शिका पृष्ठ क्र. ११२

- खाली एका बाजूला पूर्ण वस्तूचे व दुसऱ्या बाजूला त्याच वस्तूच्या अर्ध्या भागाचे चित्र दिले आहे. पूर्ण व अर्धा यांच्या जोड्या लाव.

कृतिपत्रिका

४०

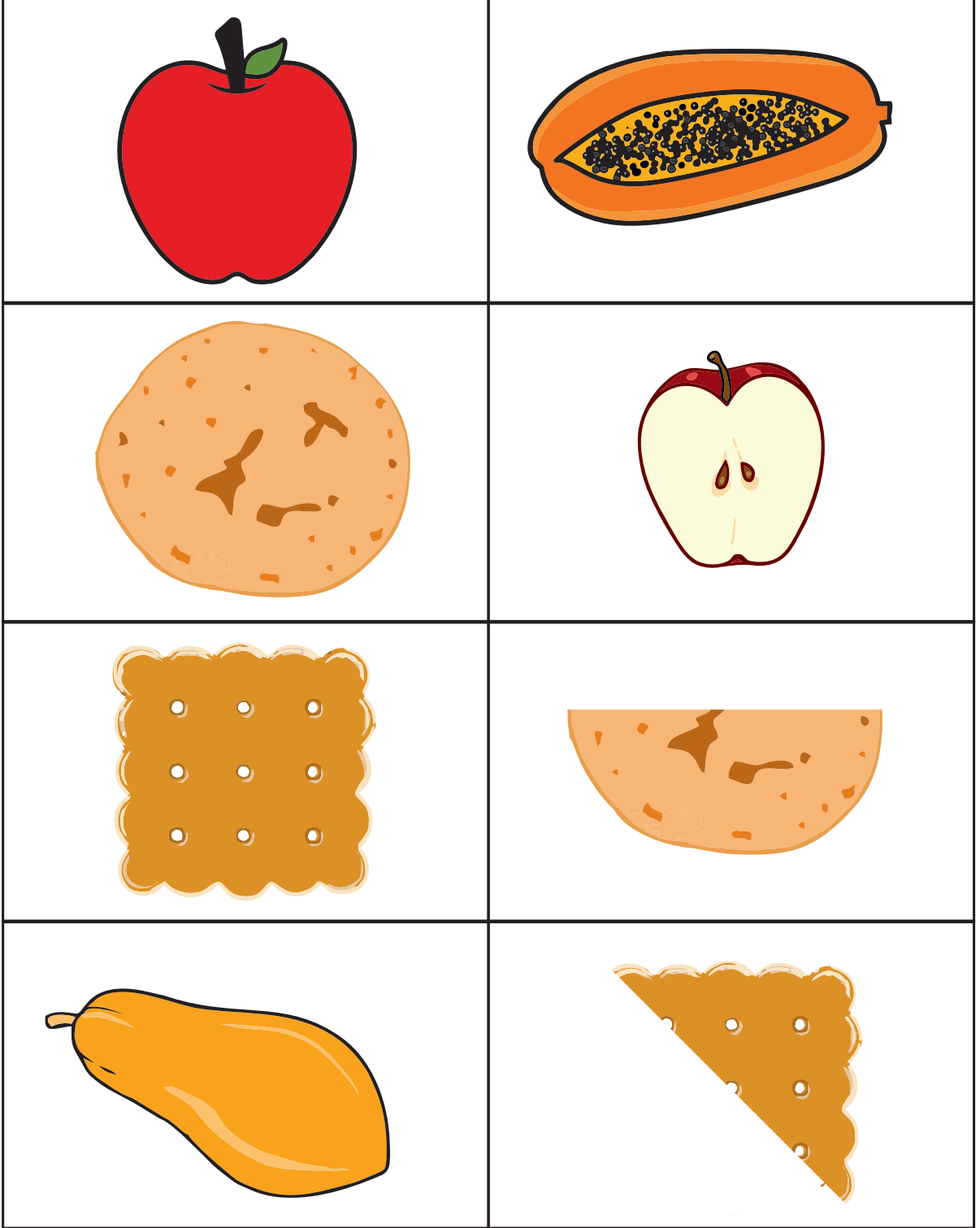

IL-61 : शिक्षक मार्गदर्शिका पृष्ठ क्र. ११२

- खालीलपैकी ज्या चित्रांच्या नावात 'म' हा आवाज आहे. त्या चित्रांना गोळ (○) कर.

कृतिपत्रिका

४१

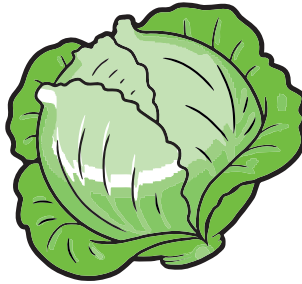
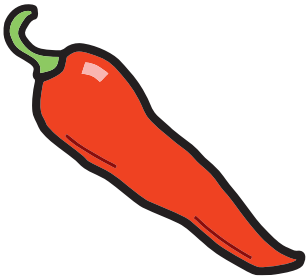
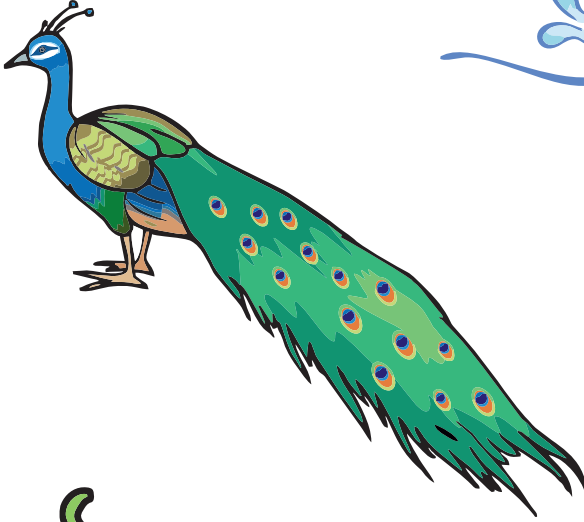
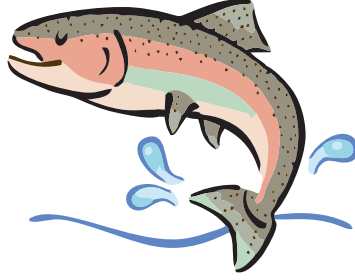
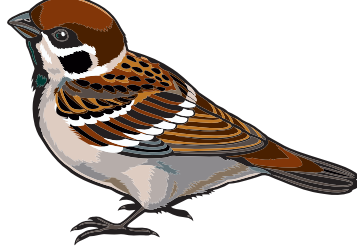

EC-71 : शिक्षक मार्गदर्शिका पृष्ठ क्र. ८५

- इथे खेळण्याच्या गाडीचे चित्र दिले आहे. त्यावर कोणती खेळणी जास्त कोणती कमी हे पाहूया. दिलेल्या तक्त्यात दाखविल्याप्रमाणे जितकी खेळणी तितके रकाने रंगव व कोणती खेळणी जास्त कोणती कमी ते ठरव.

(बाहुल्या तीन आहेत म्हणून बाहुलीच्या वरील तीन रकाने रंगविले आहेत. तसेच इतर खेळण्यासाठी रकाने रंगव.)

- खाली टोपलीत फळांची चित्रे दिली आहेत. जेवढी फळे आहेत तेवढे रकाने रंगव.

- खालीलपैकी ज्या चित्रांच्या नावात 'न' हा आवाज आहे त्या चित्रांना गोल (○) कर.

कृतिपत्रिका

४३

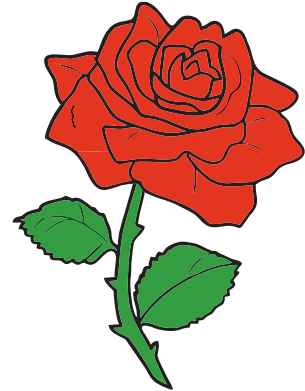
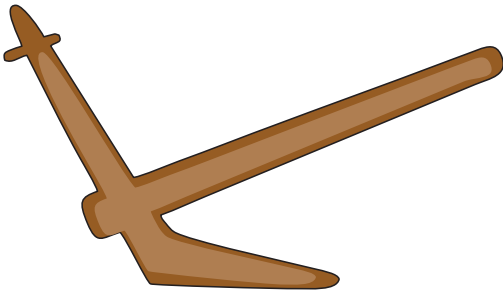
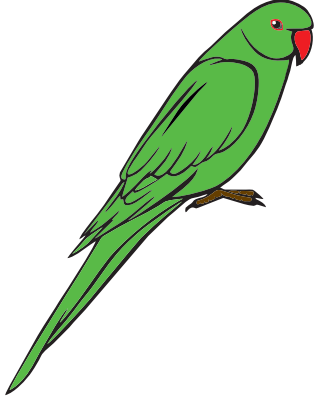
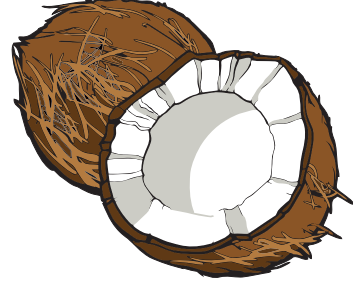
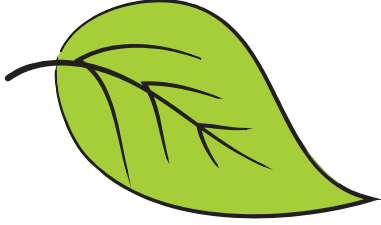
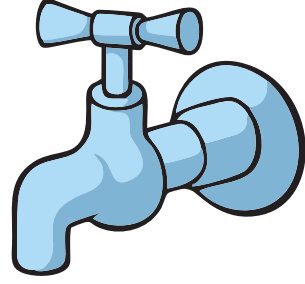
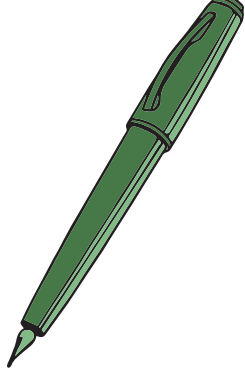

EC-71 : शिक्षक मार्गदर्शिका पृष्ठ क्र. ८५







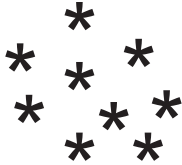

- कृतिपत्रिका क्रमांक ४५ अ मधील चित्रकार्ड कापून योग्य ठिकाणी चिकटव.  
एक कार्ड उदाहरणादाखल चिकटवून दाखविले आहे.

कृतिपत्रिका

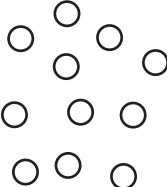
४५

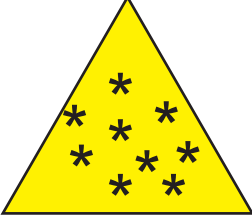
सूचना -  याप्रमाणे शिक्षकांनी फासे तयार करावेत.

IL-30 : शिक्षक मार्गदर्शिका पृष्ठ क्र. ९९

- कृतिपत्रिका क्रमांक ४५ मध्ये या पत्रिकेतील चित्रकार्ड कापून योग्य त्या रकान्यात चिकटवायची आहेत. एक कार्ड उदाहरणादाखल चिकटवून दाखविले आहे.

कृतिपत्रिका  
४५ अ



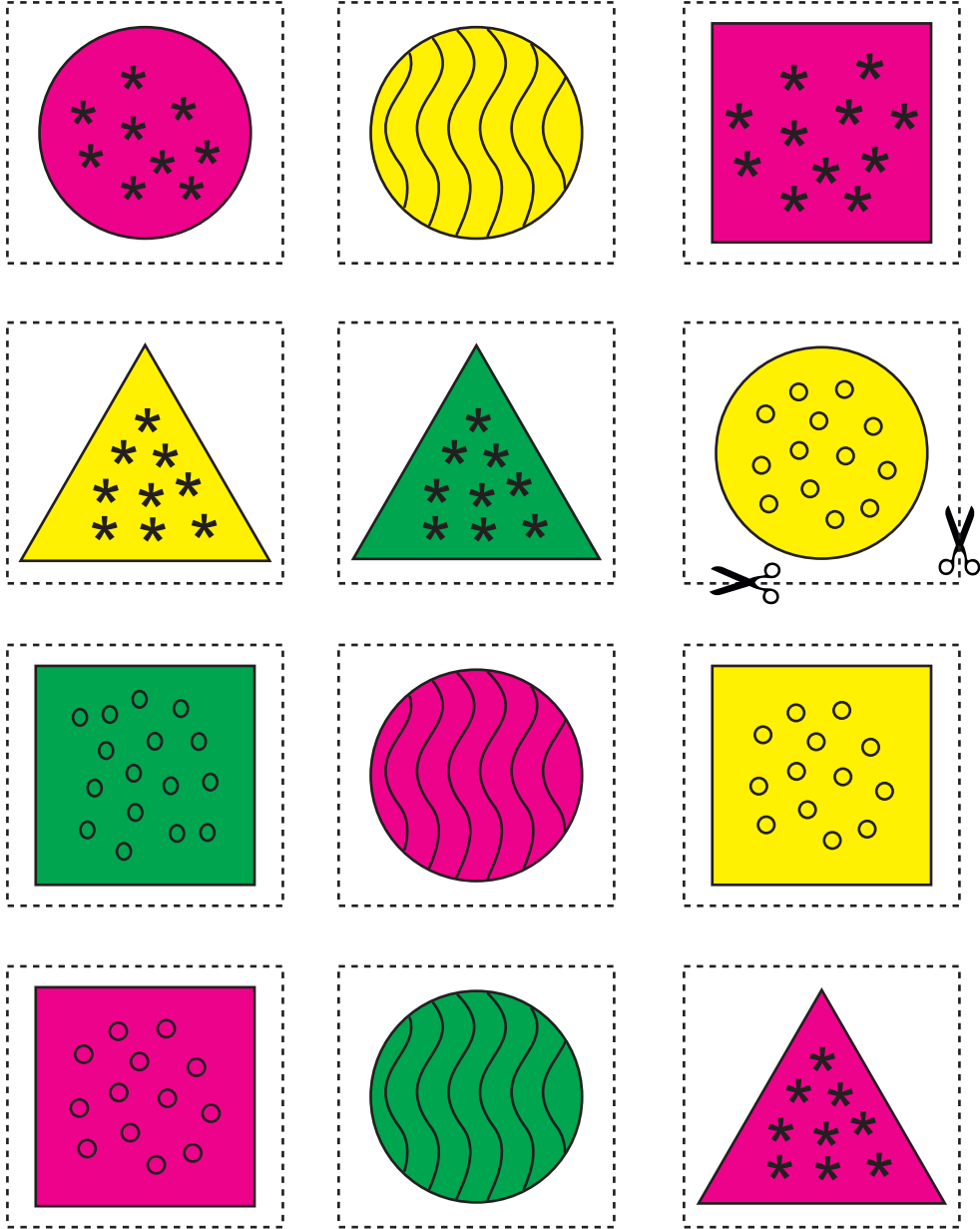





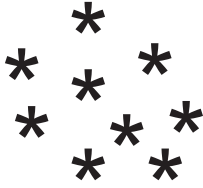
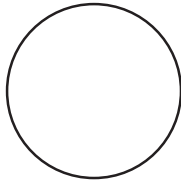

IL-30 : शिक्षक मार्गदर्शिका पृष्ठ क्र. ९९

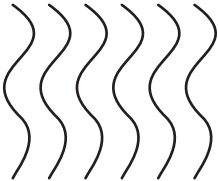
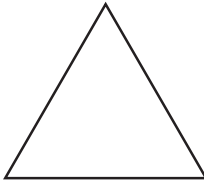

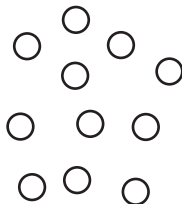
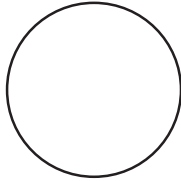
- खाली दिलेल्या आकारात कृतिपत्रिका क्रमांक ४६ अ मधील योग्य चित्रकार्ड कापून चिकटव. जसे : पहिल्या ठिकाणी गुलाबी रंगाचा, चांदण्यांची नक्षी असणारा गोल शोधून चिकटवायचा आहे.

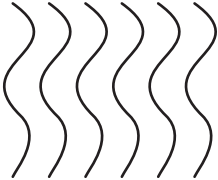
कृतिपत्रिका  
४६

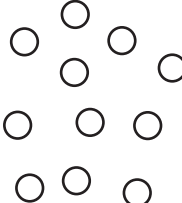
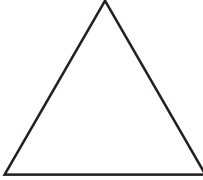

IL-30 : शिक्षक मार्गदर्शिका पृष्ठ क्र. ९९



- कृतिपत्रिका क्रमांक ४६ मध्ये या पत्रिकेतील चित्रकार्ड कापून योग्य त्या रकान्यात चिकटवायची आहेत. एक कार्ड उदाहरणादाखल चिकटवून दाखविले आहे.

कृतिपत्रिका  
४६ अ

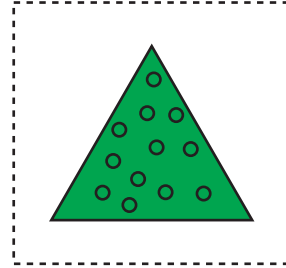
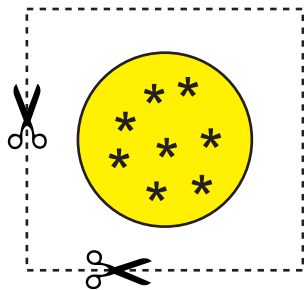
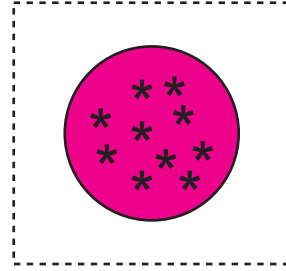
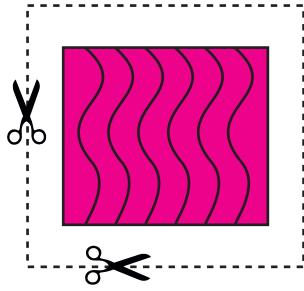
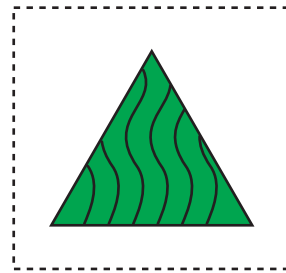
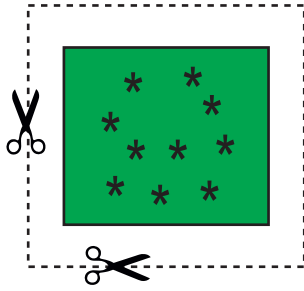
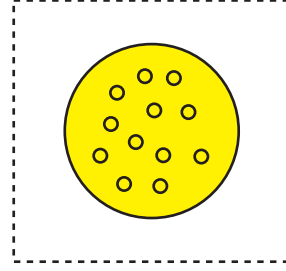
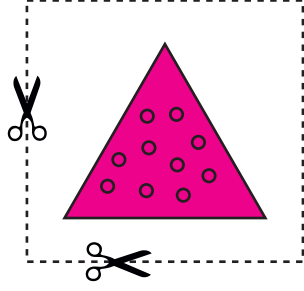









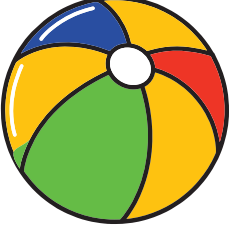

IL-30 : शिक्षक मार्गदर्शिका पृष्ठ क्र. ९९

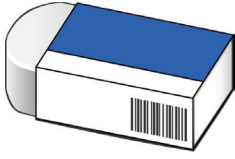

○ वस्तुंची योग्य किमतीशी जोडी लाव.

कृतिपत्रिका

४७

EC-64 : शिक्षक मार्गदर्शिका पृष्ठ क्र. ८२

## श्रेयनामावली

अ.क्र.	तज्ज्ञ सदस्यांचे नाव	पद	कार्यालय
१.	डॉ. राजेश बनकर	प्राचार्य	जिल्हा शिक्षण व प्रशिक्षण संस्था, अहमदनगर
२.	श्रीम. सरस्वती सूर्यवंशी	विभाग प्रमुख, अभ्यासक्रम विकसन विभाग	राज्य शैक्षणिक संशोधन व प्रशिक्षण परिषद महाराष्ट्र, पुणे.
३.	श्रीम. वृषाली गायकवाड	अधिव्याख्याता	राज्य शैक्षणिक संशोधन व प्रशिक्षण परिषद महाराष्ट्र, पुणे.
४.	श्रीम. विद्या कदम	अधिव्याख्याता	जिल्हा शिक्षण व प्रशिक्षण संस्था सातारा.
५.	श्री. रामदास टोणे	अधिव्याख्याता	जिल्हा शिक्षण व प्रशिक्षण संस्था पनवेल, जि. रायगड.
६.	श्रीम. वेदिका मांडकुलकर	विषय साधनव्यव्ती	गटसाधन केंद्र कुडाळ, जि. सिंधुदूर्ग.
७.	श्रीम. संध्या नगरकर	बालविकास प्रकल्प अधिकारी	एकात्मिक बालविकास प्रकल्प कार्यालय, पुणे.
८.	श्रीम. शिवानी पराशर	युनिसेफ प्रतिनिधी	दिल्ली.
९.	श्रीम. वैशाली गाढवे	सहशिक्षक	जि.प. प्राथमिक शाळा लांडेवाडी, ता. आंबेगाव, जि. पुणे.
१०.	श्री. सचिन वाडकर	सहशिक्षक	पुणे, मनपा शाळा क्र. १०५, मुलांची शाळा, संदेशनगर, पुणे.
११.	श्रीम. सोनाली भागवत	सहशिक्षक	जि. प. प्राथ. शाळा, बोरी पारधी, ता. दौंड, जि. पुणे.
१२.	श्रीम. नेहा गोरे	सहशिक्षक	मित्रमंडळ एज्युकेशन सोसायटी, सरिता विद्यालय, पुणे.
१३.	श्रीम. विद्या गाढवे	सहशिक्षक	जि. प. प्राथ. शाळा, घाटेवाडी, ता. पाटण, जि. सातारा.
१४.	श्री. अलताफ शेख	सहशिक्षक	जि. प. प्राथ. शाळा, आमडोशी, ता. रोहा, जि. रायगड.
१५.	श्रीम. सुवर्णा देशपांडे	सहशिक्षक	न्यू इंग्लिश स्कूल, सातारा.
१६.	श्री. नारायण शिंदे	सहशिक्षक	जि. प. प्राथ. शाळा वाठावेसराड, ता. संगमेश्वर, जि. रत्नागिरी.
१७.	श्रीम. चित्रा पेंढारकर	सहशिक्षक	मनपा शाळा क्र. ७४, मुर्लीची शाळा, पुणे.
१८.	श्रीम. ज्योती दराडे	सहशिक्षक	जि. प. प्राथ. शाळा झिरपी तांडा, ता. अंबड, जि. जालना.
१९.	श्रीम. प्रीती देवकर	उपशिक्षक	प्रेमलीला विठ्ठलदास कन्या शाळा, कर्वे रोड, पुणे.
२०.	श्री. कारभारी देवकर	उपशिक्षक	साधना मुलांचे हायस्कूल, पुणे.
२१.	श्रीम. आशा वानखेडे	उपशिक्षक	जि. प. प्राथ. शाळा, मोकरवाडी, ता. हवेली, जि. पुणे.
२२.	श्री. अजय जिरापुरे	उपशिक्षक	से.फ.ला. हायस्कूल व कनिष्ठ महाविद्यालय, धामणगाव रेल्वे, जि. अमरावती.
२३.	श्रीम. अजिता गांजळे	सहशिक्षक	जि. प. प्राथ. शाळा, टिळेकरवाडी, ता. हवेली, जि. पुणे.
२४.	श्रीम. कल्पना कांबळे	सहशिक्षक	स्व. नाना पालकर प्राथमिक शाळा, नांदेड.
२५.	श्रीम. विनीता सोनावणे	सहशिक्षक	मनपा शाळा क्र. ८७ बी, पुणे.
२६.	श्रीम. आशा सकट	पदवीधर शिक्षक	जि. प. प्राथमिक शाळा लोणीकंद, पुणे.
२७.	श्रीम. वीणा काळे	अंगणवाडी पर्यवेक्षिका	एकात्मिक बालविकास प्रकल्प कार्यालय, सातारा.
२८.	श्रीम. अरुंधती गरुड	अंगणवाडी पर्यवेक्षिका	एकात्मिक बालविकास प्रकल्प कार्यालय, सातारा.
२९.	श्रीम. योगिता भामरे	अंगणवाडी पर्यवेक्षिका	एकात्मिक बालविकास प्रकल्प कार्यालय, पुणे.
३०.	श्रीम. श्वेतांबरी अनगळ	अंगणवाडी पर्यवेक्षिका	एकात्मिक बालविकास प्रकल्प कार्यालय, सातारा.
३१.	श्रीम. वैशाली डेरे	सहशिक्षक	कै. मामासाहेब मोहोळ विद्यामंदिर, मनपा शाळा क्र. ९४ बी, पुणे.
३२.	डॉ. शीला कोलटकर	निवृत्त शिक्षिका	पुणे.
३३.	श्रीम. नंदा कुलकर्णी	मुद्रणदोष तपासक	पुणे.
३४.	श्रीम. श्यामला दळवी	एनजीओ प्रतिनिधी	वाशी, नवी मुंबई.
३५.	श्रीम. रिती मुखर्जी	एनजीओ प्रतिनिधी	कोलकाता.
३६.	श्रीम. सीमा पाटील	एनजीओ प्रतिनिधी	पुणे.
३७.	श्री. शंकर पोळ	एनजीओ प्रतिनिधी	नागपूर.
३८.	श्रीम. प्राची बोगम	एनजीओ प्रतिनिधी	पुणे.
३९.	श्री. प्रवीण गुरव	एनजीओ प्रतिनिधी	पुणे.
४०.	श्रीम. गौरवी जाधव	एनजीओ प्रतिनिधी	मुंबई.
४१.	डॉ. वृषाली देहाडराय	एनजीओ प्रतिनिधी	पुणे.





इयत्ता तिसरी

इयत्ता दुसरी

इयत्ता पहिली

बालवाटिका